



BİSMİLLÂHİRRAHMÂNİRRAHÎM

GÜZEL DİLİMİZ TÜRKÇE

MİLLETİMİN ŞEHİTLERİ

Şehit Ahmet Uma

Doğum Yeri: Güzeloğlan
Şehâdet Tarihi: 22.09.1989
Şehâdet Yeri: Van

Şehit Turan Ergin

Doğum Yeri: Doğupınar
Şehâdet Tarihi: 28.02.1991
Şehâdet Yeri: Şırnak

Şehit Emin Alacahan

Doğum Yeri: Tahyurt
Şehâdet Tarihi: 02.10.1992
Şehâdet Yeri: Mardin

Şehit Haydar Özdal

Doğum Yeri: Yassıpınar
Şehâdet Tarihi: 03.12.1992
Şehâdet Yeri: Diyarbakır

Şehit Muharrem Özkan

Doğum Yeri: Doğupınar
Şehâdet Tarihi: 02.09.1993
Şehâdet Yeri: Kahramanmaraş

Şehit Hasan Subaşı

Doğum Yeri: Kürkcüyurt
Şehâdet Tarihi: 20.05.1998
Şehâdet Yeri: Tunceli

Şehit Zekeriya Demirkaynak

Doğum Yeri: Altınyayla
Şehâdet Tarihi: 29.08.2008
Şehâdet Yeri: Şırnak

Şehit Nurullah Çakır

Doğum Yeri: Altınyayla
Şehâdet Tarihi: 09.11.2016
Şehâdet Yeri: Hakkâri

DERLEYEN VE YAZAN:

ÜNAL YILMAZ



“Beş şey gelmeden önce, şu beş şeyin kıymetini bilin: İhtiyarlık gelmeden önce gençliğin, hastalık gelmeden önce sağlığın, meşguliyet gelmeden önce boş vaktin, fakirlik gelmeden önce zenginliğin; ölüm gelmeden önce hayatın, Dünya’da Âhîret’i kazanmanın kıymetini bilin!”

[Hz. Muhammed (s.a.v.)]

(Bu ön söz yayımlanan ilk derleme çalışması için yazılmıştır.)

ÖN SÖZ

Selâmün Aleyküm,

Güzel Dilimiz Türkçe kitabını derlemeye Haziran 2015’te başladım. Tahmini olarak kitap 3 ay sonra, Eylül 2015’te bitecekti. Tabii ki o vakitler kitabın derlemesinin 2 yıl süreceğini bilemezdim.

Şu hayatta en iyi yaptığım şeylerden biri de eleştiriydi. İnsanların düşüncelerini, davranışlarını, yaptıkları ürünleri vb. rahatça eleştirebilirdim. Öğretmen arkadaşlar hazırladıkları çalışma kâğıtlarını, yazılılarını, belgelerini vb. internette paylaşıyor-
du; ben ise bu dosyaları indiriyordum ancak çoğu kez beğenmiyordum, eleştiri yapıyordum. Diyordum ki “Bu dosya yok şöyle hazırlanmalıydı, yok böyle hazırlanmalıydı, yok şunu niye eklememiş, yok bunu niye?..” Bir gün dedim ki “Ben, bu insanları eleştiri-
yorum da ben internette doğru dürüst ne paylaşım yaptım, internette kaç tane dosyam var, kaç tane öğretmen arkadaşşıma fay-
dam oldu? Hemen hemen hiç dosya paylaşmadım ki ben internette.” Tamam, kimse beni eleştiremiyordu fakat ortada eleştiri-
lebilecek bir ürünüm yoktu ki... Hz. Yûnus Emre’nin (k.s.) dediği gibi “Hiç hata yapmayan insan, hiçbir şey yapmayan insandır ve
hayatta en büyük hata, kendini hatasız sanmaktır!”

O günden sonra kendime bir söz verdim “Türkçeyle ilgili bir kitap hazırlayacağım, bunu meslektaşlarımla ve öğrencileri-
min faydalanmaları için internette paylaşacağım.” E tabii, bu yazıldığı kadar da kolay olmadı! Öncelikle öğretmen arkadaşları-
mın hazırlamış olduğu binlerce belgeyi bilgisayarıma indirdim. Bazı belgeleri aynen kullandım, bazılarını değiştirdim, bazılarının
görsellerinden faydalandım. Herhangi bir konuda belki de yüzlerce internet sitesini ziyaret ettim. Günde ortalama 3-4 saatimi
Güzel Dilimiz Türkçe kitabına ayırdım. Bu süreçte genellikle sıcak çaya hasret kaldım, ne vakit kendimi kitaba kaptırırsam bakı-
yordum ki bizim sıcak çay olmuş soğuk çay.

Belki de bana şunları diyeceksiniz “Bu kitaba mı 2 yıl uğraştın? Piyasada bundan daha iyi hazırlanmış yüzlerce kitap var.”
Tamam, bu görüşlerinizin bazılarını katılıyorum fakat benim bu konuda ne düşündüğümü anlamanız için şu kıssayı size anlat-
mak istiyorum “Nemrut, Hz. İbrahim’i (a.s.) yakmak için büyük bir ateş yaktırmış. Tüm mahlûkat o ateşten kaçarken bir karınca
ağzında bir damla suyla ateşe doğru gidiyormuş. Nereye gittiğini soranlara, o büyük ateşi söndürmeye gittiğini söylemiş. De-
mişler ki ‘Senin ağzındaki o bir damla su, bu ateşi söndüremez ki...’ Karınca da ‘Olsun, hiç olmazsa tarafım belli olsun!’ demiş.”

Bana Güzel Dilimiz Türkçe kitabını yazmayı nasip ettiği için Rabb’ime (c.c.) şükürler olsun. Paylaşımlarıyla derlememe yar-
dımcı olan öğretmen arkadaşlara ve internet sitelerine teşekkür ederim. Hz. Mevlânâ’nın (k.s.) şu güzel sözü de hep aklınızda
olsun “Dün zekiydim, Dünya’yı değiştirmek istedim; bugün akıllıyım, kendimi değiştiriyorum.” Sizden tek ricam var “Lütfen di-
ni değerlerimizin bulunduğu sayfaların çöpe atılmasına izin vermeyiniz.” İnşallah, hayırlısıyla başka kitaplarda da buluşuruz siz-
lerle kardeşlerim.

Bu arada “Ön sözün hepsini okudunuz mu? Ne bileyim, ön sözü genellikle yazan kişiden başkası pek okumaz da...” Son
olarak Güzel Dilimiz Türkçe kitabını yazarken şunu çok iyi öğrendim “İnsanın baş ağrıları olmadan başarıları olmayormuş.”

10.05.2017

Altınyayla

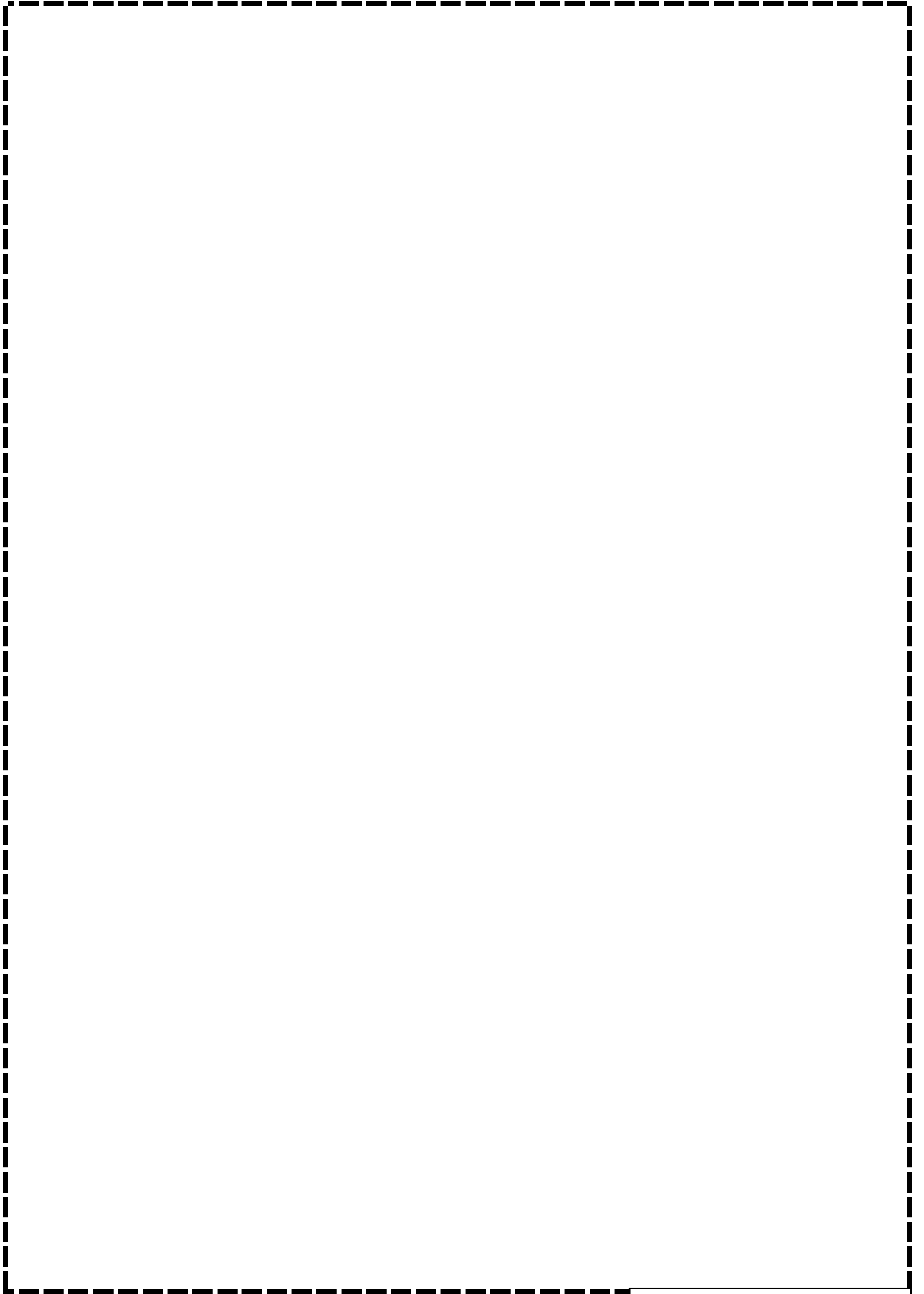

**Korkma! Sönmez bu şafaklarda yüzen al sancak
Sönmeden yurdumun üstünde tüten en son ocak.
O benim milletimin yıldızıdır, parlayacak;
O benimdir, o benim milletimindir ancak.**

Şafak: Güneşin batışı (Arapça)
Sönmek: Parlamamak, aydınlatmaz olmak
Yüzmek: Dalgalanmak
Sancak: Bayrak
Ocak: Aile, birey
Millet: Ortak değerleri olan topluluk, ulus

Peygamber Efendimiz Hz. Muhammed (s.a.v.) Mekke'den Medine'ye hicreti sırasında Sevr Mağarası'ndayken; İslâmiyet son bulacak, yok olacak korkusundaki Hz. Ebû Bekir'e (r.a.) demişti ki "Üzülme (Korkma), Allah bizimledir!" (Tevbe Sûresi, 40. Âyet). Bu sözden ilham alan şâir; Hz. Ebû Bekir (r.a.) ile aynı üzüntüleri, korkuları yaşayan milletimize "Korkma!" diye hitap ediyor. Türkçede şafak, sabahın kızılığını; Arapçada şafak, akşamın kızılığını ifade eder. Burada şafak kelimesi ülkemiz işgale uğradığı için Arapçadaki anlamı ile kullanılmış. Ocak aile demektir, bir yerde ocak tütüyorsa orada canlılık vardır. Şafaklarda alev gibi dalgalanan bayrağımızı en son Türk ailesi bu uğurda canını verene kadar hiçbir düşman yok edemez. Nasıl ki gökteki yıldızlar ışıklarıyla gecenin karanlığını aydınlatır, insanlara yol gösterir ve insanlardan hiçbirinin gücü yıldızların o ışığını söndüremez; işte bayrağımızdaki yıldız da karanlık işgal günlerinde bizlere umut ışığı olur, yolumuzu aydınlatır, yol gösterir ve düşmanlarımızdan hiçbirinin gücü bayrağımızın o ışığını söndüremez.

**Çatma, kurban olayım çehreni ey nazlı hilâl!
Kahraman ırkıma bir gül... Ne bu şiddet bu celâl!
Sana olmaz dökülen kanlarımız sonra helâl,
Hakkıdır Hakk'a tapan milletimin istiklâl.**

Hakk: Allah (c.c.) **Helâl:** Dinen izin verilen
Çatmak: Kızmak **Çehre:** Yüz
Hilâl: Ay **İrk:** Aynı soydan gelen
Celâl: Öfke **İstiklâl:** Bağımsızlık

Birinci Dünya Savaşı'ndan sonra ülkemizin birçok yeri işgal edilmiştir. Bazı bölgelerde Türk bayrağı yerine düşman ülkelerin bayrağı asılmıştır. Bayrağımız üzüntülüdür, kızgındır. Şâir burada bayrağımıza sesleniyor: Ey, nazlı bayrağım! Seni canımızdan çok seviyoruz, ne olur kaşlarını bize öyle çatma; bize kızgın ve öfkeli bir yüzle bakma, kahraman Türk milletine bir gülümseyiver. Bu şekilde hitap etmesinin sebebi edebiyatımızda insanların sevdiği kişi nazlıdır, sevdiğinin kaşı hilâl benzer. Sonrasında bayrağa sitemde bulunuyor: Milletimiz tarih boyunca sen özgürce dalgalan diye kanlarını fedâ etti, rengini bu al kanlardan aldın; bak, sen böyle milletine karşı öfkeli olursan senin için dökülen kanlarımız sana helâl olmaz. Biz, Allah'a (c.c.) inanan bir milletiz; bağımsızlık için çok fedâkârlıklar yaptık, özgürlük bizim hakkımızdır.

**Ben ezelden beridir hür yaşadım, hür yaşarım.
Hangi çılgın bana zincir vuracakmış? Şaşarım!
Kükremiş sel gibiyim; bendimi çiğner, aşarım.
Yırtarım dağları; enginlere sığmam, taşarım.**

Ezel: Başı belli olmayan vakit
Beri: Günümüze kadar olan zaman dilimi
Çılgın: Aklını kaçırmış
Zincir vurmak: Esir etmek
Bent: Suyun önüne çekilen set
Engin: Uçsuz bucaksız geniş yer

Türk milleti ana yurdu Orta Asya'dan Avrupa'ya kadar birçok yerde devletler, imparatorluklar kurmuştur. Şâir "ben" diyerek aslında Türk milleti adına konuşuyor. Türk milleti geçmişte özgür yaşamıştır, Allah'ın (c.c.) izniyle bundan sonra da özgür olarak yaşayacaktır. Türk milletini esir etmek düşüncesinde olanlar akıllarını kaçırmıştır çünkü Türkler, düşmanın elinde esir hayatı yaşamaktansa; vatani, bayrağı, dini için savaşıp ya şehit ya da gazi olmayı tercih eder. Nasıl ki akan bir suyu durdurmak için önüne setler örülür ancak o akan su ya setleri yıkar ya da üzerinden aşar; yine o akan suyun önüne dağlar geldiğinde ya dağları parçalar ya da dağların etrafını dolaşır ve bir şekilde kendine yol açıp denize veya okyanusa ulaşır kısaca fizik kurallarına göre akan bir suyu durdurmak mümkün değildir. Bizim de özgürlüğümüze engel olmak işte böyle mümkün değildir. Burada "Yırtarım dağları." sözü ise Ergenekon Destanı'na bir göndermedir çünkü özgürlüğümüze kavuşabilmek için demirden bir dağı ateşle eritmiştik o destanda.

**Garbın âfâkını sarmışsa çelik zırhlı duvar
Benim imân dolu göğsüm gibi serhaddim var.
Ulusun, korkma! Nasıl böyle bir imânı boğar
"Medeniyet(!)" dediğin tek dişi kalmış canavar?**

İmân: Allah'a (c.c.) güçlü bir şekilde inanma
Âfâk: Ufuk (Gözün görebildiği son nokta)
Çelik zırh: Demir ve karbon karışımı koruyucu
Garp: Batı **Serhat:** Sınır
Medeniyet: Uygarlık **Canavar:** Yırtıcı hayvan

Avrupa ülkeleri 20. yüzyılda özellikle savaş teknolojisinde kendilerini çok ileri görüyorlardı, hiçbir gücün onları durduramayacağını düşünüyorlardı ancak yanılmaları uzun sürmedi. Şâir, Batı denen o Avrupa ülkeleri; top, tüfek gibi en modern silahlar ile ülkemize saldırsa da bizim Allah'a (c.c.) inanan, korkusuzca şehit olmayı bekleyen askerlerimizin ülke sınırlarında olduğunu söylüyor. Sonra "Ulusun." kelimesini iki anlamda kullanıyor, buna "tevriye sanatı" denir. "Ulusun." derken sen yüce bir milletsin, anlamında; yine "Ulusun." derken yırtıcı hayvanın ses çıkarması, anlamında kullanılmıştır. Bir yırtıcı hayvanın tek dişinin kalması onun yaşlılığına, zarsızlığına işarettir. Batı, tüm dehşet verici görüntüsüne rağmen tek dişi kalmış; sesler çıkararak korku salmaya çalışan yaşlanmış, yırtıcı bir hayvan gibidir. Türk milleti, Allah'a (c.c.) inandığı için bu millete korkuyla hükmetmek mümkün değildir.

**Arkadaş! Yurduma alçakları uğratma sakın;
Siper et gövdeni, dursun bu hayâsızca akın.
Doğacaktır sana va'dettiği günler Hakk'ın;
Kim bilir, belki yarın... Belki yarından da yakın.**

Vaat: Bir işi yapmak için verilen söz
Alçak: Hain düşman (Şiirde)
Siper: Korunmak için arkasına saklanılan yer
Hayâ: Utanç, utanma, sıkılma

Bu mısralar yazıldığı zaman, henüz savaş bitmiş değildi. Şiirin bu mısraları 1921'de yazıldı, savaş 1922'de sona ermiştir. Şâir burada "Arkadaş!" diye Türk askerine hitap ediyor. Türk askerinden, düşmanların yurdumuza girmesine izin vermemesini; kurşunları, bombaları durdurmak için gerekirse vücudunu siper etmesini istiyor. Düşmanın vatanımıza yaptığı saldırılar hiçbir kuralı olmayan, insanlıktan çok uzak bir saldırdır. Eğer şehitliği göze alarak bu ülkeyi korursak zafer bizim olacaktır çünkü Allah (c.c.), Kur'ân-ı Kerim'de; inanan, mazlum olan, mücadele eden kavimlerin (milletlerin) eninde sonunda zafere ulaşacağını müjdeler. Geleceğe inançla bakmalıyız ve zaferin çok yakında olduğunu bilmeliyiz. Bu zafer yarındır, belki de yarından daha da yakındır yeter ki buna inanalım ve bunun için gayret gösterelim.

<p>Bastığın yerleri “toprak!” diyerek geçme, tanı! Düşün altındaki binlerce kefensiz yatanı. Sen şehit oğlusun; incitme, yazıktır atanı. Verme, dünyaları alsan da bu cennet vatanı.</p> <p>Şehit: İslâm dininde, Allah (c.c.) uğrunda ölen kişi Cennet: İmânlı insanların kavuşacağı yer Kefen: Ölünün gömülmeden önce sarıldığı bez İncitmek: Üzmek, kalbini kırmak Ata: Geçmişte yaşamış olan büyüklerimiz</p>	<p>Milletimiz 26 Ağustos 1071 tarihinde Malazgirt Zaferi ile Anadolu’yu vatan olarak sahiplenmeye başladı. Şâir burada gençlere sesleniyor: Toprak başka, vatan başka bir şeydir; biz bu toprakları elde etmek, korumak için binlerce şehit verdik. Bu topraklar şehit kanı ile sulandığı için artık vatanımızdır. Bundan dolayı ona bakarken toprağı değil, toprağın altındaki kefeni bile olmayan şehitlerimizi görmelisin. Dini inanışımıza göre şehitler yıkanmadan, kefensiz şekilde, elbiseleriyle gömülür. Peygamber Efendimiz Hz. Muhammed (s.a.v.) demiştir ki “Şehitleri yıkamayınız çünkü her yara ve her kan damlası Kıyamet Günü etrafa misk kokusu yayar.” Sonrasında “Şehit oğlusun.” sözleriyle atalarımızın bu vatan uğruna şehit düştükleri hatırlatılıyor. Bu güzel vatanı eğer atalarımızın koruduğu gibi korumazsak atalarımız üzülür. Karşılığında ne tek-lif ederlerse etsinler, bu vatanı hiçbir şeye değişmeyelim.</p>
<p>Kim bu cennet vatanın uğruna olmaz ki fedâ? Şühedâ fıskırarak, toprağı sıksan şühedâ! Cânı, cânânı, bütün varımı alsın da Hudâ; Etmesin tek vatanımdan beni dünyada cüdâ.</p> <p>Hudâ: Allah (c.c.) Şühedâ: Şehitler, şehit kanı Cânân: Sevgili Cüdâ: Uzak Fedâ: Bir amaç için önemli şeylerden vazgeçmek</p>	<p>Peygamber Efendimiz Hz. Muhammed (s.a.v.) demiştir ki “Vatan sevgisi, imândandır.” Şair, bu cennet gibi vatan uğruna fedâ olmayacak kimsenin olmayacağını söylüyor. Dini inanışımıza göre şehit olanlar cennete gider, o vakit şehitler de bu toprağın bağrında yattıkları için toprağın da cennet gibi gö-zümüzde değeri olması gerekir hatta bu topraklarda o kadar çok şehit var ki eğilerek yerden bir avuç toprağı eline alsan ve sıksan topraktan damla damla şehit kanı akacak. Allah’ım (c.c.); canımı, canımdan çok sevdiğlerimi, tüm varlığımı kaybetmeye razıyım yeter ki beni vatanımdan uzak, vatanımdan ay-rı bırakma. Vatanını kaybeden insan zaten genelde dinini güzel bir şekilde yaşayamaz; kendisinin ve ailesinin can, namus, mal güvenliğini sağlayamaz.</p>
<p>Ruhumun senden, ilâhî, şudur ancak emeli: Değmesin ma’bedimin göğsüne nâ-mahrem eli! Bu ezanlar -ki şehâdetleri dinin temeli- Ebedi yurdumun üstünde benim inlemeli.</p> <p>İlâh: Allah (c.c.) Ma’bed: İbadet edilen yer Şehâdet: Şahitlik Emel: Dilek Nâ-mahrem: Yabancı Ebedi: Sonsuza kadar</p>	<p>Saat farkından dolayı Dünya’da dinmeyen tek ses “ezan sesi”dir. Ezan bir yerde biter, diğer bir yerde tekrar başlar. Burada şair, şehitlerimiz adına ko-nuşuyor: Allah’ım (c.c.), senden dileğim şudur “Camilerimize, mescitlerimize düşmanların eli değmesin; günde beş vakit şahitlik yapan ezan sesi, yurdu-mun üzerinde sonsuza kadar okunmaya devam etsin.” Ezanda iki defa geçen “Eşhedü en lâ ilâhe illallah; Şahitlik ederim ki Allah (c.c.) birdir.” ve “Eşhedü Enne Muhammeden Rasûlullah; Şahitlik ederim ki Hz. Muhammed (s.a.v.), Allah’ın (c.c.) elçisidir.” sözü İslâmiyet’in temelini oluşturur. Bir kişi eğer Müslüman olmak istiyorsa bu sözlere kalpten inanması ve bu sözleri tekrar-laması gereklidir.</p>
<p>O zaman vecd ile bin secde eder -varsa- taşım. Her cerîhamdan, ilâhî, boşanıp kanlı yaşım. Fıskırır rûh-i mücerred gibi yerden na’sım, O zaman yükselerek Arş’a değer belki başım.</p> <p>Arş: Allah’a (c.c.) en yakın gökyüzü katı Vecd: Kendinden geçecek kadar coşkulu olmak Rûh-i mücerred: Gözle görülemeyen ruh Cerîha: Yara Naaş: Ceset</p>	<p>Savaşlardaki olumsuz koşullar nedeniyle şehitlerimiz genellikle şehit olduk-ları yerlere gömülmüşlerdir, çoğunun mezar taşı yoktur. Burada şair yine şe-hitlerimiz adına konuşuyor: Allah’ım (c.c.); dileğim gerçekleşirse ve o gün eğer mezarımın başında da bir taşım varsa bu taş kendinden geçerek binler-ce kez Şükür Secdesi yapacaktır. Bir önceki kıtada hatırlayın dilek olarak; ca-milerimize düşmanların elinin değmediği, ezanlarımızın da dinmediği bir va-tan isteniyordu. Şehidimizin dileğinin gerçekleşmesi ile mutluluk gözyaşları savaşta aldığı yaralara karışıp akacak ve ruhu sevinçle göğe doğru yükselip belki Arş’a ulaşacak. Dini inanışımıza göre şehitler; Allah’a (c.c.) en yakın mertebede, öldüklerinden habersiz Hesap Günü’nü beklerler. Ölülerken Dünya’daki insanların yargısından söz ediyoruz tabii ki şehitler diridir.</p>
<p>Dalgalan sen de şafaklar gibi ey şanlı hilâl; Olsun artık dökülen kanlarımın hepsi helâl. Ebediyen sana yok, ırkıma yok izmihlâl. Hakkıdır hür yaşamış bayrağımın hürriyet, Hakkıdır Hakk’a tapan milletimin istiklâl!</p> <p>Şafak: Güneşin doğuşu (Türkçe) Ebediyen: Sonsuza kadar İzmihlâl: Yok olmak Hürriyet: Özgürlük</p>	<p>Türkçede şafak, sabahın kızılığını; Arapçada şafak, akşamın kızılığını ifade ediyordu. Burada şafak kelimesi ülkemiz işgalden kurtulduğu için Türkçedeki anlamı ile kullanılmış. Şair burada Türk bayrağına sesleniyor: Ey, şanlı bayra-ğım! Artık karanlık günler geride kaldı, bizi aydınlık günler bekliyor; sen de bu güzel günlerin müjdecisi olarak vatanımın üzerinde özgürce dalgalan. Dik-kat ederseniz ikinci kıtada bayrak nazlıydı, onuncu kıtada ise şanlı oldu. Yine ikinci kıtada kanlarımız helâl olmaz, diyordu; şimdi ise kanlarımız sana helâl olsun, diyor. Bayrağımı ve milletimi artık hiçbir düşman Allah’ın (c.c.) izniyle yok edemez. Bayrağım; bundan önce özgürce dalgalandı, bundan sonra da özgürce dalgalanacaksın. Biz, Allah’a (c.c.) inanan bir milletiz; bağımsızlık için çok fedâkârlıklar yaptık, özgürlük bizim hakkımızdır. Allah(c.c.) bu millete bir daha İstiklâl Marşı yazdırmasin. (Mehmet Âkif Ersoy)</p>
<p style="text-align: center;">İSTIKLÂL MARŞI’MIZ İLE İLGİLİ BİLİNMESİ GEREKENLER</p> <p>Yarışmayı Düzenleyen Kurum: Milli Eğitim Bakanlığı (1921) Yazıldığı Yer ve Süre: Tacettin Dergâhi, 48 saat Yarışmaya Katılan Şiir Sayısı: 724 (Finale 7 şiir kalmıştır.) Konu, Ana Duygu: Bağımsızlık; Bağımsızlık aşkı ve Allah (c.c.) inancı Şiirin Gerçek Adı: Kahraman Ordumuza (TBMM değiştirmiş.) Şiirin Ölçüsü, Türü ve Kafiye Şeması: Aruz ölçüsü, epik şiir, aaaa TBMM’de İlk Okuyan Kişi: Hamdullah Suphi Bey Marş Olarak Kabul Edildiği Tarih: 12 Mart 1921 Bestekârlar: Ali R. Çağatay (1924), Osman Z. Üngör (1930) Yarışma İçin Belirlenen Ödül: 500 lira (M. Âkif bu parayı bağışlamıştır.)</p>	

GÜZEL DİLİMİZ TÜRKÇE İÇİNDEKİLER

ANLAM BİLGİSİ

SÖZCÜKTE ANLAM

Sözcükte Anlam Özellikleri

<input type="radio"/>	Gerçek (Temel) Anlam.....	0 1 3
<input type="radio"/>	Mecaz (Değişmece) Anlam.....	0 1 3
<input type="radio"/>	Yan Anlam.....	0 1 3
<input type="radio"/>	Terim Anlam.....	0 1 3
<input type="radio"/>	Çok Anlamlılık.....	0 1 3

Sözcükler Arası Anlam Olayları

<input type="radio"/>	Eş Anımlı (Anlamdaş) Kelimeler.....	0 1 6
<input type="radio"/>	Yakın Anımlı Kelimeler.....	0 1 6
<input type="radio"/>	Zıt (Karşıt) Anımlı Kelimeler.....	0 1 6
<input type="radio"/>	Sesteş (Eş Sesli) Kelimeler.....	0 1 6
<input type="radio"/>	Genel ve Özel Anımlı Kelimeler.....	0 1 6
<input type="radio"/>	Somut Anımlı Kelimeler.....	0 1 7
<input type="radio"/>	Soyut Anımlı Kelimeler.....	0 1 7
<input type="radio"/>	Nicel Anımlı Kelimeler.....	0 1 7
<input type="radio"/>	Nitel Anımlı Kelimeler.....	0 1 7

Kalıplaşmış Kelime Grupları (Söz Öbekleri)

<input type="radio"/>	Kalıplaşmış Güzel İfadeler.....	0 2 5
<input type="radio"/>	Özdeyişler (Vecizeler).....	0 2 5
<input type="radio"/>	Atasözleri.....	0 2 6
<input type="radio"/>	Deyimler.....	0 2 6
<input type="radio"/>	Yansıma.....	0 2 7
<input type="radio"/>	Dolaylama.....	0 2 7
<input type="radio"/>	Güzel Adlandırma.....	0 2 7
<input type="radio"/>	İkilemeler.....	0 2 7

CÜMLEDE ANLAM

Cümlelerin İfade Ettiği Anlam Özellikleri

<input type="radio"/>	Öznel Cümleler.....	0 3 8
<input type="radio"/>	Nesnel Cümleler.....	0 3 8
<input type="radio"/>	Doğrudan Anlatımlı Cümleler.....	0 3 8
<input type="radio"/>	Dolaylı Anlatımlı Cümleler.....	0 3 8
<input type="radio"/>	İçerik Cümleleri.....	0 3 8
<input type="radio"/>	Üslup Cümleleri.....	0 3 8
<input type="radio"/>	Tanım Cümleleri.....	0 3 8
<input type="radio"/>	Karşılaştırma Cümleleri.....	0 3 9
<input type="radio"/>	Benzetme (Teşbih) Cümleleri.....	0 3 9
<input type="radio"/>	Abartma (Mübalğa) Cümleleri.....	0 3 9
<input type="radio"/>	Kişileştirme (Teşhis) Cümleleri.....	0 3 9
<input type="radio"/>	Konuşurma (İntak) Cümleleri.....	0 3 9
<input type="radio"/>	Karşıtlık (Tezatlık) Bildiren Cümleler.....	0 3 9
<input type="radio"/>	Kinaye (Değınmece) Cümleleri.....	0 4 0
<input type="radio"/>	Kinayeli Söyleyiş Cümleleri.....	0 4 0
<input type="radio"/>	Eleştiri (Değerlendirme) Cümleleri.....	0 4 0
<input type="radio"/>	Öz Eleştiri Cümleleri.....	0 4 0
<input type="radio"/>	Varsayım Cümleleri.....	0 4 0
<input type="radio"/>	Tasarı Cümleleri.....	0 4 0
<input type="radio"/>	Öneri Cümleleri.....	0 4 0
<input type="radio"/>	Tahmin Cümleleri.....	0 4 1
<input type="radio"/>	Olasılık Cümleleri.....	0 4 1
<input type="radio"/>	Onaylama Cümleleri.....	0 4 1
<input type="radio"/>	Eşitlik Bildiren Cümleler.....	0 4 1
<input type="radio"/>	Tehdit Cümleleri.....	0 4 1
<input type="radio"/>	Hayal Ürünü Cümleler.....	0 4 1
<input type="radio"/>	Aşamalı Durum Bildiren Cümleler.....	0 4 1
<input type="radio"/>	Uyarı (İkaz) Cümleleri.....	0 4 1

Cümlelerin İfade Ettiği Duygular

<input type="radio"/>	Ön Yargı Cümleleri.....	0 5 0
<input type="radio"/>	Yakınma Cümleleri.....	0 5 0
<input type="radio"/>	Sitem Cümleleri.....	0 5 0
<input type="radio"/>	Şaşıрма Cümleleri.....	0 5 0
<input type="radio"/>	Hayıflanma Cümleleri.....	0 5 0
<input type="radio"/>	Pişmanlık Cümleleri.....	0 5 0
<input type="radio"/>	Özlem Cümleleri.....	0 5 0
<input type="radio"/>	Sevinç Cümleleri.....	0 5 1
<input type="radio"/>	Üzüntü Cümleleri.....	0 5 1
<input type="radio"/>	Endişe Cümleleri.....	0 5 1
<input type="radio"/>	Küçümseme Cümleleri.....	0 5 1
<input type="radio"/>	Azımsama Cümleleri.....	0 5 1
<input type="radio"/>	Beklenti Cümleleri.....	0 5 1
<input type="radio"/>	İnkâr Cümleleri.....	0 5 1
<input type="radio"/>	Çaresizlik Cümleleri.....	0 5 1
<input type="radio"/>	Beğeni Cümleleri.....	0 5 2
<input type="radio"/>	Acıma Cümleleri.....	0 5 2
<input type="radio"/>	Kararlılık Cümleleri.....	0 5 2
<input type="radio"/>	Kararsızlık Cümleleri.....	0 5 2
<input type="radio"/>	İyimserlik Cümleleri.....	0 5 2
<input type="radio"/>	Kötümserlik Cümleleri.....	0 5 2
<input type="radio"/>	Merak Cümleleri.....	0 5 2
<input type="radio"/>	Kanıksama Cümleleri.....	0 5 2
<input type="radio"/>	Bıkkınlık Cümleleri.....	0 5 2
<input type="radio"/>	Eş Anımlı ya da Yakın Anımlı Cümleler.....	0 5 6
<input type="radio"/>	Karşıt (Çelişen) Anımlı Cümleler.....	0 5 6
<input type="radio"/>	Neden-Sonuç Cümleleri.....	0 5 6
<input type="radio"/>	Amaç-Sonuç Cümleleri.....	0 5 6
<input type="radio"/>	Koşul-Sonuç Cümleleri.....	0 5 6
<input type="radio"/>	Cümle Yorumlama	
<input type="radio"/>	Cümlelerin Konusu.....	0 6 0
<input type="radio"/>	Cümlelerin Ana Düşüncesi (Fikri).....	0 6 0
<input type="radio"/>	Cümleden Çıkarılabilecek Yargılar.....	0 6 0
<input type="radio"/>	Cümle Tamamlama.....	0 6 0
<input type="radio"/>	Cümle Oluşturma.....	0 6 0
<input type="radio"/>	Düşüncenin Yönünü Değiştiren İfadeler.....	0 6 1
<input type="radio"/>	Destekleyici ve Açıklayıcı İfadeler.....	0 6 1
<input type="radio"/>	Özetleyen ve Sonuç Bildiren İfadeler.....	0 6 1
<input type="radio"/>	Örtülü Anlam.....	0 6 1

PARAGRAFTA (PARÇADA) ANLAM

Paragrafın Anlam Yönü

<input type="radio"/>	Paragrafın Konusu.....	0 6 7
<input type="radio"/>	Paragrafın Ana Düşüncesi (Fikri).....	0 6 7
<input type="radio"/>	Paragrafın Yardımcı Düşünceleri (Fikirleri).....	0 6 8
<input type="radio"/>	Paragrafın Başlığı.....	0 6 8
<input type="radio"/>	Paragrafın Anahtar Kelimeleri.....	0 6 8
<input type="radio"/>	Paragrafta Kişi, Yer, Zaman, Olay ve Anlatıcı...	0 6 9
<input type="radio"/>	Paragrafta Soru.....	0 7 0
<input type="radio"/>	Paragrafta Kullanılan Duyular.....	0 7 0
<input type="radio"/>	Paragrafta Kullanılan Duygular.....	0 7 0

Paragrafın Yapı Yönü

<input type="radio"/>	Paragrafın Bölümleri.....	0 7 8
<input type="radio"/>	Paragraf Oluşturma.....	0 7 9
<input type="radio"/>	Paragraf Tamamlama.....	0 7 9
<input type="radio"/>	Paragrafı İkiye Bölme.....	0 8 0
<input type="radio"/>	Paragrafın Akışını Bozan Cümle.....	0 8 0
<input type="radio"/>	Paragrafın Akışını Düzenleme.....	0 8 0

Anlatım Biçimleri

- Açıklama (Açıklayıcı Anlatım)..... 0 8 8
 Tartışma (Tartışmacı Anlatım)..... 0 8 8
 Betimleme (Betimleyici Anlatım)..... 0 8 8
 Öyküleme (Öyküleyici Anlatım)..... 0 8 8

Düşünceyi Geliştirme Yolları

- Tanık Gösterme..... 0 9 2
 Örneklendirme..... 0 9 2
 Sayısal Verilerden Yararlanma..... 0 9 2
 Karşılaştırma..... 0 9 2
 Benzetme..... 0 9 2
 Kişileştirme..... 0 9 2
 Tanımlama..... 0 9 2

Anlatım Özellikleri

- Açıklık..... 0 9 6
 Yalınlık (Sadelik)..... 0 9 6
 Duruluk..... 0 9 6
 Yoğunluk..... 0 9 6
 Tutarlılık..... 0 9 6
 Doğallık (İçtenlik)..... 0 9 6
 Kalıcılık..... 0 9 6
 Çağdaşlık..... 0 9 6
 Ulusallık (Yerellik)..... 0 9 7
 Evrensellik..... 0 9 7
 Özgünlük..... 0 9 7
 Özlülük..... 0 9 7
 Akıcılık..... 0 9 7
 Sürükleyicilik..... 0 9 7

5N1K

- Ne? Nerede? Ne Zaman? Nasıl? Neden? Kim?..... 1 0 0

TÜRKÇENİN MATEMATİĞİ

- Sözel Mantık..... 1 0 3
 Tablo ve Grafik Yorumlama..... 1 0 3

YAZIM BİLGİSİ**SES BİLGİSİ****Ses Olayları**

- Büyük Ünlü (Kalınlık-İncelik) Uyumu..... 1 1 0
 Küçük Ünlü (Düzlük-Yuvarlaklık) Uyumu..... 1 1 0
 Ünlü (Hece) Düşmesi 1 1 0
 Ünlü Türemesi..... 1 1 0
 Ünlü Daralması..... 1 1 0
 Ulama..... 1 1 0
 Ünsüz Yumuşaması (Değişimi)..... 1 1 1
 Ünsüz Sertleşmesi (Benzeşmesi)..... 1 1 1
 Ünsüz Düşmesi..... 1 1 1
 Ünsüz Türemesi..... 1 1 1
 Kaynaştırma (Kaynaşma)..... 1 1 1
 N-B Çatışması (Dudak Ünsüzleri Benzeşmesi)..... 1 1 1

YAZIM (İMLÂ) KURALLARI

- Büyük Harflerin Kullanıldığı Yerler..... 1 1 6
 Sayıların Yazımı..... 1 1 8
 Kısaltmaların Yazımı..... 1 1 8
 "De"nin, "Ki"nin, "Mi"nin Yazımı..... 1 1 9
 Pekleştirmelerin Yazımı..... 1 1 9
 Bitişik Yazılan Birleşik Kelimeler..... 1 2 0
 Ayrı Yazılan Birleşik Kelimeler..... 1 2 1
 Yazımı Karıştırılan Kelimeler..... 1 2 2

NOKTALAMA İŞARETLERİ

- Nokta (.)..... 1 3 0
 Virgül (,)..... 1 3 0
 İki Nokta (:)..... 1 3 0
 Noktalı Virgül (;)..... 1 3 1
 Üç Nokta (...)..... 1 3 1
 Soru İşareti (?)..... 1 3 1
 Ünlem İşareti (!)..... 1 3 1
 Tırnak İşareti (" ")..... 1 3 1
 Kısa Çizgi (-)..... 1 3 2
 Yay Ayrac ()..... 1 3 2
 Kesme İşareti (')..... 1 3 2
 Eğik Çizgi (/)..... 1 3 3
 Uzun Çizgi (—)..... 1 3 3
 Tek Tırnak İşareti (' ')..... 1 3 3
 Köşeli Ayrac ([])..... 1 3 3
 Denden İşareti (“ ”)..... 1 3 3

DİL BİLGİSİ**SÖZCÜĞÜN (KELİMENİN) YAPISI****Temel Bilgiler**

- Kökler..... 1 4 3
 İsim Kökü..... 1 4 3
 Fiil Kökü..... 1 4 3
 Ekler..... 1 4 3
 Çekim Ekleri..... 1 4 3
 Yapım Ekleri..... 1 4 4
 Gövde..... 1 4 5

KELİME TÜRLERİ**İSİMLER (ADLAR)**

- Varlıklara Verilişine Göre İsimler..... 1 5 0
 Özel İsim..... 1 5 0
 Cins İsim..... 1 5 0
 Varlıkların Niteliğine Göre İsimler..... 1 5 0
 Somut İsim..... 1 5 0
 Soyut İsim..... 1 5 0
 Varlıkların Sayısına Göre İsimler..... 1 5 0
 Tekil İsim..... 1 5 0
 Çoğul İsim..... 1 5 0
 Topluluk İsmi..... 1 5 0
 Varlıkların Yapısına Göre İsimler..... 1 5 0
 Basit İsim..... 1 5 0
 Türemiş İsim..... 1 5 0
 Birleşik İsim..... 1 5 0

İsimlerin Anlam Özellikleri

- İsim Tamlamaları..... 1 5 1
 Belirtisiz İsim Tamlaması..... 1 5 1
 Belirtili İsim Tamlaması..... 1 5 1
 Zincirleme İsim Tamlaması..... 1 5 1
 İsimlerde Küçültme..... 1 5 1
 İsim Çekim Ekleri..... 1 5 1

SIFATLAR (ÖN ADLAR)

- Nitelendirme Sıfatı..... 1 5 8
 Belirtme Sıfatları..... 1 5 8
 İşaret Sıfatı..... 1 5 8
 Sayı Sıfatı..... 1 5 8
 Belgisiz Sıfat..... 1 5 8
 Soru Sıfatı..... 1 5 8

Sıfatların Anlam Özellikleri	
<input type="radio"/> Sıfat Tamlaması.....	159
<input type="radio"/> Adlaşmış Sıfat.....	159
<input type="radio"/> Unvan Sıfatı.....	159
<input type="radio"/> Sıfatlarda Küçültme.....	159
<input type="radio"/> Sıfatlarda Pekıştirme.....	159
<input type="radio"/> Sıfatlarda Derecelendirme.....	159
ZAMİRLER (ADILLAR)	
<input type="radio"/> Sözcük Durumundaki Zamirler.....	165
Kişî Zamiri.....	165
İşaret Zamiri	165
Belgisiz Zamir.....	165
Soru Zamiri	165
<input type="radio"/> Ek Durumundaki Zamirler.....	165
İlgi Zamiri.....	165
İyelik Zamiri	165
ZARFLAR (BELİRTEÇLER)	
<input type="radio"/> Durum Zarfı.....	171
<input type="radio"/> Zaman Zarfı.....	171
<input type="radio"/> Yer-Yön Zarfı.....	171
<input type="radio"/> Miktar Zarfı.....	171
<input type="radio"/> Soru Zarfı.....	171
BAĞLAÇLAR	
<input type="radio"/>	176
EDATLAR (İLGEÇLER)	
<input type="radio"/>	177
ÜNLEMLER	
<input type="radio"/>	177
FİİLLER (EYLEMLER)	
Anlamlarına Göre Fiiller (Fiil Türleri)	
<input type="radio"/> İş (Kılış) Fiili.....	181
<input type="radio"/> Oluş Fiili.....	181
<input type="radio"/> Durum Fiili.....	181
Fiillerde Kip	
<input type="radio"/> Haber (Bildirme) Kipleri.....	185
Bilinen (Görülen) Geçmiş Zaman Kipi (-di).....	185
Öğrenilen (Duyulan) Geçmiş Zaman Kipi (-miş)	185
Şimdiki Zaman Kipi (-yor).....	185
Gelecek Zaman Kipi (-ecek).....	185
Geniş Zaman Kipi [-(e)r].....	185
<input type="radio"/> Dilek (Tasarlama) Kipleri.....	186
Gereklilik Kipi (-meli).....	186
Şart Kipi (-sa).....	186
İstek Kipi (-a).....	186
Emir Kipi ().....	186
Ek Fiiller (Ek Eylemler)	
<input type="radio"/> İsimleri Yüklem Yapan Ek Fiiller.....	193
Ek Fiilin Görülen Geçmiş Zamanı (idi).....	193
Ek Fiilin Duyulan Geçmiş Zamanı (imış).....	193
Ek Fiilin Şartı (ise).....	193
Ek Fiilin Geniş Zamanı (-dir).....	193
<input type="radio"/> Fiilleri Birleşik Zaman Yapan Ek Fiiller.....	194
Hikâye Birleşik Zaman (idi).....	194
Rivayet Birleşik Zaman (imış).....	194
Şartlı Birleşik Zaman (ise).....	194
Fiillerde Kip Değişimi	
<input type="radio"/>	198
Fiillerde Yapı	
<input type="radio"/> Basit Fiil.....	201
<input type="radio"/> Türemiş Fiil.....	201
<input type="radio"/> Birleşik Fiiller.....	201
Yardımcı Fiiller ile Kurulan Birleşik Fiiller.....	201
Kurallı Birleşik Fiiller.....	201
Anlamca Kaynaşmış (Deyiml.) Birleşik Fiiller....	201
Fiilimsiler (Eylemsiler)	
<input type="radio"/> İsim Fiiller (Ad Eylemler).....	207
<input type="radio"/> Sıfat Fiiller (Ortaçlar).....	207
<input type="radio"/> Zarf Fiiller (Bağ Fiiller).....	208
Fiillerde Çatı	
<input type="radio"/> Öznelerine Göre Fiil Çatıları (Özne-Yüklem).....	217
Etken Fiil.....	217
Edilgen Fiil	217
<input type="radio"/> Nesnelere Göre Fiil Çatıları (Nesne-Yüklem).	217
Geçişli Fiil.....	217
Geçişsiz Fiil	217
CÜMLENİN ÖGELERİ	
Temel Ögeler	
<input type="radio"/> Yüklem.....	223
<input type="radio"/> Özne.....	223
Gerçek Özne.....	223
Gizli Özne.....	223
Sözde Özne.....	223
Yardımcı Ögeler	
<input type="radio"/> Nesne.....	224
Belirtisiz Nesne.....	224
Belirtili Nesne.....	224
<input type="radio"/> Yer Tamlayıcısı (Dolaylı Tümleç).....	224
<input type="radio"/> Zarf Tamlayıcısı (Zarf Tümleci).....	225
Durum Zarfı.....	225
Zaman Zarfı.....	225
Yer-Yön Zarfı.....	225
Miktar Zarfı.....	225
Soru Zarfı.....	225
CÜMLE ÇEŞİTLERİ (CÜMLE TÜRLERİ)	
Yüklemin Türüne Göre Cümleler	
<input type="radio"/> Fiil (Eylem) Cümlesi.....	232
<input type="radio"/> İsim (Ad) Cümlesi.....	232
Yüklemin Yerine Göre Cümleler	
<input type="radio"/> Kurallı (Düz) Cümle.....	232
<input type="radio"/> Kuralsız (Devrik) Cümle.....	232
<input type="radio"/> Eksiltili Cümle.....	232
Anlamlarına Göre Cümleler	
<input type="radio"/> Olumlu Cümle (+).....	233
<input type="radio"/> Olumsuz Cümle (-).....	233
<input type="radio"/> Soru Cümlesi (?).....	233
<input type="radio"/> Ünlem Cümlesi (!).....	233
Yapılarına Göre Cümleler	
<input type="radio"/> Tek Yüklemli (Basit) Cümle.....	233
<input type="radio"/> İçinde Fiilimsi Olan (Birleşik) Cümle.....	233
<input type="radio"/> Birden Çok Yüklemi Olan (Sıralı) Cümle.....	233
<input type="radio"/> Bağlacı Olan (Bağlı) Cümle.....	233

ANLATIM BOZUKLUKLARI**Anlamsal Anlatım Bozuklukları**

- Gereksiz Sözcük Kullanılması..... 2 4 2
 Sözcüğün Yanlış Anlamda Kullanılması..... 2 4 2
 Çelişen Sözcüklerin Bir Arada Kullanılması..... 2 4 2
 Sözcüğün Yanlış Yerde Kullanılması..... 2 4 2
 Anlam Belirsizliği..... 2 4 2
 Mantık ve Sıralama Yanlışlığı..... 2 4 2
 Deyim Yanlışlığı..... 2 4 2
 Bağlaç Yanlışlığı..... 2 4 2

Yapısal Anlatım Bozuklukları

- Özne-Yüklem Uyumsuzluğu..... 2 4 3
 Özne Eksikliği..... 2 4 3
 Yüklem, Ekeylem ve Fiilimsi Eksikliği..... 2 4 3
 Nesne Eksikliği..... 2 4 3
 Tümleç Eksikliği..... 2 4 3
 Çatı Uyuşmazlığı..... 2 4 3
 Tamlama Yanlışlığı..... 2 4 3
 Ek Yanlışlığı..... 2 4 3

EDEBİYAT BİLGİSİ**EDEBİ TÜRLER (METİN TÜRLERİ)****Düz Yazı (Nesir) Türleri**

- Hikâye (Öykü)..... 2 5 3
 Roman..... 2 5 3
 Masal..... 2 5 3
 Fabl (Hayvan Hikâyesi)..... 2 5 4
 Destan..... 2 5 4
 Efsane..... 2 5 4
 Tiyatro..... 2 5 4
 Fıkra (Güldürü Yazısı)..... 2 5 4
 Günlük (Günce)..... 2 5 5
 Anı (Hatıra)..... 2 5 5
 Deneme..... 2 5 5
 Sohbet (Söyleşi)..... 2 5 5
 Makale..... 2 5 5
 Fıkra (Köşe Yazısı)..... 2 5 6
 Eleştiri (Değerlendirme)..... 2 5 6
 Nutuk (Söylev)..... 2 5 6
 Otobiyografi (Öz Yaşam Öyküsü)..... 2 5 6
 Biyografi (Yaşam Öyküsü)..... 2 5 6
 Haber Yazısı..... 2 5 7
 Röportaj..... 2 5 7
 Gezi Yazısı (Seyahatnâme)..... 2 5 7
 Mektup..... 2 5 7
 Tutanak..... 2 5 7
 Dilekçe..... 2 5 8
 Reklam..... 2 5 8
 İlân..... 2 5 8
 Bilmece..... 2 5 8
 Tekerleme..... 2 5 8

Şiir (Nazım) Bilgisi**Temel Bilgiler**

- Şiir (Nazım)..... 2 7 3
 Şiirde Konu..... 2 7 3
 Şiirde Ana Duygu..... 2 7 3

Şiirde Ahenk

- Kafiye (Uyak)..... 2 7 3
 Yarım Kafiye..... 2 7 3
 Tam Kafiye..... 2 7 3
 Zengin Kafiye..... 2 7 3
 Cinaslı Kafiye..... 2 7 3
 Redif..... 2 7 3

Şiirde Ölçü

- Aruz Ölçüsü..... 2 7 3
 Hece Ölçüsü..... 2 7 3
 Serbest Ölçü..... 2 7 3

Şiir Türleri

- Didaktik Şiir (Öğretici)..... 2 7 4
 Satirik Şiir (Eleştirel)..... 2 7 4
 Lirik Şiir (Duygusal)..... 2 7 4
 Epik Şiir (Destansı)..... 2 7 4
 Pastoral Şiir (Doğal)..... 2 7 4

Şiirde Kafiye Örgüsü (Şeması)

- Düz Kafiye..... 2 7 4
 Çapraz Kafiye..... 2 7 4
 Sarmal Kafiye..... 2 7 4

Anonim Halk Şiirleri

- Türkü..... 2 7 5
 Mani..... 2 7 5
 Ninni..... 2 7 5
 Ağıt..... 2 7 5

SÖZ SANATLARI

- Benzetme (Teşbih)..... 2 7 9
 Kişileştirme (Teşhis)..... 2 7 9
 Konuşturma (İntak)..... 2 7 9
 Eğretileme (İstiare)..... 2 7 9
 Ad Aktarması (Mecâz-ı Mürsel)..... 2 7 9
 İğneleme (Tariz)..... 2 7 9
 Değınmece (Kinaye)..... 2 7 9
 Uygunluk (Tenasüp)..... 2 7 9
 Hatırlatma (Telmih)..... 2 8 0
 Çift Anlamlılık (Tevriye)..... 2 8 0
 Bilmezlikten Gelme (Tecâhül-i Ârif)..... 2 8 0
 Soru Sorma (İstifham)..... 2 8 0
 Zıtlık (Tezat)..... 2 8 0
 Güzel Nedene Bağlama (Hüs-n-i Ta'lîl)..... 2 8 0
 Abartma (Mübalağa)..... 2 8 0
 Beklenmedik Son (Terdit)..... 2 8 0
 Yineleme (Tekrir)..... 2 8 1
 Seslenme (Nida)..... 2 8 1
 Atasözü Kullanma (İrsâl-i Mesel)..... 2 8 1
 Söz Simetrisi (Leff ü Neşr)..... 2 8 1
 Harf Tekrarı (Aliterasyon)..... 2 8 1
 Yansıma (Akis)..... 2 8 1
 Ses Benzerliği (Cinas)..... 2 8 1
 Dudak Değmez (Lebdeğmez)..... 2 8 1

YABANCI SÖZCÜKLERE TÜRKÇE KARŞILIKLAR

- Yabancı Dilden Alınan!..... 2 8 5
 Türkçesi Varken!..... 2 8 5



571

GÜZEL DİLİMİZ TÜRKÇE ANLAM BİLGİSİ



Taşlıhöyük

SÖZCÜKTE ANLAM

Gerçek (Temel) Anlam: Bir kelimenin aklımıza ilk gelen anlamıdır. Kelimenin sözlükteki ilk anlamına bakmalıyız.

*Altınyayla bugün çok **soğuktu**.

*Kadıncağz sıcaktan **bayıldı**.

*Dolap çok **ağır**di, taşıyamadık.

*Gözlüğünün çerçevesi biraz **inceydi**.

***Boş** sürahiyi buraya getir.

*Su aldığımız kuyu fazla **derindi**.

İPUCU⇒ »Kedisinin **gözleri** farklı renklerdeydi. ("Göz" denildiğinde aklımıza ilk olarak "görme organı" geliyor.)
»Kalemimi acaba kim **kırdı**? ("Kırmak" denildiğinde aklımıza ilk olarak "sert şeyleri parçalamak" geliyor.)

Mecaz (Değişmece) Anlam: Bir sözcüğün gerçek anlamından tamamen uzaklaşarak kazandığı yeni anlamdır.

*Bizi orada **soğuk** karşıladılar.

*O, beden eğitimi dersine **bayılıyor**.

*Dedesı **ağır** bir ameliyat geçirdi.

*Çorumlu komşularımız **ince** insanlardı.

*Artık **boş** sözlerine inanmıyorum.

*Hemen **derin** bir uykuya daldı.

İPUCU⇒ »Arkadaşlarımın **gözünden düştüm**. ("Bir yerin kırıldı mı?" diye sormayın, "değerini yitirdiğini" söylüyor.)
»Neden benim **kalbimi kırdın**? ("Japon yapıstırıcısı" aramanıza gerek yok, "üzüldüğünü" söylüyor.)

Yan Anlam: İnsanlara ya da hayvanlara ait organ adlarının, cansız varlıkların belli bölümlerinin adlandırılması için kullanılması ile ortaya çıkan yeni anlamdır. Benzetmeden veya yakıştırmadan doğmuştur.

*Tarağın **dişleri** teker teker kırıldı.

*Sivas'ın **göbeğinden** ev almış.

*Kapının **kolu** bir anda elimde kaldı.

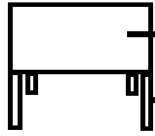

Masanın gövdesi (**Yan anlam**)

Masanın ayağı (**Yan anlam**)

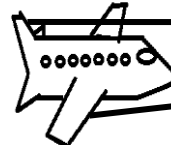

Uçağın kuyruğu (**Yan anlam**)

Uçağın kanadı (**Yan anlam**)

İPUCU⇒ Masayı icat eden mucitler insanlardan, uçağı icat eden mucitler kuşlardan yola çıkarak bu icatların belli bölümlerine isimler koymuşlar yani oturdukları yerde kara kara düşünüp isim aramamışlar.

Terim Anlam: Bilim, sanat, spor vb. alanlarındaki bazı kavramları belirten sözcüklerdir.

***Atmosfer**, Dünya'yı korur. (Astronomi) ***Koroda** görevliler aşağı insan. (Müzik) *Herkes **taç** kararına itiraz etti. (Futbol)

Bilim

Dil »Sıfat
Coğrafya »Harita
Astronomi »Gezegen
»Nokta »Yayla »Meteor

Tıp »Bağışıklık
Fen »Hücre
Matematik »Sayı
»Tanı »Çözelti »Artı

Sanat

Edebiyat »Akrostiş
Resim »Peyzaj
Sinema »Aktör
»Ölçü »Tuval »Kamera

Müzik »Nota
Tiyatro »Kostüm
Mimarlık »Proje
»Melodi »Sahne »Sütun

Spor

Futbol »Kale
Voleybol »Smaç
Hentbol »Pas
»Saha »Set »Köşe

Güreş »Elense
Basketbol »Faul
Tenis »Raket
»Tuş »Asist »Servis

İPUCU⇒ Bir sözcüğün terim olup olmadığı, kullanıldığı cümleye göre değişir:

»Olaya bir de şu **açıldan** bakalım. (Mecaz anlam)

»Annem bugün **perdeleri** yıkadı. (Gerçek anlam)

İkizkenar üçgenin taban **açıları** eşittir. (Terim anlam)

Oyun iki **perdeden** oluşuyordu. (Terim anlam)

İPUCU⇒ Bir sözcük birçok dalda terim olabilir:

»Bitkiyi toprağa bağlayan **kökleridir**.
(Fen)

»Dört, **kök** dışına iki olarak çıkar.
(Matematik)

»Ek almamış sözcüğe **kök** denir.
(Dil)

Çok Anlamlılık: Bir sözcüğün anlam genişlemesi yoluyla birden çok anlama gelmesidir.

Çıkmak (56 anlamı var.)		Tutmak (47 anlamı var.)	
»İçerden dışarıya varmak:	*Sabah evden koşarak çıktım .	»Elde bulundurmak:	*Telefonu sıkıca tutuyordu .
»Eksilmek:	*Ondan on çıkarsa kaç kalır?	»Avlamak:	* Tuttuğu balıklar büyüktü.
»Unutmak:	*Ödev olduğu aklımdan çıktı .	»Sunmak:	*Konuklara şeker tuttu .
»Büyüme:	* Çıkmaya başladı arpalar.	»Taşıt hasta etmek:	*Otobüs tutuyor beni.

GÜZEL DİLİMİZ TÜRKÇE ÇALIŞMA KÂĞIDI - 1

Arkadaşlar, aşağıdaki cümlelerde koyu yazılan kelime ve kelime gruplarının anlam özelliklerini bulalım; karşısındaki kutucuğa cümledeki anlamlarına uygun olarak "X" yazalım.

Cümleler	Gerçek Anlam	Mecaz Anlam	Yan Anlam	Terim Anlam	Cümleler	Gerçek Anlam	Mecaz Anlam	Yan Anlam	Terim Anlam
Ebrar'la çarşambaları dersimiz olurdu.	X				Bıçakla meyveleri ince ince kesmişti .				
Kırkkale'deki o tatlı yılları özlüyorum.					İlacı, iğne ile vücuduna enjekte ettiler.				
Uçurtmanın kuyruğu kopmuştu.					Dolabın gözünde dosyalar var.				
Yönetmenin çektiği film ödül aldı.					O adam çok yüzsüzdür , dikkat et.				
Şişenin boğazı nasıl çatladı?					Potaya attığı basket üç puan getirdi.				
Mikroskopla çekirdek zarını inceledik.					Okumak için zahmetlere katlanmalıyız .				
Plastik cerrahlar sıcağı sevmez mi?					Sıranın ayağı oynadığı için rahat değil.				
Sınavı kazanınca burnu büyüdü .					File yüksek olduğu için top geçmiyor.				
Aldığım sazın kulağı kırık.					Mürekkep akmayan yerde kan akar.				
Kareköklü ifadeleri işleyeceğiz.					Pazardaki fiyatlar çok tuzluydu .				
Caminin kubbesi nakışlarla süslüydü.					Lastiğin yanaklarından teller çıkmıştı.				
Kıyafetler düzgünce katlanmalı .					Sofraya bir boğaz daha eklendi.				
Düşüncelerinizi çürütmek istemezdim.					Kapının dili yağlanmayınca sıkışmış.				
Yorganın yüzünü yıkamak için söktü.					Perde kapanınca dekor değişiyordu.				
Notalar porte üzerine yazılır.					Dolaptan temiz elbiselerini çıkardı.				
Çocuk dirseğini kapıya çarptı.					Sevinçten ağzı kulaklarındaydı .				
Dirmil'deki insanlar temiz kalpliydi .					Kerpentinin çeneleriyle vidayı söktük.				
Bizi bir konuda daha aydınlattınız .					Günde iki defa dişlerimi fırçalarım.				
Tuzlu yiyecekler susatmıştı onu.					Bağlaçlar konusunu haftaya göreceğiz.				
Ayakkabının topuğu aşınmıştı.					Senaryoya bağlı kalmayın.				
Şairin şiirlerinin sonu kafiyeliydi .					Düzce depremi acı bir olaydı.				
Katı davranışları insanları uzaklaştırdı.					Gereksiz nezaket gösterenden uzaklaş.				
Maçta yaptıkları blokla sayı almışlar.					Sobanın dirseğinden duman çıkıyor.				
Şehrin göbeğinde kapkaça uğramış.					Ayakta uyuyor , otele para veriyorsun.				
Çamaşırlar rüzgârda kurumuştur .					Araç motorunun dişlileri sağladı.				
Çanta ağızına kadar doluydu.					Ay , Dünya'nın uydusudur.				
İgneleyici sözleri bizi çok üzüyor.					An beni bir cevizle, o da çürük çıksın.				
Tonuslu kaleci, penaltıdan iki gol attı.					Yüzde problemlerini kolayca çözüyor.				
Guatr hastalığı boğazda şişlik yapar.					Kuru bir hayat sürmeyi istemiyordu.				
Onun evladı tam bir pirlantadır .					Hava aydınlanmış , yola çıkabiliriz.				
Acı , bitkinin kendini korumasını sağlar.					Geminin burnu kayalara çarptı.				
Tahtanın gövdesi oldukça genişti.					Mikroplar hapşırık ile etrafa yayılır.				
Marangozlukta çırak iyice pişti .					Şarkıyla yöresinin ağızıyla konuşuyor.				
Gürün'de ormanlar sırt taraflardaydı.					Kuyumcu pirlantaları kasaya koydu.				
Yüzündeki sivilceleri koparırsan iz kalır.					Uçağın kanadına yıldırım düşmüş.				
Güreşçi ayak kündesi ile rakibini yendi.					Dikiş makinesinin kolunu çevir.				
Başı kırık bir çiviye tezgâha bıraktı.					O hattatın, keskin bir zekâsı var.				
Mamak ilçesi gözünde tütüyordu.					Madde katı , sıvı ve gaz hâlinindedir.				
"Yarın" deme; çok yarın, dün oldu.					Muharrem ayında aşûre yemeği pişir .				
Hasta, paslı makastan iltihap kapmış.					Aydın Mahallesi insanları sıcakkanlıdır .				

GÜZEL DİLİMİZ TÜRKÇE ÇALIŞMA KÂĞIDI - 2

Arkadaşlar; aşağıdaki noktalı yerlere, verilen kelimenin anlamlarına uygun cümleler yazalım.

Almak

Kazanmak

Kupayı kimin **aldığını** biliyorum.

Temizlemek

Dolabın altını **aldı** mı süpürgeyle?

Kısaltmak

Biraz **alırsın** elbisenin boyundan.

Bürümek

Etrafı doğal gaz kokusu **almış**.

Gitmek

Yetmek

.....

Harcanmak

.....

Yakışmak

.....

Devam etmek

.....

Olmak

Hazırlanmak

.....

Olgunlaşmak

.....

Geçmek

.....

Tam gelmek

.....

Aramak

Telefon etmek

.....

Yoklamak

.....

Özlemek

.....

Önemsemek

.....

Taşımak

Alıp götürmek

.....

Giymek

.....

Katlanmak

.....

Hissetmek

.....

Durmak

Dikilmek

.....

Ara vermek

.....

Kalmak

.....

Yaşamak

.....

Saymak

Sayısını bulmak

.....

Varsaymak

.....

Ödemek

.....

Hürmet etmek

.....

Yakmak

Tutuşturmak

.....

Kurutmak

.....

Sıcak olmak

.....

Bestelemek

.....

Çevirmek

Yönetmek

.....

Çeviri yapmak

.....

Kuşatmak

.....

Durdurmak

.....

Parlamak

Işık saçmak

.....

Ün kazanmak

.....

Öfkelenmek

.....

Ortaya çıkmak

.....

Kalmak

Yetinmek

.....

Ertelenmek

.....

Yapamamak

.....

Konaklamak

.....

Bakmak

Aramak

.....

Geçindirmek

.....

İncelemek

.....

Uğraşmak

.....

Eş Anımlı (Anımdaş) Kelimeler: Yazılışları ve okunuşları farklı ancak anlamları aynı olan kelimelerdir.

*Ev-Konut *Beyaz-Ak *Kelime-Sözcük *Zıt-Karşıt *Kocaeli-İzmit *Öykü-Hikâye
*Hatay-Antakya *Yıl-Sene *Al-Kırmızı *Millet-Ulus *Ad-İsim *İstiklâl-Bağımsızlık

İPUCU⇒ Bir sözcüğün eş anlamlısı kullanıldığı cümleye göre değişebilir:

»Çok güçlü bir insandı ninem. (Kuvvet)

»Hep beraber bu güç işi de başardık. (Zor)

Yakın Anımlı Kelimeler: Yazılışları ve okunuşları farklı ancak anlamları birbirlerine yakın olan kelimelerdir.

*Gece-Karanlık *Basmak-Ezmek *Duymak-İşitmek *Soğuk-Serin *Bakmak-Görmek *Dost-Arkadaş

İPUCU⇒ Yakın anlamlı kelimeler anlamdaş gibi görüldüğü hâlde birbirinin yerini tamamen tutamaz, aralarında anlam ayrılığı vardır:

»Ben, arkadaşşıma kırıldım. (Esneklik, hoşgörü var.)

»Ben, arkadaşşıma darıldım. (Gücenip görüşmez olmak var.)

Zıt (Karşıt) Anımlı Kelimeler: Anlamları bakımından birbirlerine karşıt olan kelimelerdir.

*İyi-Kötü *Çalışkan-Tembel *Gündüz-Gece *Siyah-Beyaz *Soğuk-Sıcak *Yukarı-Aşağı
*Ucuz-Pahalı *Sağlam-Çürük *Yavaş-Hızlı *Fakir-Zengin *Yaşlı-Genç *Uzak-Yakın

İPUCU⇒ Zıt anlam ile olumsuz anlamı birbirleriyle karıştırmayınız:

»Neşeli-Neşesiz (Olumsuz)

»Konuşmak-Konuşmamak (Olumsuz)

Neşeli-Üzgün (Zıt anlamlısı)

Konuşmak-Susmak (Zıt anlamlısı)

Sesteş (Eş Sesli) Kelimeler: Yazılışları ve okunuşları aynı ancak anlamları farklı olan kelimelerdir.

*Ben, sizi tanımıyorum. (Kişi zamiri)
Çenesinde ben vardı. (Siyah nokta)

*At, ırmaktan yavaş yavaş geçti. (Bir hayvan)
Cam kırıklarını çöpe attım. (Bir cisim fırlatmak)

*Yüzmeyi öğrenmişti. (Su içinde ilerlemek)
Düğününe yüz kişi gelmiş. (Bir sayı)

*Hangi yoldan ilerleyeceğiz? (Üzerinde gidilen yer)
Küçük çocuk, ablasının saçını yolmuş. (Çekip koparmak)

İPUCU⇒ Dilimizde düzeltme işareti (^) olan sözcüklerin okunuşları, yazılışları ve anlamları farklı olduğu için sestelik özelliği aranmaz:

»Halâmın davranışları bana karşı soğuktu.

»Senin sözlerini hâlâ hatırlıyorum.

İPUCU⇒ Bir sözcüğün gerçek anlamıyla mecaz anlamı arasında sestelik özelliği aranmaz:

»Yüzü korkudan bembeyaz olmuştu. (Gerçek anlam)

»Sakin yüzüzlük yapıp gitme oraya. (Mecaz anlam)

İPUCU⇒ Unutmayın; her sözcüğün eş anlamlısı, eş seslisi ya da zıt anlamlısı olmak zorunda değildir.

Genel ve Özel Anımlı Kelimeler: Anlamca geniş kapsamlı olan sözcükler genel anlamlıdır, anlamca daha dar kapsamlı olan sözcükler ise özel anlamlıdır.

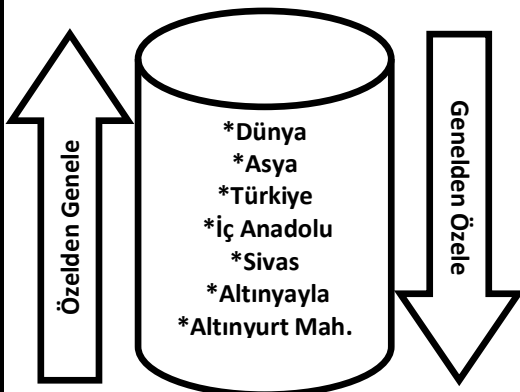

İPUCU⇒ Cümle içerisinde sözcükler genel ya da özel olabilir:

»Köpek sahibine sadık bir hayvandır. (Genel-Tüm köpekler)

»Köpeğim gece yine havlamaya başladı. (Özel-Bir köpek)

İPUCU⇒ Cümle içerisindeki sözcüklerin yerlerine göre genelden özele, özelden genele bir sıralama yapılabilir:

»Derlerden en çok Türkçeyi severdi. (Genelden özele)

»Türkçe en çok sevdiği derslerdendi. (Özelden genele)

Somut Anlamlı Kelimeler: Beş duyu organımız olan göz, burun, dil, kulak ve deriden en az biriyle algılayabildiğimiz varlıklardır, durumlardır. (Somut ile soyutu karıştırmamak için "somut" kelimesindeki "m" harfini "madde" diye kodladım.)

Göz (Görme)

- »Kırmızı kalem
- »Zayıf insan
- »Yırtık ayakkabı
- »Uzun boy
- »Dar sokak
- »Küçük salon

Burun (Koklama)

- »Mis koku
- »Keskin koku
- »Güzel koku
- »Hoş koku
- »Çiçek kokusu
- »Yemek kokusu

Dil (Tatma)

- »Acı biber
- »Lezzetli yemek
- »Ekşi elma
- »Tuzsuz kurabiye
- »Tatlı börek
- »Şekerli çay

Kulak (İşitme)

- »İnce ses
- »Boğuk ses
- »Şırl şırl nehir
- »Güzel türkü
- »Gürültülü sınıf
- »Hışırtılı radyo

Deri (Dokunma)

- »Soğuk rüzgâr
- »Ilık su
- »Pürüzlü yüzey
- »Sert karton
- »Kaygan zemin
- »Yumuşak yastık

İPUCU⇒ Somutlaştırma, soyut anlamlı bir sözcüğün anlam genişlemesi yoluyla somut anlam kazanmasıdır:

»Giderken **hayallerimi** de koydum valize. ("Hayal" kelimesi soyut anlamlı iken "valize konulan bir eşya" gibi bahsedilmesi ile somutlaştırılmıştır.)

Soyut Anlamlı Kelimeler: Beş duyu organımız olan göz, burun, dil, kulak ve deriden herhangi biriyle algılayamadığımız ancak akıl yoluyla var olduğunu bildiğimiz varlıklardır, durumlardır.

- *Sevgi
- *Düşünce
- *Nefret
- *Hırs
- *Vicdan
- *Hayal
- *Neşe
- *Merak
- *Kaygı
- *Öfke
- *Özlem
- *Zekâ

İPUCU⇒ Soyutlaştırma, somut anlamlı bir sözcüğün anlam genişlemesi yoluyla soyut anlam kazanmasıdır:

»İnsanlara karşı hep böyle **soğuk** davranıyordu. ("Soğuk" kelimesi somut anlamlı iken "ilgisizlik duygusu" yerine kullanılması ile soyutlaştırılmıştır.)

Nicel Anlamlı Kelimeler: Ölçülebilen, sayılabilen, miktarı tespit edilebilen, azlığı ya da çokluğu belirlenebilen sözcüklerdir. Genellikle gerçek ve neseldir. (Nicel ile niteli karıştırmamak için "nicel" kelimesindeki "c" harfini "cetvel" diye kodladım.)

*Dışarıda oldukça **sıcak** bir hava var. (Termometre ile ölç.)

***Ağır** olan torbayı ben alayım. (Terazi ile tart.)

***Yüksek** dağlarda açan çiçekler... (Metre ile ölç.)

***Beş** tane öğrenci gelmişti. (Elinle sayıver hemen.)

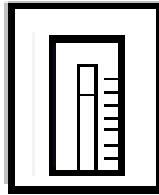

Nitel Anlamlı Kelimeler: Ölçülemeyen, sayılamayan, miktarı tespit edilemeyen, azlığı ya da çokluğu belirlenemeyen sözcüklerdir. Genellikle mecaz ve öznelidir.

*Bu çok **lezzetli** bir yemekti, teşekkür ederim.

***Güzel** bir elbise almıştı kendine.

*Onun kardeşi çok **terbiyeli** bir çocuktur.

***Kırmızı** ayakkabıları çamur olmuştu.

İPUCU⇒ Bir sözcüğün nicel ya da nitel olması kullanıldığı cümleye göre değişebilir:

»Yazdığı hikâye kitabından **iyi** para kazandı. (Nicel anlam)

»Tanısan sen de seversin, **iyi** insandır arkadaşım. (Nitel anlam)

GÜZEL DİLİMİZ TÜRKÇE ÇALIŞMA KÂĞIDI - 3

Arkadaşlar, aşağıdaki kelimelerin eş anlamlılarını bulup karşlarına yazalım. (Türkçe sözlükten faydalanabilirsiniz.)

Kelime	Eş Anlamısı	Kelime	Eş Anlamısı
Sancak	Bayrak	Aş	
Ak		Fayda	
Kanun		Asil	
Deri		Kamu	
Kabiliyet		Çabuk	
En		Yoksul	
Akran		Hatıra	
Bellek		Mühim	
Pabuç		Ürün	
Valide		Batarya	
Yaşlı		Konuk	
Kalp		Soru	
Cevap		İstikbâl	
Us		Kuşku	
Ahşap		Hasret	
Hudut		Komedi	
İktisat		Besin	
Meridyen		Önlem	
Eylem		Tonus	
Sebep		Rüya	
Şahıs		Vasıta	
Vazife		Giz	
Karşıt		Harp	
Âlim		Siyah	
Hususi		İmlâ	
Mesafe		Tümce	
Pasak		İlgi	
Olay		Sakarya	
Surat		Asır	
Yabancı		İcat	
Koşul		Vatan	
Lider		Mekân	
Mektep		Onarım	
Vakit		Lisan	
Nasihah		Dilek	
Üzüntü		Mısra	
Serüven		Delil	
Kibar		Armağan	
Kafiye		Nefes	
Haşere		Neşeli	

Bu bölüme
kitap ayracı
tasarlayalım.

Ön Yüzü

GÜZEL DİLİMİZ TÜRKÇE ÇALIŞMA KÂĞIDI - 4

Arkadaşlar, aşağıdaki kelimelerin eş anlamlılarını bulup karşlarına yazalım. (Türkçe sözlükten faydalanabilirsiniz.)

Kelime	Eş Anlamısı	Kelime	Eş Anlamısı
Cömert		Hür	
Kıyafet		İkaz	
Rutubet		Sade	
Tembih		Tabiat	
Rehber		Asgari	
Güz		Merasim	
Zorunlu		Talebe	
Merkep		Şahit	
Meşrubat		Endişe	
Kuvvet		İhtimal	
Yardımcı		Yenilgi	
Teklif		Adil	
Mükâfat		Şekil	
Mersin		Meşhur	
Hürmet		Tasdik	
İrmak		Numune	
Objektif		Hısim	
Ulus		Hiddet	
İlave		Ziraat	
Emniyet		Tahsil	
Rüzgâr		His	
Şark		Netice	
Uygarlık		İmkân	
Sihhat		Kent	
Mektep		Kafa	
Sahil		Bolluk	
Hekim		İstasyon	
Çeşit		Hayat	
Pay		Tutsak	
Tecrübe		Enkaz	
Söyleşi		Orijinal	
Karşıt		Baytar	
Şâir		Samimi	
Nesil		Derslik	
Endüstri		Gayret	
Zelzele		Düşünce	
Kıymet		Kanıt	
İmtihan		Sıfat	
Zeybek		Davet	
Yapay		Detay	

Bu bölüme
kitap ayrıca
tasarlayalım.

Arka Yüzü

Arkadaşlar, aşağıdaki bulmacanın cevaplarını bulup uygun kutucuklara ve noktalı yerlere yazalım.
(Lütfen sözcüklerin hepsini büyük harfle yazalım.)

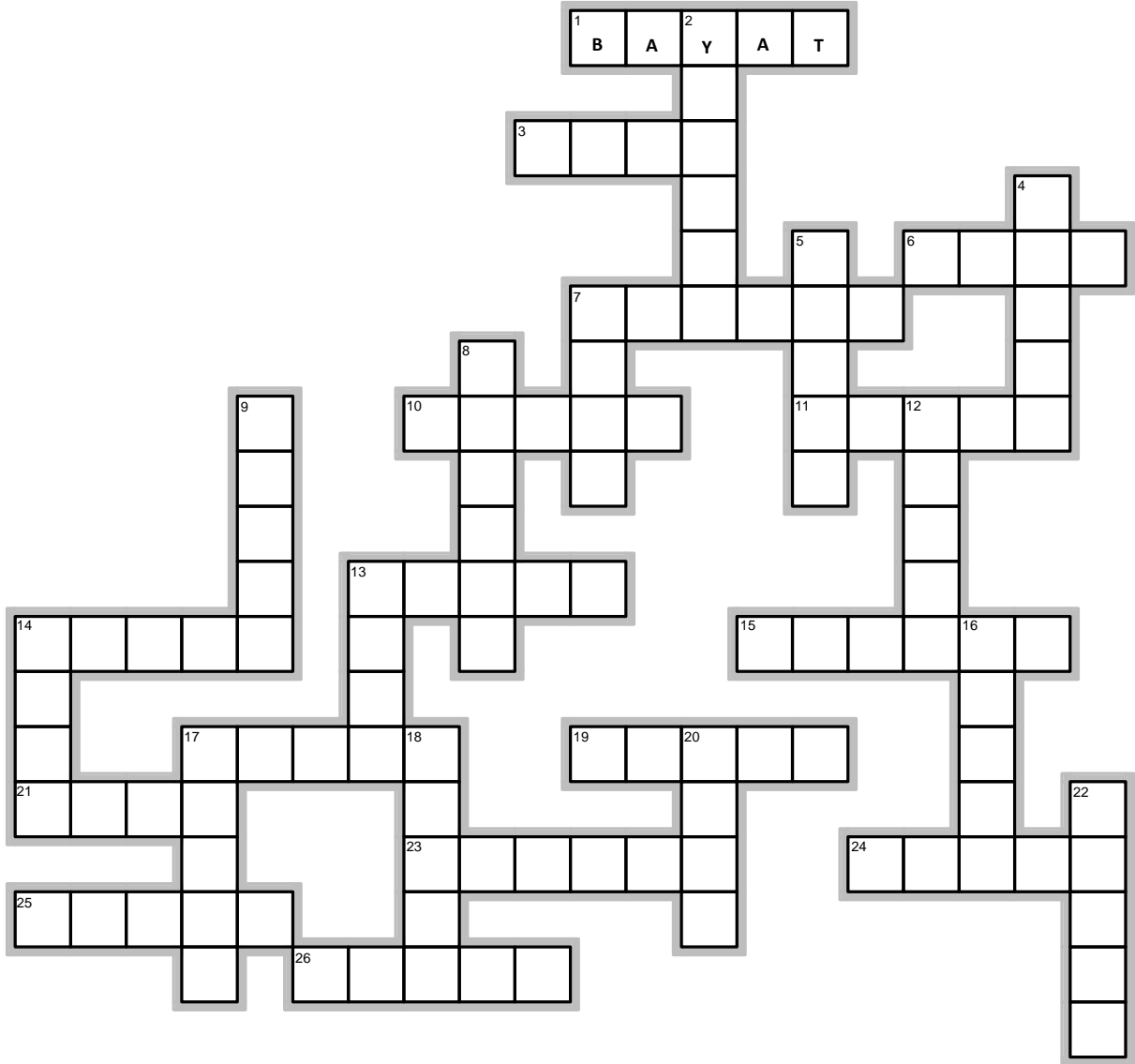

SOLDAN SAĞA

- | | |
|--------------------------------------|-------|
| 1. TAZE kelimesinin zıt anlamlısı | BAYAT |
| 3. KISA kelimesinin zıt anlamlısı | |
| 6. YAKIN kelimesinin zıt anlamlısı | |
| 7. DOST kelimesinin zıt anlamlısı | |
| 10. EKSİK kelimesinin zıt anlamlısı | |
| 13. İNCE kelimesinin zıt anlamlısı | |
| 15. ZAYIF kelimesinin zıt anlamlısı | |
| 19. NEŞELİ kelimesinin zıt anlamlısı | |
| 21. YENİ kelimesinin zıt anlamlısı | |
| 14. DAR kelimesinin zıt anlamlısı | |
| 24. ÇOĞUL kelimesinin zıt anlamlısı | |
| 25. SORU kelimesinin zıt anlamlısı | |
| 17. SICAK kelimesinin zıt anlamlısı | |
| 26. ZENGİN kelimesinin zıt anlamlısı | |
| 11. YUKARI kelimesinin zıt anlamlısı | |
| 23. GÜZEL kelimesinin zıt anlamlısı | |

YUKARIDAN AŞAĞIYA

- | | |
|--------------------------------------|-------|
| 14. GÜNDÜZ kelimesinin zıt anlamlısı | |
| 17. BEYAZ kelimesinin zıt anlamlısı | |
| 4. ACI kelimesinin zıt anlamlısı | |
| 7. BOŞ kelimesinin zıt anlamlısı | |
| 8. UCUZ kelimesinin zıt anlamlısı | |
| 2. DOĞRU kelimesinin zıt anlamlısı | |
| 9. BARIŞ kelimesinin zıt anlamlısı | |
| 18. BÜYÜK kelimesinin zıt anlamlısı | |
| 16. YÜKSEK kelimesinin zıt anlamlısı | |
| 20. YAŞLI kelimesinin zıt anlamlısı | |
| 22. GERİ kelimesinin zıt anlamlısı | |
| 13. ISLAK kelimesinin zıt anlamlısı | |
| 5. HIZLI kelimesinin zıt anlamlısı | |
| 12. SABAH kelimesinin zıt anlamlısı | |

GÜZEL DİLİMİZ TÜRKÇE ÇALIŞMA KÂĞIDI - 6

Arkadaşlar, aşağıdaki bulmacanın cevaplarını bulup uygun kutucuklara ve noktalı yerlere yazalım.
(Lütfen sözcüklerin hepsini büyük harfle yazalım.)

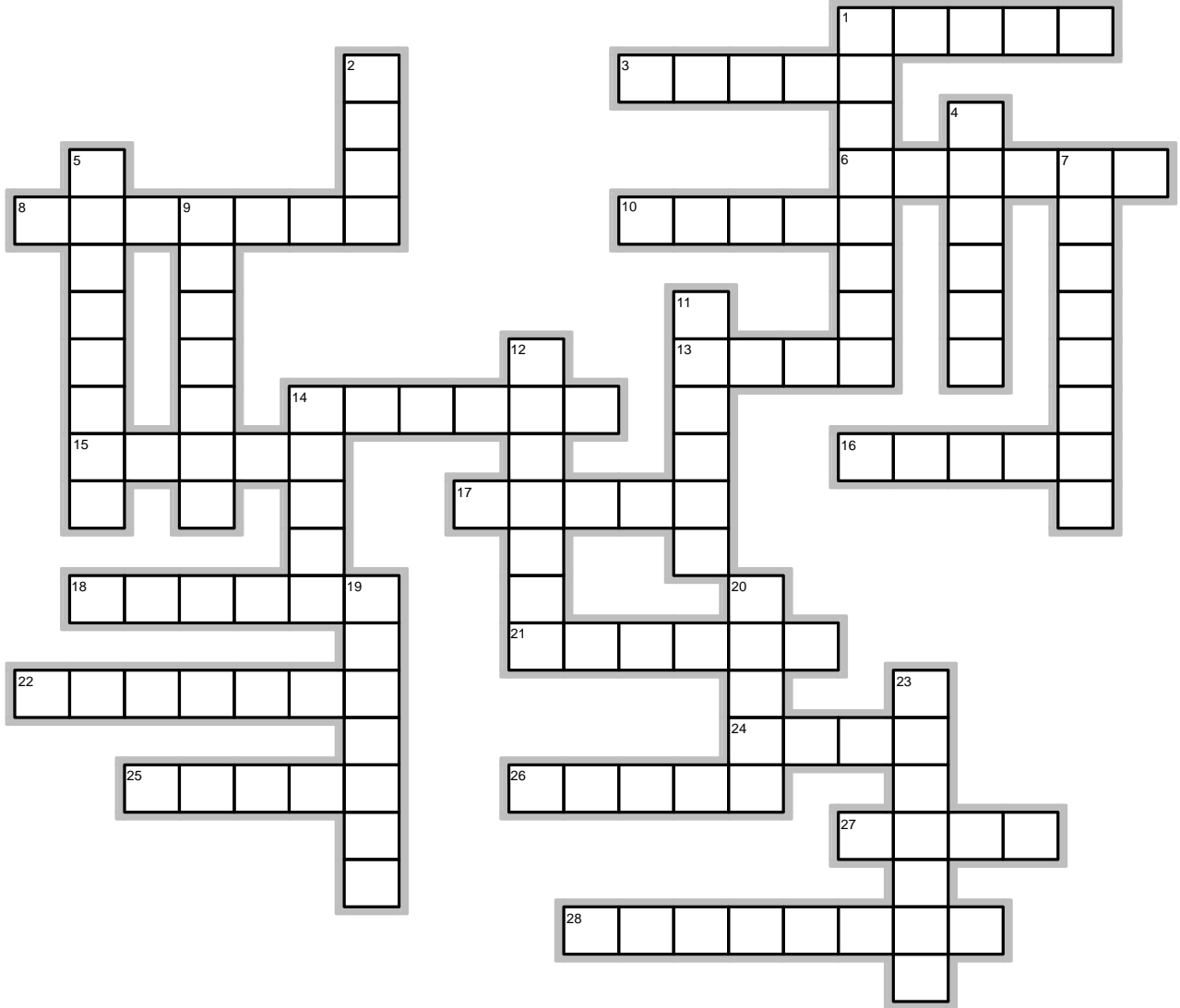

SOLDAN SAĞA

24. YARAMAZ kelimesinin zıt anlamlısı
13. KOYU kelimesinin zıt anlamlısı
15. ASGARİ kelimesinin zıt anlamlısı
8. SALDIRI kelimesinin zıt anlamlısı
18. CİMRİ kelimesinin zıt anlamlısı
1. TUTSAK kelimesinin zıt anlamlısı
21. CESUR kelimesinin zıt anlamlısı
22. SERT kelimesinin zıt anlamlısı
25. SOMUT kelimesinin zıt anlamlısı
10. EVET kelimesinin zıt anlamlısı
6. SEVINÇ kelimesinin zıt anlamlısı
16. YAPAY kelimesinin zıt anlamlısı
26. SORUN kelimesinin zıt anlamlısı
14. HAYAL kelimesinin zıt anlamlısı
17. KALABALIK kelimesinin zıt anlamlısı
27. NAZİK kelimesinin zıt anlamlısı
28. AYDINLIK kelimesinin zıt anlamlısı
3. KİRLİ kelimesinin zıt anlamlısı

YUKARIDAN AŞAĞIYA

7. DAĞINIK kelimesinin zıt anlamlısı
1. ESARET kelimesinin zıt anlamlısı
2. ÖDÜL kelimesinin zıt anlamlısı
4. ÇUKUR kelimesinin zıt anlamlısı
5. TEMBEL kelimesinin zıt anlamlısı
9. HATIRLAMAK kelimesinin zıt anlamlısı
12. GEÇMİŞ kelimesinin zıt anlamlısı
14. GELİR kelimesinin zıt anlamlısı
20. SUÇLU kelimesinin zıt anlamlısı
23. DURU kelimesinin zıt anlamlısı
11. MAT kelimesinin zıt anlamlısı
19. ÜRETİM kelimesinin zıt anlamlısı

Arkadaşlar, aşağıdaki kelimeleri anlamlarına uygun olacak şekilde cümle içinde kullanıp noktalı yerlere yazalım.

Haftanın son günü	Pazar	Alışveriş yapılan yer
*Pazar günü ailenle pikniğe gidecek misin?		*Suşehri ilçesinin pazarından sebze aldık.
Sıcak ya da soğuk içilen bir içecek	Çay	Dereden büyük, ırmaktan küçük akarsu
*		*
Birinci tekil kişi zamiri	Ben	Deride oluşan siyah noktalar
*		*
Selin sürükleyip getirdiği çamur	Mil	Bir uzaklık ölçü birimi
*		*
Meşhur	Ünlü	Sesli
*		*
Yılın birinci ayı	Ocak	Ateş yakılıp yemek pişirilen yer
*		*
Yan yana ya da ardi ardına dizilme	Sıra	İki, üç kişinin oturabileceği tahta oturak
*		*
El sıkışmak	Toka	Saçları tutturmaya yarayan araç
*		*
Yılın on ikide biri	Ay	Dünya'nın uydusu olan gök cismi
*		*
Konuşma ve tat alma organı	Dil	Lisan
*		*
Şişmiş olan yer	Şiş	Ucu sivri demir çubuk
*		*
Tutmaya ve iş yapmaya yarayan organ	El	Yabancı kimse
*		*
Siyah	Kara	Yeryüzünün deniz olmayan bölümü
*		*
Doğuştan beri geçen zaman dilimi	Yaş	Islak
*		*

GÜZEL DİLİMİZ TÜRKÇE ÇALIŞMA KÂĞIDI - 8

Arkadaşlar, aşağıdaki cümlelerde geçen kelimeler kendi aralarında sesteşlik özelliği gösteriyorsa başındaki kutucuğa "X" yazalım.

<input checked="" type="checkbox"/> Dolu	Bardağın yarısı meyve suyu dolu ydü. Yağın dolu ekinlere zarar vermişti.	<input type="checkbox"/> Ak	Şişe kırılınca sular yere aktı . Ak bir güvercin kondu çatıya.
<input type="checkbox"/> Soluk	Kışın tipide soluk almak çok zordur. Üzerinde soluk renkli bir elbise vardı.	<input type="checkbox"/> İç	Çay soğumadan hemen iç . Sebzelerin içi çürümüştü.
<input type="checkbox"/> Bin	Onun on yedi bin lira borcu vardı. Sayının bin ler basamağı dokuzdu.	<input type="checkbox"/> Yüz	Günde beş defa yüzümü yıkarım. Benden yüz bulamayınca gözü doldu.
<input type="checkbox"/> Gül	En sevdiğim çiçekler gül ve laledir. Arkadaşım bana el sallayıp gülümsedi .	<input type="checkbox"/> Sağ	Düşünce sağ kolunu kırmıştı. Yüz metre sonra sağa dönün.
<input type="checkbox"/> Aç	Kapı rüzgârın etkisiyle hızla açıldı . Aç ken sıcak çay içmek mide bulandırır.	<input type="checkbox"/> Arı	Öykülerinde arı bir dil kullanmıştı. Arılar çiçeklerden nektar toplar.
<input type="checkbox"/> Yaz	Yaz tatili öğretmenler için iki aydır. Kitabını bilgisayarda yazıyordu .	<input type="checkbox"/> At	Yılkı atlarını görünce şaşırıldı. Elindeki çöpü çöp kutusuna at .
<input type="checkbox"/> Ton	Feribot tonlarca ağırlıktaki yükü taşır. Mavinin bu tonu sana yakışmış.	<input type="checkbox"/> Ağız	Ağız kısmında yaralar vardı hastanın. Yeni doğmuş buzağıya ağız sütü içirilir.
<input type="checkbox"/> Kurt	Köyde gece kurt sesleri geliyordu. Onu dinleyince içine kurt düşmüştü.	<input type="checkbox"/> Düş	Düşümde memleketimi gördüm. Ayağı kayınca elindekiler düştü .
<input type="checkbox"/> Saç	Saçlarını artık uzun kestiriyordu. Toprağa saçtığı tohumlar büyümüş.	<input type="checkbox"/> Yol	Köyümüzün yollarına asfalt döküldü. Deniz yolu taşıtlarını sayar mısın?
<input type="checkbox"/> Pas	Demirleri boyamadığı için paslanmış . Futbolcu, takım arkadaşına pas attı.	<input type="checkbox"/> Kaz	Kazların uçabildiğini biliyor musun? Kazdığı çukurlara fidanları dikti.
<input type="checkbox"/> Dal	Ağacın dallarını budamak gerekir. Dostum yine uzaklara dalıp gittin.	<input type="checkbox"/> Ek	Kablo kopunca ek yaptılar. Tarlayı bu sene ekmeyeceğiz .
<input type="checkbox"/> Geç	Sabah okula geç kalmıştı. Bahçenin içinden geçmeyin lütfen.	<input type="checkbox"/> Kıta	Şiirin ilk kıtasını ezberledim. En büyük kıta Asya kıtasıdır.
<input type="checkbox"/> Kır	Yaşlanınca saçında kırlar çoğaldı. Babanın kalbini neden kırdın ?	<input type="checkbox"/> Al	Bizim bayrağımız al renklidir. Aldığı ürün kargoya verilmişti.

Arkadaşlar, aşağıdaki etkinlikleri istenilen özelliklere uygun olacak şekilde yapalım.

*Varlık-Canlı *Kadın-İnsan *Hamur işi-Börek
 *Yiyecek-Gıda *İçecek-Asitsiz içecek *Meyve-Muz
 *Kelime-Cümle *Hece-Harf *Derslik-Okul
 *Afyonkarahisar-Ege *Hayvan-Kedi *Çam-Ağaç
 *Uzay-Dünya *Papatya-Çiçek *Apartman-Daire
 *Şarkışla-İlçe *Ülke-Türkiye *Üniversite-KKÜ

Yan tarafta ikili olarak verilen kelime ve kelime gruplarını kendi aralarındaki durumlarına göre uygun noktalı yerlere yazalım.

Genel Anlamalı Sözcükler

Varlık,.....

Özel Anlamalı Sözcükler

Canlı,.....

*Ses *Hoşgörü *Rüzgâr *Korku *Akıl
 *Üzüntü *Işık *Duman *Hayal
 *Masa *Sıcak *İnsanlık *Mutluluk *Saygı
 *Sevinç *Elma *Vicdan *Umut
 *Toprak *Su *İyilik *Hava *Ateş
 *Kıskançlık *Heyecan *Yüzük *Huzur

Yan taraftaki kelimeleri uygun noktalı yerlere yazalım.

Somut Anlamalı Sözcükler

Ses,.....

Soyut Anlamalı Sözcükler

.....

*Geniş salon *Yakın şehir *Soğuk espri *Kalın defter
 *Güzel film *Yüksek dağ *Siyah araç
 *Soğuk hava *Lezzetli yemek *Üç meyve *Büyük ev
 *Büyük hayaller *Yakın dost *Uzun yol
 *Ağır eşya *Cömert insan *Derin kuyu *Dar ceket
 *Derin düşünceler *Yüksek hedef *Çok sandalye

Yan taraftaki kelime gruplarını uygun noktalı yerlere yazalım.

Nicel Anlamalı Sözcükler

Geniş salon,.....

Nitel Anlamalı Sözcükler

.....

Kalıplaşmış Güzel İfadeler: Yalnızca bir topluma ya da bir dile özgü; belli durumları daha etkili ifade etmeye yarayan o milletin ya da toplumun kültüründen, inanışlarından gelen ifadelerdir.

»Genellikle gerçek anlamlıdır.

»İletişimi kolaylaştırır.

»Az sözle çok şey anlatırlar.

Hayır Duâ ve İyi Dilek Bildirenler: *Allah (c.c.) razı olsun. *Güle güle oturun.	Duygusal Tepkileri Bildirenler: *Allah (c.c.) aşkına... *Hayırdır inşallah.	Selâmlaşma Bildirenler: *Selâmün Aleyküm. *Aleyküm Selâm.	Ayrılık Bildirenler: *Allah'a (c.c.) emanet ol. *Hayırlı yolculuklar.
Dini İnançları Bildirenler: *Mâşallah. *Allah (c.c.) Kerîm.	Konuşanı veya Dinleyeni Yüceltme Bildirenler: *Estağfurullah. *Senden iyi olmasın.	Kabul veya Reddetme Bildirenler: *Eyvallah. *Maalesef.	Bir İstek Bildirenler: *Bize de buyurun. *Bana müsaade.
Sembolik Olarak Ödülendirme Bildirenler: *Berhudar ol evladım. *El öpenlerin çok olsun.	Minnet, Teşekkür Bildirenler: *Teşekkür ederim. *Elinize sağlık.	Dinleyeni Eleştirme, Tehdit Etme Bildirenler: *Benden söylemesi... *Sen görürsün.	Özür Dileme Bildirenler: *Affedersin. *Kusura bakma.

Diğer Kalıplaşmış İfadeler:

- | | | |
|----------------------------|---------------------------------|----------------------------|
| *..... ne dese beğenirsin! | *..... ister inan ister inanma! | *..... bana göre hava hoş! |
| *Gün geçmiyor ki | *Kendimi bildim bileli | *Görünen o ki |
| *Laf aramızda | *Onu bunu bilmem | *Her ne kadar |
| *..... olur şey değil! | *..... ne günlere kaldık! | *Zararı yok |
| *Canın sağ olsun | *..... ne hâli varsa görsün! | *..... şaka yapıyorsun! |
| *..... yok daha neler! | *Tanıştığımıza sevindim | *Sözüm ona |

Özdeyişler (Vecizeler): Söyleyeni bilinen ve bir durumu kısa, özlü bir biçimde anlatan cümlelerdir.

»Söyleyeni bellidir.

»Kısa ve özlü sözlerdir.

»Bir yargı bildirmektedir.

*“(Mümin) Kardeşinle münakaşa etme, onun hoşuna gitmeyecek şakalar yapma ve ona yerine getirmeyeceğin bir söz verme.” [Hz. Muhammed (s.a.v.)]	*“Dört şeyi, dört yere bırakın: Uyumayı kabre, rahatı Sırat Köprüsü’ne, övünmeyi Mizan Terazisi’ne, arzu ve istekleri cennete.” [Hz. Ebû Bekir (r.a.)]	*“Dağlara buğdaylar serpin! Müslüman ülkede kuşlar aç, demesinler.” [Hz. Ömer (r.a.)]
*“Allah (c.c.) nasip ettirmeyeceği şeyi hayal ettirmez.” [Hz. Osman (r.a.)]	*“İlim, servetten üstündür çünkü sen serveti korursun, ilim ise seni korur.” [Hz. Ali (r.a.)]	*“İnsanların nasıl güldüğünden terbiyesi, neye güldüğünden zekâsı anlaşılır.” [Hz. Mevlânâ (k.s.)]

İPUCU⇒ Özdeyişlerin söyleyeni bellidir; atasözleri ise anonimdir, söyleyeni belli değildir:

»“Kalem eğri dilli, mürekkep siyah yüzlü, kâğıt ikiyezlü! Şimdi kalkıp arzuhâlimi yazmaya kimi mahrem kılayım?”

[Hz. Yûnus Emre (k.s.)]

»“Ağaç, meyvesi olunca başını aşağı salar.” (Anonim)

Atasözleri: Uzun deneme ve gözlemlere dayanılarak söylenmiş, öğüt verici nitelikte sözlerdir.

<p>1. Atasözleri kalıplaşmış sözlerdir, sözcüklerin yerine eş anlamlısını bile getiremezsiniz, sözcüklerin sıralamasını değiştiremezsiniz:</p> <p>*Su akarken testini doldur. (D) *Su akarken damacanayı doldur. (Y) *Doldur testini su akarken. (Y)</p>	<p>2. Atasözleri kısa ve özlüdür, az sözle çok fikir ifade edilir ayrıca öğüt verme amacı taşırlar:</p> <p>*Ağaç yaş iken eğilir. (İnsanlar çok küçük yaşlarda eğitime elverişlidirler ancak büyüdüklerinde eğitimeleri zorlaşır.)</p>	<p>3. Atasözlerinin birçoğunda mecazlı bir söyleyiş vardır:</p> <p>*Bülbülü altın kafese koymuşlar "Ah vatanım!" demiş. *Komşu komşunun külüne muhtaçtır.</p>
<p>4. Gerçek anlam taşıyan atasözleri de vardır:</p> <p>*Dostluk başka, alışveriş başkadır. *Tarlının iyisi suya yakın, daha iyisi eve yakın olmalıdır.</p>	<p>5. Atasözlerinin bazıları aynı anlamlıdır:</p> <p>*Keskin sirke küpüne zarardır. Öfkeyle kalkan zararlı oturur. *Yazın gölge hoş, kışın çuval boş. Yazın başı pişenin, kışın aşı pişer.</p>	<p>6. Atasözlerinin bazıları birbirleriyle çelişir:</p> <p>*Akıl yaşta değil baştadır. Aklı başa yaş getirir. *Damlaya damlaya göl olur. Taşıma suyla değirmen dönmez.</p>

Deyimler: Genellikle gerçek anlamından uzaklaşmış, kendine özgü bir anlam taşıyan kelime gruplarıdır.

<p>1. Deyimler kalıplaşmış sözlerdir, sözcüklerin yerine eş anlamlısını bile getiremezsiniz, sözcüklerin sıralamasını değiştiremezsiniz:</p> <p>*Alnı açık, yüzü ak olmak (D) *Alnı açık, yüzü beyaz olmak (Y) *Yüzü ak, alnı açık olmak (Y)</p>	<p>2. Deyimler olan bir durumu anlatmak için kullanılır, öğüt verme amacı taşımazlar:</p> <p>*Ağzı açık kalmak (Şaşkınlık duygusunu ifade eder.) *Etekleri zil çalmak (Sevinç duygusunu ifade eder.)</p>	<p>3. Deyimlerin birçoğunda mecazlı bir söyleyiş vardır:</p> <p>*Dilinde tüy bitmek *Eli ayağına dolaşmak</p>
<p>4. Gerçek anlam taşıyan deyimler de vardır:</p> <p>*Çoğu gidip azı kalmak *Ağızına bir şey koymamak</p>	<p>5. Deyimlerin çoğu mastar eki yani "-mak, -mek" almış hâldedirler:</p> <p>*Ayaklarına kara sular inmek *Kalbi kırılmak</p>	<p>6. Deyimler sözcük grubu hâlinde, bazen de cümle hâlinde olabilir:</p> <p>*Dirsek çürütmek (Sözcük grubu) *Ayıkla pirincin taşını. (Cümle)</p>

İPUCU⇒ Atasözü ve deyimlerin ortak yönleri şunlardır:

»Anonimdirler. »Kısa ve özlü sözlerdir. »Kalıplaşmış sözlerdir. »Genellikle mecaz anlamlıdır.

İPUCU⇒ Atasözü ve deyimlerin farklı yönleri şunlardır:

»Atasözleri genellikle cümle halindedir, deyimler çoğunlukla sözcük grubu halindedir.

*Bin bilsen de bir bilene danış. (Cümle-Atasözü) *Ağzı kulaklarına varmak (Sözcük grubu-Deyim)

»Atasözleri topluma öğüt verirken, deyimlerin öğüt verme amacı yoktur:

*"Sırça köşkte oturan kişi, komşusuna taş atmamalı." sözü bizlere öğüt verdiği için atasözüdür.

*"Göze girmek" sözü ise bizlere öğüt verme amacı taşımadığı için deyimdir.

Yansıma: Doğadaki cansız varlıkların, hayvanların çıkardığı seslerdir. (İnsanların bazı istem dışı sesleri de bu gruptadır.)

İnsanlara Ait Yansıma Sözcükler: *Hapşu hapşu *Horul horul	Hayvanlara Ait Yansıma Sözcükler: *Miyav miyav *Hav hav	Cansız Varlıklara Ait Yansıma Sözcükler: *Şarıl şarıl *Fokur fokur	Makine ve Araçlara Ait Yansıma Sözcükler: *Tik tak *Düt dü
---	--	---	---

İPUCU⇒ Yansıma sözcükler, mecaz anlama gelecek şekilde kullanıldıklarında yansıma anlamı ortadan kalkar:
»Evide sıkıntıdan **patlayacak** gibi oldum. (Yansıma değil.)
»Balon çocuğun elinde **patladı**. (Yansımadır.)

Dolaylama: Bir kelimeyle anlatılacak kavramı birden fazla kelimeyle aynı anlamı verecek şekilde anlatmaktır.

*Kömür-Kara elmas	*Turizm-Bacasız sanayi	*Kıbrıs-Yavru Vatan	*Pamuk-Beyaz altın
-------------------	------------------------	---------------------	--------------------

Güzel Adlandırma: Söylendiğinde insan zihninde olumsuz çağrışımlar uyandıran bazı durum, olay, kavram veya varlıkları güzel bir biçimde dile getirmektir. Güzel adlandırma da bir bakıma dolaylamadır.

*Verem-İnce hastalık	*Deli-Akıl hastası	*Kefen-Yakasız gömlek	*Ölüm-Son yolculuk
----------------------	--------------------	-----------------------	--------------------

İkilemeler: Sözün anlamını pekiştirmek, onu zenginleştirmek ya da değişik anlam ilgileri oluşturmak için iki sözün bir araya getirilmesiyle oluşan söz öbeğidir. (İkileme adı üstünde iki kelime ile yapılır.)

Aynı Sözcüğün Tekrarıyla Yapılan İkilemeler: *Ağır ağır *Tek tek	Eş Anımlı Sözcüklerle Yapılan İkilemeler: *Akıllı uslu *Sağlık sıhhat	Yakın Anımlı Sözcüklerle Yapılan İkilemeler: *Mal mülk *Yalan yanlış	Zıt Anımlı Sözcüklerle Yapılan İkilemeler: *Aşağı yukarı *Gece gündüz
Biri Anımlı Biri Anımsız Sözc. Yap. İkilemeler: *Koltuk moltuk *Eğri büğrü	Her İki de Anımsız Sözc. Yapılan İkilemeler: *Ivır zıvır *Abuk subuk	Biri Olumlu Biri Olumsuz Sözc. Yapılan İkilemeler: *İster istemez *Duyar duymaz	Yansıma Sözc. Tekrarıyla Yapılan İkilemeler: *Şırıl şırıl *Çıtır çıtır

İPUCU⇒ İkilemeler daima ayrı yazılır ayrıca ikilemeler hâl eki (-e, -de, -den) alabilir:

»Hastalığı **gündengüne** iyileşiyordu. (Yanlış)

»Hastalığı **günden güne** iyileşiyordu. (Doğru)

İPUCU⇒ İkilemelerin arasına hiçbir noktalama işareti konulmaz:

»Merdivenlerden **koşa, koşa** inmeyin. (Yanlış)

»Merdivenlerden **koşa koşa** inmeyin. (Doğru)

İPUCU⇒ İkilemeler isim, sıfat ve zarf olarak kullanılabilir:

»Daldaki meyveler **güzel güzeldi**.
(İsim)

»**Güzel güzel** evler arasından köye vardık.
(Sıfat) (İsim)

»Çocuk konuyu **güzel güzel** anlattı.
(Zarf) (Fiil)

Arkadaşlar, aşağıda açıklaması verilen atasözlerini bulup numaralarını noktalı yerlere yazalım.
(Arka fondaki çiçekleri ve çiçeklerin yapraklarını boyayalım.)

10	Boş oturan kimse hantallaşır, iş yapamaz ama çalışan kişi gittikçe daha yararlı işler yapar.	...	Bir işin içinde olmayan insanlar o işin çok kolay olduğunu zannedebilirler.	...	Başka insanların sahip olduğu şeyler, diğer insanlar için olduğundan çok daha değerli gözüktür.
...	Bir şeyi yapabilmek için sürekli boş konuşmak yanlıştır, bir işi çok çalışarak gerçekleştiririz.	...	Bilgili, işini çok iyi yapan, yeni şeyler üreten insanlar kıskanılır ve eleştirilir.	...	Bizi üzecek zararlı bir işimizden ne kadar çabuk vazgeçersek bizim için o kadar iyi olur.
...	Kendi sorunlarımıza diğer insanlar gerektiğince önem vermezler, dertlerimizle ilgilenmezler.	...	Bazı durumlarda, bazı olaylarda suskun kalmak, konuşmaktan çok daha değerlidir.	...	Bir işi başarmak isteyen birisi, çok çalışmayı ve zorluklarla başa çıkmayı göze almalıdır.
...	Akıllı olmanın insanın yaşı ile alakası yoktur, küçük yaştaki insanlar daha akıllı olabilir.	...	Önemsiz, küçük gördüğümüz şeyler bizim çok üzülmemize sebep olabilir.	...	Öfkesine yenilip yanlış işler yapan insanlar, yaptıkları işten çok zarar görürler.
...	Herkes kendi sattığı malı, kendi düşüncesini, kendi yaptığı işi över; kendini eleştirmez.	...	Gönül alıcı, hoş ve güzel sözlerle karşımızdaki insanın olumsuz kararlarını değiştirebiliriz.	...	Yalnız başına iş yapmak isteyen insan başarılı olamaz, başarılı olmak için işbirliği yapmalıyız.
...	İnsanlar duygu, düşünce, yetenek ve benzeri konularda birbirinin aynısı değildir.	...	Bir kişi yapması gereken işini gününde yapmalıdır, diğer günler daha önemli işleri çıkabilir ve önceki işi yarım kalabilir.	...	Kötü bir durumda olan kişi, içinde bulunduğu durumu kendisine yardımcı dokunacak kimselere açmalıdır.

- | | |
|------------------------------------|---|
| 1. Lafla peynir gemisi yürümez. | 11. Komşunun tavuğu komşuya kaz görünür. |
| 2. Meyve veren ağacı taşlarlar. | 12. Tatlı dil yılanı deliğinden çıkarır. |
| 3. Kimse ayranım ekşi demez. | 13. Söz gümüşse sükût altındır. |
| 4. Akıl yaşta değil başta. | 14. Bugünün işini yarına bırakma. |
| 5. Beş parmağın beşi bir değildir. | 15. Öfke ile kalkan zararlı oturur. |
| 6. Davulun sesi uzaktan hoş gelir. | 16. El elin eşeğini türkü çağırarak arar. |
| 7. Yalnız taş duvar olmaz. | 17. Ne doğarsan aşına, o gelir kaşığına. |
| 8. Ummadığın taş baş yarar. | 18. Derdini söylemeyen derman bulamaz. |
| 9. Öğrenmenin yaşı olmaz. | 19. Hamama giren terler. |
| 10. İşleyen demir pas tutmaz. | 20. Zararın neresinden dönersen kârdır. |

Arkadaşlar, aşağıda açıklaması verilen atasözlerini bulup numaralarını noktalı yerlere yazalım.
(Arka fondaki çiçekleri ve çiçeklerin yapraklarını boyayalım.)

... Alacağımız evin şek- linden, fiyatından daha önemli olanı komşularımı- zın nasıl insanlar olacağı- dır.	... Gerçek dostlarımız en zor zamanlarımızda, en üzüntülü anlarımızda yanı- mızda olanlardır.	... İnsanlar ellerine ge- çen fırsatları kaçırlar, ka- çan fırsatları da gözlerinde çok büyütürler.
... Güneş görmeyen evlerde hastalık eksik ol- maz çünkü Güneş birçok hastalığı engeller.	... Bir insanın aklına gelmeyen çözümler başka insanların aklına gelebilir.	... Çevremizdeki olaylar ile ilgili daha çok duymalı- yız, daha az konuşmalıyız.
... Kazandığımız paraya göre harcama yapmalıyız, isteklerimizde tasarruflu olmalıyız.	... Birikim yapmak için çok çalışmak gerekmez, kazandıklarımızdan tasar- ruf yapmak gerekir.	... İnsanlara karşı nasıl davranırsan onlar da sana öyle davranır.
... Düşmanlarımıza kar- şı, bize zarar verecek in- sanlara karşı her zaman uyanık olmalıyız.	... İnsan; malına, eşya- sına gelen zarardan sanki kendi canına zarar gelmiş gibi acı hisseder.	... Bir konu hakkında etrafımızdaki insanların konuşmalarını engelleye- meyiz.
... İnsan var olan dün- yaya fazla güvenmemeli; bir yandan yerken bir yan- dan da çalışmaya, kazan- maya devam etmelidir.	... İnsanlar başkalarına bol bol yaptığı yardımı kendi yakınlarına yapmaz.	... İşi yapacak kimsede yeterince güç, para vb. bulunmalıdır yoksa diğer insanların yardımları ve katkılarıyla iş yürümez.
... Ağaç kurdu ağacı yi- yerek çürütür; dert ve üzüntü de tıpkı ağaç kurdu gibidir, insanı içten içe yı- pratır.	... Para ödenmeden elde edilen şeyler değeri ne olursa olsun, kişiyi çok mutlu eder.	... İnsanlar her mese- lesini tek başına hallede- mez, yakınındaki kişiler- den yardım istemek zo- rundadır.

1. İki dinle, bir söyle.
2. Su uyur, düşman uyumaz.
3. İşten artmaz, dişten artar.
4. Akıl akıldan üstündür.
5. Ev alma, komşu al.
6. Komşu komşunun külüne muhtaçtır.
7. Mum dibine ışık vermez.
8. Kaçan balık büyük olur.
9. Ağacı kurt, insanı dert yer.
10. Ayağını yorganına göre uzat.

11. Dost kara günde belli olur.
12. Bedava sirke, baldan tatlıdır.
13. Hazıra dağ dayanmaz.
14. Mal, canın yongasıdır.
15. Veren el, alan elden üstündür.
16. Ne ekersen onu biçersin.
17. Görünen köy kılavuz istemez.
18. Taşıma su ile değirmen dönmez.
19. Güneş girmeyen eve doktor girer.
20. Elin ağzı torba değil ki büzesin.

GÜZEL DİLİMİZ TÜRKÇE ÇALIŞMA KÂĞIDI - 12

Arkadaşlar, aşağıda karışık halde verilen kelimeleri bir araya getirip atasözlerini bulalım ve noktalı yerlere yazalım.

iki-elin-var-sesi-nesi-bir-var-elin Bir elin nesi var, iki elin sesi var.	selâmettir-sonu-sabrın
dağ-kavuşmaz-insan-dağa-insana-kavuşur	uymaz-hesap-çarşıya-evdeki
mumu-yanar-yalancının-kadar-yatsıya	söyleyen-istemediğini-işitir-istediğini
üzüme-kararır-üzüm-baka-baka	bağ-bakarsan-olur-dağ-bakmazsan-olur
baktırır-yaktırır-mart-kazma-kapıdan-kürek	duman-ateş-çıkamaz-olmayan-yerden
kesilmez-umut-çıkmadık-candan	yer-bulduğunu-değil-misafir-umduğunu
seni-övme-el-övsün-sen-kendini	marifet-tabidir-iltifata
komşuna-gelir-başına-gülme	kolaydır-adamak-zordur-ödemek
olmaz-haramın-temeli	akçe-ak-kara-içindir-gün
kurt-köye-köpeksiz-iner	iyilik-bulur-eden-iyilik
olmaz-küçük-balık-büyük-suda	yılana-denize-sarılr-düşen
su-tutmaz-akan-yosun	kuyunu-kazarlar-elin-kazma-kuyusunu
yemek-emek-olmaz-olmadan	insanı-nem-yıkar-duvarı-gam
ye-söz-büyük-söyleme-lokma-büyük	yaş-kurunun-yanar-yanında-da
derdinde-can-et-kasap-derdinde-koyun	sıvanmaz-balçıkla-Güneş
huy-can-çıkamaz-çıkmayınca	oturulmaz-arabanın-gölgesinde-giden
dinletir-tatlı-söz-esnetir-söz-tatsız	iyidir-bin-nasihatten-musibet-bir
göl-damlaya-olur-damlaya	olmaz-eskisi-yenisi-olmayanın
tavuk-altın-kesilmez-yumurtlayan	koltuğa-iki-karpuz-bir-sıgmaz
düşmanın-akılsız-akıllı-olsun-olacağına-dostun	düdüğü-parayı-çalar-veren
insan-iyi-gelir-lafının-derler-üstüne	çoban-olmaz-kurttan
çivi-yi-söker-çivi	var-evi-kiracının-ev-sahibinin-bir-evi-bin
sel-kum-kalır-kişi-bulur-ettiğini-gider	ol-borcun-kefil-yoksa
bağlanır-ip-yerden-koptuğu	yıkar-yüzü-el-iki-el-de-yıkar-eli
kalem-keskindir-kılıçtan	gelen-değil-eceli-ölür-olan-hasta
yaşken-ağaç-eğilir	tutulmaz-ıslanmadan-paça-balık

GÜZEL DİLİMİZ TÜRKÇE ÇALIŞMA KÂĞIDI - 13

Arkadaşlar, aşağıdaki noktalı yerlere uygun kelime ya da kelime gruplarını yazarak atasözlerini tamamlayalım.

Güvenme varlığa , düşersin darlığa. söyle, sana kim olduğunu söyleyeyim.
..... dost arayan dostsuz kalır.	Bir fincan kahvenin yıl hatırı vardır.
Bin bilsen de bir danış.	Gidip de, gelip de bulmamak var.
İki cambaz bir oynamaz.	Tembele iş buyur, sana öğretsin.
..... yattığı yerden belli olur. kim? İşittiğini söyleyendir.
..... varken elini ateşe sokma. balık, küçük balığı yutar.
Eğri oturup konuşalım.	Misafir ile gelir.
Ayının kırk türküsü var, kırkı da üstüne.	İnsanın kıymetini bilir.
Akılsız başın zahmetini çeker.	Kurt havayı sever.
İki bir gemiyi batırır.	Yalancının evi kimse inanmamış.
Dilin yoktur. kenarına çeşme yapılmaz.
Hayır dile, hayır gele başına.	Gençliğin kıymeti bilinir.
..... demekle ağız tatlanmaz. eşik, gümüş eşiğe muhtaçtır.
Bağa bak olsun, yemeye yüzün olsun.	Dört dördünün de hakkı birdir.
Son fayda etmez.	Acı kırağı çalmaz.
Yarım gönül alma.	Zenginin malı, züğürdün yorar.
Rüzgâr eken biçer.	Dost yüzünden, düşman belli olur.
Aceleci sinek düşer.	El yarası geçer, yarası geçmez.
Yeni testinin suyu olur.	Bal olan yerde de bulunur.
Ayağa değmedik, başa gelmedik iş olmaz. insanı mezara, hayvanı kazana götürebilir.
Üç, bir yangının yerini tutar.	Danışan aşmış, danışmayan düz yolda şaşmış.
..... taş atma, üzerine sıçrar.	İneğin sarısı, toprağın iyidir.
Babanın sanatı oğula kokarsa tuzlanır, ya tuz kokarsa ne yapılır?
İşçi kırk yılda, kırk günde zengin olur.	Para isteme benden, gibi soğurum senden.
Sütten ağzı yanan üfleyerek yer.	Yazın başı pişenin aşı pişer.
Bir avuç altının olacağına bir avuç olsun.	Arkadaşlık kadar değil mezara kadardır.

GÜZEL DİLİMİZ TÜRKÇE ÇALIŞMA KÂĞIDI - 14

Arkadaşlar; aşağıda zıt anlamlı kelimeler bir arada verilmiştir, bu kelimelerin içerisinde geçtiği iki atasözünü bulup karşılarındaki noktalı yerlere yazalım. (Atasözleri sözlüğünden faydalanabilirsiniz.)

<p>sabah akşam</p> <p>1. Akşamki öfkeyi sabaha bırak, akşamki işi sabaha bırakma. 2. Bulaşık akşam yalvarır, sabah yalvartır.</p>	<p>kâr zarar</p> <p>1. 2.</p>
<p>dost düşman</p> <p>1. 2.</p>	<p>var yok</p> <p>1. 2.</p>
<p>hayır şer</p> <p>1. 2.</p>	<p>savaş barış</p> <p>1. 2.</p>
<p>ak kara</p> <p>1. 2.</p>	<p>büyük küçük</p> <p>1. 2.</p>
<p>acı tatlı</p> <p>1. 2.</p>	<p>aç tok</p> <p>1. 2.</p>
<p>çalışkan tembel</p> <p>1. 2.</p>	<p>boş dolu</p> <p>1. 2.</p>
<p>fakir zengin</p> <p>1. 2.</p>	<p>yalan gerçek</p> <p>1. 2.</p>
<p>genç yaşlı</p> <p>1. 2.</p>	<p>zor kolay</p> <p>1. 2.</p>
<p>iyi kötü</p> <p>1. 2.</p>	<p>hastalık sağlık</p> <p>1. 2.</p>
<p>kış yaz</p> <p>1. 2.</p>	<p>yer gök</p> <p>1. 2.</p>
<p>ucuz pahalı</p> <p>1. 2.</p>	<p>cimri cömert</p> <p>1. 2.</p>
<p>doğru eğri</p> <p>1. 2.</p>	<p>hayat ölüm</p> <p>1. 2.</p>
<p>eski yeni</p> <p>1. 2.</p>	<p>sıcak soğuk</p> <p>1. 2.</p>

Arkadaşlar, aşağıda açıklaması verilen deyimleri bulup numaralarını noktalı yerlere yazalım.
(Arka fondaki ağaçları ve ağaçların yapraklarını boyayalım.)

16	Çok heyecanlanmak	...	Çok üzüntülü olup düşüncelere dalmak	...	İlgisiz, sevimsiz davranmak	...	Bir işi geciktirmek, yavaşlatmak
----	-------------------	-----	--------------------------------------	-----	-----------------------------	-----	----------------------------------

...	Yalnız adı anılır olmak, etkisi kalmamak	...	Gitmek üzere bütün eşyasını toplamak	...	Bir kaba hat işleyip korkmak	...	Çok sevinmek
-----	--	-----	--------------------------------------	-----	------------------------------	-----	--------------

...	Tehlikeli durumdan az zararla kurtulmak	...	Bir olay karşısında tepkisiz kalmak	...	Farkında olmadan karşısındaki incitmek	...	Hastalanmak
-----	---	-----	-------------------------------------	-----	--	-----	-------------

...	Eskisi gibi ilgi görmemek	...	Çok alıngan olmak	...	Çok hünerli, becerikli olmak	...	Bir türlü çözülemeyen, uzayan mesele
-----	---------------------------	-----	-------------------	-----	------------------------------	-----	--------------------------------------

...	Kötü bir olaydan ders almak	...	Çok öfkelenmek	...	Bir kişinin uzaklardan gelmesini beklemek	...	Bir işin yapılmasına izin vermek
-----	-----------------------------	-----	----------------	-----	---	-----	----------------------------------

1.	Küplere binmek	11.	Buluttan nem kapmak
2.	Etekleri zil çalmak	12.	Yılan hikâyesine dönmek
3.	Yeşil ışık yakmak	13.	Soğuk davranmak
4.	Pabucu dama atılmak	14.	Çam devirmek
5.	Tarihe karışmak	15.	Ağırdan almak
6.	On parmağında on marifet olmak	16.	İçi içine sığmamak
7.	Şifayı kapmak	17.	Ucuz atlatmak
8.	Yolunu beklemek	18.	Süt dökmüş kedi gibi olmak
9.	İbret almak	19.	Kara kara düşünmek
10.	Seyirci kalmak	20.	Tası tarağı toplamak

Arkadaşlar, aşağıda açıklaması verilen deyimleri bulup numaralarını noktalı yerlere yazalım.
(Arka fondaki ağaçları ve ağaçların yapraklarını boyayalım.)

... Çok üşümek	... Bir şeyden kuşkulanmak, tereddüt etmek	... Bir olay karşısında korku duymak	... Bir kişinin fikirlerini aynen benimsemek
----------------	--	--------------------------------------	--

... Aniden, yersiz olarak bir söz söylemek	... Kimsenin geçmesine izin vermemek	... Titizlik göstermek	... Saygı göstermek
--	--------------------------------------	------------------------	---------------------

... Önlem almak	... İsteddiği şeyi elde edememek	... Sağlam ve sıhhatli olmak	... Pek fazla sevgi ve özen göstermek
-----------------	----------------------------------	------------------------------	---------------------------------------

... Bir insanı eğitmek, onu terbiye etmek	... Bir olayın, sözün bir kimseyi üzmesi	... Uygun, elverişli zamanı gelmek	... Çok sessiz olmak
---	--	------------------------------------	----------------------

... Zengin olmak	... Kimseyle görüşmemek	... Birine güven duymak	... Bir bilginin doğruluğundan emin olmak
------------------	-------------------------	-------------------------	---

- | | |
|-----------------------------------|------------------------------|
| 1. İzinden yürümek | 11. Acı vermek |
| 2. Tüyleri ürpermek | 12. Hatırını saymak |
| 3. Hâli, vakti yerinde olmak | 13. Demir gibi olmak |
| 4. İnce eleyip sık dokumak | 14. Adam etmek |
| 5. Tir tir titremek | 15. Üstüne titremek |
| 6. Çıt çıkarmamak | 16. İtimat beslemek |
| 7. Damdan düşer gibi | 17. Eşref saati gelmek |
| 8. Eşeğini sağlam kazığa bağlamak | 18. Kabuğuna çekilmek |
| 9. Kuş uçurmamak | 19. İçine kurt düşmek |
| 10. Adı gibi bilmek | 20. Hevesi kursağında kalmak |

GÜZEL DİLİMİZ TÜRKÇE ÇALIŞMA KÂĞIDI - 17

Arkadaşlar, aşağıdaki noktalı yerlere uygun kelime ya da kelime gruplarını yazarak deyimleri tamamlayalım.

Dostlar alışverişte görsün z'ye kadar	Ununu eleyip asmak
Tuz ekmek sarrafı olmak	Gökte ararken bulmak
Etilye karışmamak tezi yok bile okunmamak
..... kaçarken doluya tutulmak	Bir aşağı bir dolaşmak	Yağlı olmak
Baltayı vurmak	Eski çamlar oldu suyunun suyu
..... kuvvet koşmak	Evli, köylü köyüne	Atı alan geçti
Yükte, pahada ağır	Akla seçmek	Alacağına, vereceğine karga
Gelene ağam, gidene demek katırlarını ürkütmek	Taş üstünde bırakmamak
..... gözlüğü ile bakmak cirit atmak	Balık çıkınca
..... tere satmak	Ayıkla taşını	Atsan atılmaz, satılmaz
Gürültüye bırakmamak	İleri konuşmak kürek çekmek
..... ile değil, sıra ile	İç güveyisinden	Eti senin, benim
..... haberi olmamak kum onda para	Cebinde olmak
Çorbada olmak	Altın yumurtlayan kesmek gezip izini belli etmemek
Ortada fol yok, yok iğne aramak boyu yol gitmek
..... gitti azı kaldı	Boynu ince olmak	Aynı yolcusu
..... kül bırakmamak	Hem hem ticaret	Bir iki kuş vurmak
Har vurup savurmak	Arada kadar fark olmak üstüne yazı yazmak
Bir dediği olmamak söküğü gibi gelmek kulak olmak
İki arada bir kalmak sütüyle beslemek taş basmak
Dış dış mandalı	Bir toprak olmak göre şerbet vermek
..... kaval çalmak	Eski karıştırmak kuyruğu kopmak
..... demeden leblebiyi anlamak	Göründü bağları	Ben hancı, sen oldukça
Son oynamak taşırın son damla	Pireye kızıp yakmak
Bulunmaz kumaşı mı? terler dökmek	Bir alan bir almayan
Burnu olmak	Ekmeğine sürmek	Adamlık kalsın

GÜZEL DİLİMİZ TÜRKÇE ÇALIŞMA KÂĞIDI - 18

Arkadaşlar; aşağıda eş anlamlı kelimeler bir arada verilmiştir, bu kelimelerin içerisinde geçtiği iki deyim bulup karşılarındaki noktalı yerlere yazalım. (Deyimler sözlüğünden faydalanabilirsiniz.)

<p>baş kafa</p> <p>1. Akli başına gelmek</p> <p>2. Her kafadan bir ses çıkmak</p>	<p>kaygı tasa</p> <p>1.</p> <p>2.</p>
<p>yürek kalp</p> <p>1.</p> <p>2.</p>	<p>sağlık sıhhat</p> <p>1.</p> <p>2.</p>
<p>söz laf</p> <p>1.</p> <p>2.</p>	<p>nihayet son</p> <p>1.</p> <p>2.</p>
<p>yüz surat</p> <p>1.</p> <p>2.</p>	<p>özlem hasret</p> <p>1.</p> <p>2.</p>
<p>nefes soluk</p> <p>1.</p> <p>2.</p>	<p>rüzgâr yel</p> <p>1.</p> <p>2.</p>
<p>akıl us</p> <p>1.</p> <p>2.</p>	<p>ses seda</p> <p>1.</p> <p>2.</p>
<p>ad isim</p> <p>1.</p> <p>2.</p>	<p>kendi öz</p> <p>1.</p> <p>2.</p>
<p>boğaz kursak</p> <p>1.</p> <p>2.</p>	<p>vakit zaman</p> <p>1.</p> <p>2.</p>
<p>el yabancı</p> <p>1.</p> <p>2.</p>	<p>nasihat öğüt</p> <p>1.</p> <p>2.</p>
<p>gam üzüntü</p> <p>1.</p> <p>2.</p>	<p>duygu his</p> <p>1.</p> <p>2.</p>
<p>öfke hiddet</p> <p>1.</p> <p>2.</p>	<p>hayat ömür</p> <p>1.</p> <p>2.</p>
<p>ün şan</p> <p>1.</p> <p>2.</p>	<p>zarar ziyan</p> <p>1.</p> <p>2.</p>
<p>çabuk acele</p> <p>1.</p> <p>2.</p>	<p>güç kuvvet</p> <p>1.</p> <p>2.</p>

Arkadaşlar, aşağıdaki ikilemelerin ve içerisinde yansıma olan cümlelerin numaralarını uygun noktalı yerlere yazalım.

1. anlar anlamaz

5. ilgi alaka

9. takır tukur

13. gacır gucur

2. kâğıt mağırt

6. eş dost

10. düşe kalka

14. abur cubur

3. er geç

7. birer birer

11. akıl fikir

15. çoluk çocuk

4. eften püften

8. güçlü kuvvetli

12. gider gitmez

16. güzel güzel

Aynı Sözcüğün
Tekrarıyla Yapılan
İkilemeler

Eş Anlamlı Sözcüklerle Yapılan
İkilemeler

Yakın Anlamlı Sözcüklerle Yapılan
İkilemeler

Zıt Anlamlı Sözcüklerle Yapılan
İkilemeler

.....
.....

.....
.....

.....
.....

.....
.....

Biri Anlamlı Biri
Anlamsız Sözcükl.
Yapılan İkilemeler

Her İkisi de
Anlamsız Sözcükl.
Yapılan İkilemeler

Biri Olumlu Biri
Olumsuz Sözcükl.
Yapılan İkilemeler

Yansıma Sözcükl.
Tekrarıyla Yapılan
İkilemeler

.....
.....

.....
.....

1. anlar anlamaz
.....

.....
.....

1. Altınyayla'da pırl pırl bir sabah onları karşıladı.

2. Sana espri patlatayım mı? Espri gümm!..

3. Gölöva'da güröl güröl akan suyun sesi bizi etkiledi.

4. Ordu ilinden aldığım saatin tik takları kulağa hoş geliyordu.

5. Şarkışla'da soğukta gezmiş dostum ve hasta olmuş.

6. Parmak şaklatınca ses aslında başparmağın altından gelir.

7. Kırıkkale'de koşunca kalbim küt küt atmaya başladı.

8. Annemin çitlediği çekirdeklerin sesi odama kadar geliyordu.

9. Yıldızlar gökyüzünde parıl parıl parlıyordu.

10. Şafak Mahallesi'nde içtiğim çay çok lezzetliydi.

11. Kedinin miyavlamaları durmadan devam etti.

12. Elazığ'da kuşların ötüşü insana huzur veriyordu.

13. Tonus'taki ışıl ışıl caddeler kendisine hayran bıraktı bizi.

14. Cıvcıvler yumurtayı çatlatıp dışarı çıktılar.

15. Adamın birini hiçkırık tutmuş, öksürük dövmüş.

İçerisinde Yansıma Sözcük Bulunan Cümleler

... ..

İçerisinde Yansıma Sözcük Bulunmayan Cümleler

1.

CÜMLEDE ANLAM

Öznel Cümleler: Kişiden kişiye değişen, doğruluğu ya da yanlışlığı kanıtlanamayan, kişilerin duygularını içeren, sübjektif cümlelerdir.

- *Türkiye'nin en güzel illerinden biri Osmaniye'dir
- *Yaz mevsimini bütün insanlar sever, sevmeyen insan var mıdır?
- *Öğretmenlik görüldüğü gibi kolay bir meslek değil maalesef.
- *Beşinci sınıftaki öğrencilerimiz çok sevimli çocuklardır.

»Kanıtlanamaz.
»Kişisel görüş içerir.

Nesnel Cümleler: Kişiden kişiye değişmeyen, doğruluğu ya da yanlışlığı kanıtlanabilen, kişilerin duygularını içermeyen, objektif cümlelerdir.

- *Osmaniye ilimiz Akdeniz Bölgesi'ndedir.
- *Kuzey Yarımküre haziran, temmuz, ağustos aylarında yaz mevsimidir.
- *Filmde köy okulunda çalışan bir öğretmenin yaşadığı zorluklar anlatılıyor.
- *Beşinci sınıflarda toplam 20 öğrenci var.

»Kanıtlanabilir.
»Kişisel görüş içermez.

İPUCU⇒ "Hangi cümlede kişisel bir görüş vardır?" ya da "Hangi cümle kanıtlanabilirlik açısından farklıdır?" sorularında öznel ve nesnel olup olmadıklarına bakalım:

- »Küresel ısınma da olsa kışın Sivas'ta sobanın yerini hiçbir şey tutmuyor. (Kişisel görüş var, kanıtlanamaz, öznel.)
- »21 Mart, 23 Eylül tarihlerinde Sivas'ta gece gündüz süreleri eşittir. (Kişisel görüş yok, kanıtlanabilir, nesnel.)

Doğrudan Anlatımlı Cümleler: Kişinin başkasının sözünü hiç değiştirmeden aktardığı cümlelerdir. Kişi aktarırken tırnak işareti ya da virgül kullanır. Sonları genellikle "dedi, demiş, diyor" gibi ifadelerle biter.

- *Arkadaşım "Yarın okula gelmeyeceğim." dedi.
- *Annesi, kızına şöyle demiş "Seninle gurur duyuyorum!"
- *Öğretmenimiz "Yarın proje ödevlerinizi getirin." diyor.
- *Soruları daha dikkatli çözmelisin, dedi kardeşim.

»Tırnak, virgül kullanılır.
»Dedi, demiş, diyor...

Dolaylı Anlatımlı Cümleler: Kişinin başkasının sözünü değiştirerek aktardığı cümlelerdir. Kişi aktarırken kendi kelimelerini de kullanır. Sonları genellikle "açıkladı, belirtti, söyledi" gibi ifadelerle biter.

- *Arkadaşım yarın okula gelmeyeceğini açıkladı.
- *Annesi, kızına onunla gurur duyduğunu belirtti.
- *Öğretmenimiz yarın proje ödevlerimizi getirmemizi söyledi.
- *Kardeşim soruları daha dikkatli çözmemi istedi.

»Kişisel kelimeler kullanılır.
»Açıkladı, belirtti, söyledi...

İçerik Cümleleri: Eserde ele alınan konuyu, eserde yer verilen duyguları, düşünceleri ve hayalleri ifade eden cümlelerdir. "Ne anlatılıyor?" sorusunun cevabı içerik cümlesini bize buldurur.

- *Ömer Seyfettin, bazı öykülerinde çocukluk ve askerlik anılarını işliyor.
- *Yazar, eserinde Kurtuluş Savaşı'nda insanların çektiği acıları anlatıyor.
- *Bu romanda köyden kente göç eden bir ailenin hikâyesi anlatılmıştır.
- *Son hazırladığı dergide Altınayla'nın köylerindeki düğün âdetleri var.

»Ne anlatılıyor?
»Konu

Üslup Cümleleri: Eserde seçilen sözcükleri, kullanılan cümlelerin uzunluğunu ya da kısalığını, dilin kullanılma biçimini, sanatlı ya da yalın bir dil kullanılmasını, anlatım şeklini ifade eden cümlelerdir. "Nasıl anlatılıyor?" sorusunun cevabı üslup cümlesini bize buldurur.

- *Ömer Seyfettin; öykülerinde sıfatlara, zamirlere ve bağlaçlara yer vermiştir.
- *Yazar, eserinde o yıllardaki konuşma diline yer vermiştir.
- *Bu romanda kullanılan ağır dil romanı anlamamızı zorlaştırıyor.
- *Son hazırladığı dergide kullandığı cümleler kısa ve özdü.

»Nasıl anlatılıyor?
»Dil ve anlatım

Tanım Cümleleri: Bir varlığı özellikleriyle tanıtan cümlelerdir. Tanım cümlesi "... nedir?" sorusuna cevap verir. Bu cümlelerin sonu genellikle "...dır, denir" ile biter.

- *Çay tarlada yeşil, paketinde siyah, sıcak suda kırmızı olan bir bitkidir.
- *Deneyim: Hatalarımıza verdiğimiz addir.
- *Atkı: Soğuğa karşı omuzlara, başa, sırta veya boyna alınan örtüye denir.
- *Dört ayaklı, tek kişilik oturma eşyasına sandalye denir.

»"... nedir?" sorusuna cevap verir.
»"...dır, denir" ile sonu biter.

Karşılaştırma Cümleleri: İki kavramın, iki varlığın, iki durumun ortak olan veya olmayan yönleriyle ele alınıp bunlar arasındaki ortak veya farklı özelliklerin ortaya konulduğu cümlelerdir. Bu cümleler genellikle “daha, kadar, en, göre” gibi sözcüklerle kurulur.

- *Dünyanın en güzel çiçekleri lale ve güldür.
- *Sınıfta hiçbirimiz, Hasan kadar duyarlı ve hoşgörülü değildik.
- *Türkiye’de en güzel kayısılar Malatya’da yetişir.
- *Tamam, arkadaşım tamam; sizin köy bizim köyden daha büyük!

»İki şeyin ortak veya farklı özelliği var.
»Daha, kadar, en, göre...

Benzetme (Teşbih) Cümleleri: İki kavramın, iki varlığın, iki durumun ortak özelliklerinden yola çıkarak; birinin, diğerine benzetildiği cümlelerdir. Genellikle “gibi, kadar, tıpkı, andırıyor” ifadelerine yer verilir. Benzetme olan yerde karşılaştırma da olur. Tam bir benzetmede dört temel unsur vardır:

Benzeyen	Kendisine Benzetilen	Benzetme Edatı	Benzetme Yönü
Arkadaşımın bileği (3. bulunacak öge)	demir (2. bulunacak öge)	gibi (1. bulunacak öge)	bükülmezdi. (4. bulunacak öge)

İPUCU⇒ Arkadaşlar, benzetme öğeleri çok fazla karıştırılıyor. Ben ilk olarak benzetme edatını yani “gibi” ya da “kadar”ı buluyorum. Benzetme edatından hemen önceki kelime kendisine benzetilendir, bu değişmez. Kendisine benzetilene bulunca zaten benzeyeni bulmak çok zor olmuyor. En sonunda da ortak yönleri olan benzetme yönünü buluyorum.

- *Karınca kadar çalışkan bir insandı.
- *İhtiyar adam tıpkı bir çocuk gibi ağlıyordu.
- *Anneannemin, bıçak kadar keskin bir zekâsı vardı.
- *Gözleri mavi bir denizi andırıyordu.

»İki şeyin ortak özelliği var.
»Gibi, kadar, tıpkı, andırıyor...

Abartma (Mübalağa) Cümleleri: Bir olay ya da durumun olduğundan daha çok ya da daha az gösterildiği cümlelerdir. Olağanüstü olaylar ve durumlar vardır.

- *Size milyonlarca kez söyledim şu abartmayı bırakın diye.
- *Ne rahat adam, Ay yansa umurunda değil!
- *Doğum günümde Tonus Dağı kadar hediye birikti.
- *O kadar ağladı ki gözyaşları sel oldu, aktı.

»Olduğundan az veya çok gösterilir.
»Olağanüstü olaylar, durumlar vardır.

Kişileştirme (Teşhis) Cümleleri: İnsan dışındaki varlıklara (bitki, hayvan, doğa) insana ait özelliklerin verildiği cümlelerdir. Fabl, masal vb. türlerde kullanılır.

- *Rüzgâr sevinçle Gaziosmanpaşa Mahallesi’nde esiyordu.
- *Kahveci, şiiirlerini Güneş uyuduğu zaman yazıyordu.
- *Bahçedeki papatyalar küstü mü acaba bize?
- *Oğlum bilgisayarını kapat, bilgisayar yorulmuştur.

»Bitki, hayvan, cansız varlıklar vardır.
»İnsana ait özellikler verilir.

Konuşurma (İntak) Cümleleri: İnsan dışındaki varlıklara (bitki, hayvan, doğa) insana ait özelliklerin “konuşma özelliği” verildiği cümlelerdir. Fabl, masal vb. türlerde kullanılır.

- *Kuşların beyi dedi ki “Acaba bu sene göçmesek mi?”
- *Tilki “Karga kardeş, ne kadar da güzel sesin var!” diye seslendi.
- *Ben bir ayırık otuyum, bir yeşereyim hemen beni koparırlar.
- *Kedi uzanamadığı ciğere “Murdar!” demiş.

»Bitki, hayvan, cansız varlıklar vardır.
»Varlıklar, insan gibi konuşur.

İPUCU⇒ Kişileştirme cümleleri ile konuşurma cümleleri arasındaki fark şudur:

Kişileştirme cümlelerinin olduğu yerde her zaman konuşurma yoktur.

»Masa, üzerine yazı yazdıkları için çok üzgündü. (Konuşurma yok ancak kişileştirme var.)

Konuşurma cümlelerinin olduğu yerde her zaman kişileştirme vardır.

»Masa “Neden benim üzerime yazılar yazıyorsunuz?” dedi. (Konuşurma olduğu için kişileştirme de var.)

Karşıtlık (Tezatlık) Bildiren Cümleler: Anlamları bakımından birbirlerine karşıt olan düşüncelerin veya duyguların bir arada kullanıldığı cümlelerdir.

- *Bir varmış bir yokmuş insanoğlu.
- *Hem onu seviyor hem ondan nefret ediyordum.
- *“Eksik olmayın!” dedik fazla oldular.
- *Zengin görünüyor arkadaşım ancak ben biliyorum içi fakir.

»Karşıt duygu ve düşünceler vardır.
»Zıtlıklar vardır.

Kinaye (Değınmece) Cümleleri: Bir sözün hem gerçek hem de mecaz anlamını düşündürecek biçimde kullanıldığı cümlelerdir. Atasözlerinde çok fazla kullanılır.

- *Mum dibine ışık vermez.
- *Ateş düştüğü yeri yakar.
- *Dilin kemiği yoktur.
- *Altın yere düşmekle pul olmaz.

»Gerçek ve mecaz anlam vardır.
»Atasözlerinde çok fazla kullanılır.

Kinayeli Söyleyiş Cümleleri: Alay etme, iğneleme amaçlı bir cümlenin tersini kastedecek şekilde kullanıldığı cümlelerdir.

- *Apartmanımızda musluklar hariç(!) her yer akıyor.
- *Çok çalışkandır(!) her dönem en az beş zayıf getirir.
- *İşe yetişmem lazım da senin arabayla gitmeyeyim(!) ben yürüyeyim.
- *Canım sen hiç yalan söylemezsin(!) yine yanlış anlaşılma vardır.

»Alay etme, iğneleme vardır.
»Parantez içinde ünlem kullanılır.

İPUCU⇒ Kinaye cümleleri ile kinayeli söyleyiş cümleleri arasındaki fark şudur:

Kinaye cümlelerinde bir cümle gerçek ve mecaz anlamını içerecek şekilde kullanılır.

»Ayağını yorganına göre uzat. (Gerçek anlamda üşümekten, mecaz anlamda dengeli bütçeden bahsediyor.)

Kinayeli söyleyiş cümlelerinde bir cümle alay etme, iğneleme anlamını içerecek şekilde kullanılır.

»Çok iyi futbol oynadılar(!) 10 gol yediler. (Alay etme var.)

Eleştiri (Değerlendirme) Cümleleri: Bir yapıtın, çalışmanın veya insanın güzel ve iyi yönlerinin ele alındığı cümleler olumlu eleştiri cümlelerdir; kusurlu, eksik yönlerinin ele alındığı cümleler olumsuz eleştiri cümleleridir.

- *Bu kitap sizi alıp başka diyarlarda gezdiriyor.
- *Yazar, yazıyı çok güzel yazmıştı. } Olumlu eleştiri
- *Tarihi geçmiş ürünler satması çok yanlış.
- *Ödevlerini yine baştan savma yapmışsın. } Olumsuz eleştiri
- *Çalışkan ancak yaramaz bir öğrencidir.
- *Kıyafetleri düzgün ama ayakkabıları çamurdu. } Olumlu ve olumsuz eleştiri

»Olumlu ve olumsuz tenkit olabilir.
»İyi, güzel; kusurlu, eksik yönler var.

Öz Eleştiri Cümleleri: Bir kişinin kendi davranışları üzerinde yürüttüğü yargıları içeren cümlelerdir.

- *Hz. Hacı Bektâş-ı Velî'nin (k.s.) kitabını okumalıydım.
- *Özür dilemekten utandığım için bugün onlar yanımda değil.
- *Hep başkalarını eleştiriyoruz, peki biz ne yapıyoruz ki bu ülke için?
- *İtiraf ediyorum derslerime çalışmadım, sınavı kazanamadım.

»İnsanın kendi kendini eleştirmesidir.
»Olumsuz bir eleştiridir.

Varsayım Cümleleri: Henüz gerçekleşmemiş bir eylem veya durumu gerçekleşmiş gibi kabul edip onunla ilgili bir yargı içeren cümlelerdir. Bu yargılarda genellikle "diyelim ki, tut ki, düşün ki" gibi ifadelerle yer verilir.

- *Düşün ki Hz. Abdülvehhâb Gazî'nin (k.s.) Türbesi'ne gittin, ne hissedersin?
- *Diyelim ki Buruciye Medresesi'ni gezme fırsatı buldun.
- *Tut ki Şehit Nurullah Çakır ÇPAL'ye puanın yetmedi.
- *Varsayalım ki İğdır'daki Ağrı Dağı'nı gördün, ne yapardın?

»Henüz gerçekleşmemiş eylem var.
»Diyelim ki, tut ki, düşün ki...

Tasarı Cümleleri: Bir kimsenin herhangi bir konuyla ilgili, ileriye dönük yapmayı düşündüğü plan veya projeleri ifade eden cümlelerdir. Genellikle "düşünüyorum, planlıyorum, tasarlıyorum, amaçlıyorum" gibi ifadelerle biter.

- *İnşallah, Eylül 2022'de derlemeyi tamamlamayı düşünüyorum.
- *Hz. Hacı Bayrâm-ı Velî (k.s.) Cami'sini tekrar ziyaret etmeyi planlıyorum.
- *Yeni çalışmamda farklı bir konu işlemeyi tasarlıyorum.
- *Bingöl iline hafta sonu bir gezi yapmayı amaçlıyoruz.

»Gelecek ile ilgili planlar vardır.
»Düşünmek, planlamak, tasarlamak...

Öneri Cümleleri: Bir sorunun çözülmesi veya bir işin yapılması için düşüncelerin öne sürüldüğü cümlelerdir.

- *Tahyurt'a gidersen Alacahanlı Said Efendi'nin mezarında duâ et.
- *Kalıpcı olursan çok güzel para kazanırsın.
- *Sınava en iyi bildiğiniz konulardan başlayın ki sınav heyecanınız azalsın.
- *Kitap yazmak istiyorsan çok fazla kitap okumalısın.

»Tavsiye vardır.
»Kişisel tecrübeler aktarılır.

Tahmin Cümleleri: Olayların gidişinden neler olacağını hissedildiği cümlelerdir. Genellikle “hissettim, anladım, sezdim” gibi ifadelerle biter.

- *Son zamanlarda bir derdi olduğunu hissetmişim.
- *Beni aramayıştından bana darıldığını anladım.
- *Sınavdan kopya ile yüksek not aldığını sezmişim.
- *Güzeloğlan Şehit Ahmet Uma Ortaokulu’na geleceğini tahmin etmişim.

»Sezgi, içine doğma vardır.
»Hissettim, anladım, sezdim...

Olasılık Cümleleri: Bir olayın veya durumun olumlu ya da olumsuz bir şekilde gerçekleşebileceğini bildiren cümlelerdir. Cümlelerde genellikle “-ebilir, belki, galiba, sanırım” gibi kelimeler kullanılır.

- *Yarın Sinop’ta okullar tatil olabilir.
- *Belki şarjı bitmiştir, o yüzden aramamıştır.
- *Bu saatte mesaj gönderen kişi dayım galiba.
- *Sanıyorum ayakkabı tamircisi bugün gelmeyecek.

»İhtimal vardır.
»-ebilir, belki, galiba, sanırım...

İPUCU⇒ Tahmin cümleleri ile olasılık cümleleri arasındaki fark şudur:

Tahmin cümlelerinde “ikilem” yoktur yani tecrübelerden hareketle “Emin olma.” var.

»Bulutların kararmasından yağmur yağacağını anlamışım. (Tecrübelerinden hareketle yağmur yağacağını seziyor.)

Olasılık cümlelerinde “ikilem” vardır yani bahsedilen şey “Öyle de olabilir, böyle de olabilir.”

»Kapı çalıyor, kardeşim gelmiş olabilir. (Gelmış de olabilir, gelmemiş de olabilir.)

Onaylama Cümleleri: Yapılan bir işin ya da davranışın yerinde ve doğru olduğunun kabul edildiği cümlelerdir.

- *Zemzem Suyu’nu oturarak ve üç yudumda içmen çok güzel bir davranıştır.
- *Aferin, Hz. Yûnus Emre’nin (k.s.) şiirlerini ezberlemişsin!
- *Ahi Emir Ahmet Kümbeti’ni görmek istemen beni memnun eyledi.
- *Bilâl Kardeşim, yaşlı teyzeye otobüste yer vermen doğru bir davranıştı.

»Bir düşünceye katılma vardır.
»Ben de olsam aynısını yapardım, der.

Eşitlik Bildiren Cümleler: Varlık, olay ya da olgular arasındaki eşitliğin belirtildiği cümlelerdir.

- *Şehit Zekeriya Demirkaynak Ortaokulu’nu da aynı oranda seviyorum.
- *Bilecikli arkadaşım elmayı tam ortasından ikiye böldü.
- *10 tane 10 kuruş da 1 liradır, 2 tane 50 kuruş da 1 liradır.
- *Sabahleyin kahvaltıda birer yumurta yediler.

»Eşit şekilde paylaşmak vardır.
»Eksik ya da fazla olmama durumudur.

Tehdit Cümleleri: Sonradan verilecek bir ceza ile korkutma, yıldırma anlamını ifade eden cümlelerdir.

- *O kıza evlenirsen seni mirasından mahrum ederim.
- *Yarın okula gitmezsen ben yapacağımı biliyorum.
- *Gece dışarıda seni görürsem beşkardeşle tanıştırmam.
- *Eğer yanıma uğramazsan bir daha yüzüne bakmam.

»Ceza ile korkutma vardır.
»Karşıdakine gözdağı verilir.

Hayal Ürünü Cümleler: Tamamen hayal ögesine dayanan cümlelerdir. Kurgu vardır.

- *Devler ülkesinde parmak kadar çocuğu nasıl bulacağız?
- *Sınıfımızda beş metre boyunda öğrenciler var.
- *İnekler bir paket çikolata ile hasta olan ineği ziyarete gitmiş.
- *Gideyim de şu altın yumurtlayan tavuğu keseyim.

»Düşsel ögeler vardır.
»Fabl, masal, efsane türlerinde var.

Aşamalı Durum Bildiren Cümleler: Bir varlığın olumlu ya da olumsuz yönündeki değişimini anlatan cümlelerdir. Cümlelerde aşamalı durum anlamı “günden güne, yavaş yavaş, gittikçe, iyiden iyiye” gibi ifadeler ile sağlanır.

- *Hasta adam günden güne düzeliyordu.
- *Güneş yavaş yavaş dağların ardından kayboldu.
- *Bizim Uzunyayla Platosu’nda havalar gittikçe ısınıyor.
- *Arkadaşımın ağabeyi iyiden iyiye zayıfladı.

»Olumlu veya olumsuz değişim vardır.
»Günden güne, yavaş yavaş, gittikçe...

Uyarı (İkaz) Cümleleri: İnsanları yanlış davranışlardan uzak tutmak, onları doğru olan davranışlara yönlendirmek için kullanılan cümlelerdir. Karşı taraf ikaz edilir.

- *Lütfen çimlere basmayınız, çiçekleri koparmayınız!
- *Dikkat! Ayı çıkabilir, taş düşebilir.
- *Hatalı sağlama sınav kaybettirir, hatalı sollama ise hayat!..
- *Çalma elin kapısını, çalarlar kapını!

»Yanlış davranışlardan uzak tutar.
»Tembih, öğüt vardır.

GÜZEL DİLİMİZ TÜRKÇE ÇALIŞMA KÂĞIDI - 20

Arkadaşlar; aşağıdaki noktalı yerlere cümle öznelse "Ö", nesnelse "N" yazalım.

N	Türk Bayrağı'nın rengi kırmızı ve beyazdır.	Şelalenin sesi insana gerçekten huzur veriyor.
.....	O çocuğun kahverengi, beyaz gözleri çok güzeldi.	Türkçe, günümüzde en çok sevilen derstir.
.....	Çayı sevmeyen insan hiç olur mu?	Dört katlı, bahçeli bir evde yaşıyordu.
.....	Sonbaharda ağacın yaprakları sararmıştı.	Bu film 7'den 77'ye her insanı duygulandıracaktır.
.....	23 Nisan 1920'de TBMM Ankara'da açıldı.	Mehmet Âkif Ersoy İstiklâl Marşı'mızın şâiridir.
.....	Yaylada toplam 89 hane vardı.	O soruyu 8. sınıflardan bazıları çözdü.
.....	Yaylada toplam 90 hane olsa daha iyi olurdu.	Güney Ekspresi'ne gece 3.00'de bindi.
.....	Arkadaşımın saçları çok havalı olmuş.	İstanbul'u Fatih Sultan Mehmet fethetti.
.....	Türkiye'nin en büyük gölü Van Gölü'dür.	Sıcak havalardan herkes memnundur.
.....	Yeşil; sarı ile mavinin karışımıdır.	Denizler, karalara göre daha geç ısınır ve geç soğur.
.....	Çantacıdan aldığı çantanın rengi siyahtı.	Bu yuvarlak çerçeveli gözlük sana iyi oldu.
.....	Erciyes Dağı, Tecer Dağı'ndan yüksektir.	Dizide olaylar küçük bir mahallede geçiyor.
.....	Ülkemizin güneyinde Irak ve Suriye bulunur.	Şehirde yaşamak kasabada yaşamaktan daha zordur.
.....	Annemin aldığı kazak bana çok yakıştı.	Bizim pazarımız, pazartesi günü kurulur.
.....	Okullar 5 Eylül 2022 tarihinde açıldı.	Yaptığın resim paha biçilmez olmuş.
.....	Selim bugün okula yine zamanında geldi.	Kırıkkale'nin doğal güzelliklerini herkes beğenir.
.....	Kalpler birbirinden uzaklaşınca insanlar bağırır.	2024 yılı 365 gün değil 366 gün sürecek.
.....	Kuzenlerim bu sene 6. sınıfta okuyor.	Haftaya 7. sınıflarla pikniğe gideceğiz.
.....	İlçemiz ile aramızdaki mesafe 22 km idi.	Çevik kuvvet olan dayım, bana bisiklet aldı.
.....	Bakkaldan toplam 4 tane ekmek aldı.	İlimizin en şirin yerlerinden biri Taşlıhöyük'tür.
.....	Sivas'taki Refakatçi Oteli çok rahattı.	Bir işten en çok şikâyet eden kişi, en az çalışan kişidir.
.....	En tatlı içeceklerden biri de şalgamdır.	Din kültürü ve ahlak bilgisi dersi haftada iki saattir.
.....	Toprakla uğraşmak insana huzur verir.	Babası bir fabrikada işçi olarak çalışıyordu.
.....	Romanda fakir bir ailenin hayatı anlatılıyor.	O yazarın kitaplarını okumak istemeyen insan yoktur.
.....	Beyaz renk diğer renkler gibi çok hoştur.	Haberleri takip etmek zevkli bir uğraştır.
.....	Yemliğe tuz atıp yemenin tadına doyum olmaz.	Öğretmen oturuyorsa emekliliği gelmiştir.
.....	Doğu Ekspresi'nde insan uykusunu iyi alıyor.	Allı turna dedikleri hayvan aslında flamingodur.
.....	Deniz seviyesinde su 100 derecede kaynar.	Türk milleti çağ açıp çağ kapatmıştır.

GÜZEL DİLİMİZ TÜRKÇE ÇALIŞMA KÂĞIDI - 21

Arkadaşlar, aşağıdaki etkinlikleri istenilen özelliklere uygun olacak şekilde dolduralım.

Cümlelerin karşısındaki uygun kutucuğa "X" yazalım.	Doğrudan Anlatım		Cümlelerin karşısındaki uygun kutucuğa "X" yazalım.	İçerik Cümleleri	
	Doğrudan Anlatım	Dolaylı Anlatım		İçerik Cümleleri	Üslup Cümleleri
Öğretmenim "Size sınavda güveniyorum." dedi.	X		Hikâyelerinde daima çocukluğunu anlatır.	X	
Öcün iyisi affetmektir, demiş atalarımız.			Romanında çok fazla yabancı kelime kullanmış.		
Şu an tarihin 18 Ekim 2020 olduğunu söyledi.			Gazetede ilanda 3+1 evden bahsediliyordu.		
Adam burada kışların soğuk geçtiğini belirtti.			Masalda kırmızı başlıklı kalemde söz ediliyor.		
İğne deliği kadar yerden bir küp su girer, derler.			Arapça sözcüklere yer vermiş biyografide.		
Askerliği İzmir Balçova'da yaptım, diyor.			Şarkışla'daki lise yaşantısı eserine yansımıştır.		
Beyaz yatlı prensini beklediğini söylüyordu.			Günlük konuşma dilini kullanmış günlüğünde.		
O sözlerden dolayı pişman olduğunu açıkladı.			Dil bilgisi hataları yazarın en büyük kusurudur.		
"Uyku taklidi yapanı uyandıramazsın." derdi.			Kitabın içerisinde Türkçe çalışma kâğıtları var.		
"Halka hizmet, Hakk'a (c.c.) hizmettir." diyordu.			Destanda savaşta büyük acılar anlatılmış.		
Kendisinin kabahatli olmadığını söyledi.			Tiyatro o yüzyılda kurulan tuzakları anlatıyor.		
Ders saat 14.50'de olacak, demiş.			Derginin en son kısmında "hazır cevaplar" var.		
"Pilavdan dönen kaşığın sapı kırılınsın." diyor.			Şiirlerini on birli hece ölçüsü ile yazmış.		
Kütüphanede biraz sessiz olmamızı istedi.			Radyoda, yol çalışmaları ile ilgili haber vardı.		
"Kiminin parası, kiminin duâsı..." demişler.			O, yazılarında içten ve tutarlı bir dil kullanmış.		
Askerliğini İzmir Balçova'da yaptığını söyledi.			Anadolu insanlarını anlatıyor eserlerinde.		
Dedem "Çiftçilik yapmak zor." derdi.			Şiirde konu "sehpaya çarpan serçe parmak"tı.		
Yarın çarşıda işleri olduğunu söylüyor.			Yazılarında genellikle kısa cümleler kurar.		
"Bir gün hayırlısıyla kitap bitecek mi?" diyor.			Elektrikte çalıştığı günleri anlatmış anılarında.		
Hayalindeki üniversiteye kavuştuğunu açıkladı.			Mektupta, yaşadığı sevinçleri dile getirmiş.		
"İslâm sayesinde kadınlar mirasçı oldu." dedi.			Söyleşilerinde ağır bir dil kullanmış.		
Mantık evliliğinin mantıklı olmadığını belirtti.			Röportajında kendi ailesini anlatmış.		
Yazın tatile yine gitmeyeceğini söylüyor.			Senaryoyu yaşadığı çevrenin diliyle yazmış.		
Öğretmenim, sınavda bize güvendiğini söyledi.			Projesi "helikoptere fırlatma koltuğu" üzerine.		
"Rapora tembelliğin Latincesini yaz." demiş.			Köşe yazısında eğitimden bahsediliyor.		
"Kütahya'ya giderken haber verecektin." diyor.			Gezi yazısında kırsal hayatı anlatmış.		
Akşama yemeğe davetli olduğunu açıkladı.			Öykülerinde sade bir dil kullanmış.		
Yaz tatilinde memleketime gideceğim, dedi.			Reklamda yeni bir telefon modeli tanıtıyor.		
Bu konuda bir daha konuşmayacağını söyledi.			Uzun uzun cümlelerle olayları anlatmış.		
Toplantı olduğunu unuttuğunu belirtti.			Betimleme yaparken sıfatlara yer veriyor.		
"Bin dost az, bir düşman çoktur." derdi hep.			Makalede uzay konusu derinlemesine işlenmiş.		
Adam "Burada kışlar soğuk geçiyor." dedi.			Haberlerde öğretmen maaşlarından söz edildi.		
"Mağlubiyet, münafığı ortaya çıkarır." derler.			Halkın kullandığı dil eserlerine yansımış.		
Kuşburnu reçeline bayıldığını açıkladı.			Denemelerinde toplumun yanlışları anlatılmış.		
Stokçular "Sakla samanı, gelir zam anı." der.			Eserinde mecazlı ve süslü bir anlatım vardı.		
Arkadaşı ders çalışması gerektiğini belirtti.			Son yazdığı kitabında "sanatın tarihi"ni anlatır.		

Arkadaşlar; aşağıdaki cümlelerde karşılaştırma olup olmadığını bulalım, altlarındaki uygun okları boyayalım.

Kaplumbağa, tavşandan daha çok yaşar.	Bilgin, Yılmaz'dan daha mı zekiydi daha mı zengindi?
<input checked="" type="checkbox"/> Karşılaştırma var. <input type="checkbox"/> Karşılaştırma yok.	<input type="checkbox"/> Karşılaştırma var. <input type="checkbox"/> Karşılaştırma yok.
Düne göre bugün kendimi daha iyi hissediyorum.	Geçen mart ayı bu kadar soğuk değildi sanki.
<input type="checkbox"/> Karşılaştırma var. <input type="checkbox"/> Karşılaştırma yok.	<input type="checkbox"/> Karşılaştırma var. <input type="checkbox"/> Karşılaştırma yok.
Üst katların, orta katlardan farkı daha soğuk olur.	Bu elbisem diğer elbisemden daha uzundur.
<input type="checkbox"/> Karşılaştırma var. <input type="checkbox"/> Karşılaştırma yok.	<input type="checkbox"/> Karşılaştırma var. <input type="checkbox"/> Karşılaştırma yok.
İş arkadaşları kadar o zabıta da çalışkandı.	Siteye 2021 yılında taşınmaya başladı insanlar.
<input type="checkbox"/> Karşılaştırma var. <input type="checkbox"/> Karşılaştırma yok.	<input type="checkbox"/> Karşılaştırma var. <input type="checkbox"/> Karşılaştırma yok.
Portakalı, çileği, karpuzu ve kavunu sever.	Bizim il kalabalık, İstanbul ise daha kalabalıktır.
<input type="checkbox"/> Karşılaştırma var. <input type="checkbox"/> Karşılaştırma yok.	<input type="checkbox"/> Karşılaştırma var. <input type="checkbox"/> Karşılaştırma yok.
Sen, problemi benden daha önce çözdün.	Önceki çalışmalarına benzer bir çalışma yapmış.
<input type="checkbox"/> Karşılaştırma var. <input type="checkbox"/> Karşılaştırma yok.	<input type="checkbox"/> Karşılaştırma var. <input type="checkbox"/> Karşılaştırma yok.
Otobüsle yolculuk yapacağıma treni tercih ederim.	Arafat Dağı'nın en güzel dağ olduğunu bilmeyen var mı?
<input type="checkbox"/> Karşılaştırma var. <input type="checkbox"/> Karşılaştırma yok.	<input type="checkbox"/> Karşılaştırma var. <input type="checkbox"/> Karşılaştırma yok.
Şimdiki çalıştığı okulu daha fazla seviyormuş.	En sevdiğim teyzem beni aramıştı.
<input type="checkbox"/> Karşılaştırma var. <input type="checkbox"/> Karşılaştırma yok.	<input type="checkbox"/> Karşılaştırma var. <input type="checkbox"/> Karşılaştırma yok.
Sınıfın en çalışkan öğrencisi benim oğlummuş.	Şimdi değil de 90'lı yıllarda çocuk olmak güzeldir.
<input type="checkbox"/> Karşılaştırma var. <input type="checkbox"/> Karşılaştırma yok.	<input type="checkbox"/> Karşılaştırma var. <input type="checkbox"/> Karşılaştırma yok.
Kötü tarlanın verdiği, yiğit kardeş vermez.	Güneş, Dünya'dan daha büyüktür.
<input type="checkbox"/> Karşılaştırma var. <input type="checkbox"/> Karşılaştırma yok.	<input type="checkbox"/> Karşılaştırma var. <input type="checkbox"/> Karşılaştırma yok.
Bize Erzurum, Nevşehir'den daha yakındır.	Dört kardeş, aile bağlarını sürdürmekteydi.
<input type="checkbox"/> Karşılaştırma var. <input type="checkbox"/> Karşılaştırma yok.	<input type="checkbox"/> Karşılaştırma var. <input type="checkbox"/> Karşılaştırma yok.
Sarı saçlılarda, siyah saçlılardan çok saç vardır.	Telefondaki fotoğrafları bilgisayara attı.
<input type="checkbox"/> Karşılaştırma var. <input type="checkbox"/> Karşılaştırma yok.	<input type="checkbox"/> Karşılaştırma var. <input type="checkbox"/> Karşılaştırma yok.
Sıra arkadaşım dün kalemini kaybetmiş.	Araba yıkayıcısıyla hemen hemen aynı fikirdeyiz.
<input type="checkbox"/> Karşılaştırma var. <input type="checkbox"/> Karşılaştırma yok.	<input type="checkbox"/> Karşılaştırma var. <input type="checkbox"/> Karşılaştırma yok.
Bence dinlemek, konuşmaktan daha önemlidir.	Sekoya ağaçları 100 metreye ulaşmıştı.
<input type="checkbox"/> Karşılaştırma var. <input type="checkbox"/> Karşılaştırma yok.	<input type="checkbox"/> Karşılaştırma var. <input type="checkbox"/> Karşılaştırma yok.
Onun ayakkabısı kadar benim ayakkabım pahalı değil.	Bazı insanlar pırasayı, ispanaktan daha çok yiyormuş.
<input type="checkbox"/> Karşılaştırma var. <input type="checkbox"/> Karşılaştırma yok.	<input type="checkbox"/> Karşılaştırma var. <input type="checkbox"/> Karşılaştırma yok.
Kendisi filmleri izlemekten, eşi dizileri izlemekten hoşlanır.	Önceki evlerine benzer bir ev kiralamışlar.
<input type="checkbox"/> Karşılaştırma var. <input type="checkbox"/> Karşılaştırma yok.	<input type="checkbox"/> Karşılaştırma var. <input type="checkbox"/> Karşılaştırma yok.
Çıtalar saatte 120 km hız ile koşarlar.	Senin kadar ben de düşünüyorum evlatlarımı.
<input type="checkbox"/> Karşılaştırma var. <input type="checkbox"/> Karşılaştırma yok.	<input type="checkbox"/> Karşılaştırma var. <input type="checkbox"/> Karşılaştırma yok.
İş isteyen, az kişiyle; laf isteyen, çok kişiyle çalışsın.	Yeni aldığı telefonuna daha fazla para vermiş.
<input type="checkbox"/> Karşılaştırma var. <input type="checkbox"/> Karşılaştırma yok.	<input type="checkbox"/> Karşılaştırma var. <input type="checkbox"/> Karşılaştırma yok.

GÜZEL DİLİMİZ TÜRKÇE ÇALIŞMA KÂĞIDI - 23

Arkadaşlar, aşağıdaki cümlelerin benzetme unsurlarını bulup uygun tabloya yazalım.

Kedi gibi uysal bir insandı.				Annesi gibi şefkatli bir kişiydi.			
Benzeyen	Benzetilen	Benz. Edatı	Benz. Yönü	Benzeyen	Benzetilen	Benz. Edatı	Benz. Yönü
insan	kedi	gibi	uysallık				
Bal porsuğu gibi cesurdur arkadaşım.				Koşan adamın yüzü elma gibi al al olmuştu.			
Benzeyen	Benzetilen	Benz. Edatı	Benz. Yönü	Benzeyen	Benzetilen	Benz. Edatı	Benz. Yönü
Yeni doğan bebeğin inci kadar beyaz dişleri vardı.				Pencereler ayna gibi ışıl ışıl parlıyordu.			
Benzeyen	Benzetilen	Benz. Edatı	Benz. Yönü	Benzeyen	Benzetilen	Benz. Edatı	Benz. Yönü
Şeker gibi tatlı sözleri vardı onun.				Bakkal defteri kadar karışık bir kafam var bugün.			
Benzeyen	Benzetilen	Benz. Edatı	Benz. Yönü	Benzeyen	Benzetilen	Benz. Edatı	Benz. Yönü
Keçi gibi inatçı biriydi halası.				Gelinliği kar gibi bembeyazdı.			
Benzeyen	Benzetilen	Benz. Edatı	Benz. Yönü	Benzeyen	Benzetilen	Benz. Edatı	Benz. Yönü
Memurlar, arı gibi çalışkandı.				Kuşlar gibi havalarda uçmak istiyordu mühendis.			
Benzeyen	Benzetilen	Benz. Edatı	Benz. Yönü	Benzeyen	Benzetilen	Benz. Edatı	Benz. Yönü
Kömür gibi siyah gözleriyle bana baktı.				Kaya kadar sağlam bir bileği var.			
Benzeyen	Benzetilen	Benz. Edatı	Benz. Yönü	Benzeyen	Benzetilen	Benz. Edatı	Benz. Yönü
Biricik kızımın ipek kadar yumuşak saçları var.				Dev gibi büyük bir orduyla savaştılar.			
Benzeyen	Benzetilen	Benz. Edatı	Benz. Yönü	Benzeyen	Benzetilen	Benz. Edatı	Benz. Yönü
Sen, amcan gibi fedâkâr bir insansın.				Kalbin kadar temiz bu sayfayı bana ayırdığın için sağ ol.			
Benzeyen	Benzetilen	Benz. Edatı	Benz. Yönü	Benzeyen	Benzetilen	Benz. Edatı	Benz. Yönü
Tilki gibi kurnaz bir patronu vardı.				Buz gibi soğuk bir suyla elini yıkadı.			
Benzeyen	Benzetilen	Benz. Edatı	Benz. Yönü	Benzeyen	Benzetilen	Benz. Edatı	Benz. Yönü
Aslan gibi güçlü evlatlarımız var bizim.				Saat gibi çalışan bir beyni vardı yazarın.			
Benzeyen	Benzetilen	Benz. Edatı	Benz. Yönü	Benzeyen	Benzetilen	Benz. Edatı	Benz. Yönü
Altın gibi değerli bir aracı vardı babaannemin.				Dağ kadar yüksek bulaşık yığılmıştı mutfakta.			
Benzeyen	Benzetilen	Benz. Edatı	Benz. Yönü	Benzeyen	Benzetilen	Benz. Edatı	Benz. Yönü

Arkadaşlar, aşağıdaki cümlelerin abartı ya da duygu cümlesi mi olduğunu bulup noktalı yerlere yazalım.

Derse geç kalırım
diye telaşlandı.

Duygu

Programa çağırmadılar,
çok sinirliydi.

.....

Dünya kadar iş
evde beni bekliyor.

.....

Senin ev almaya
neyince neşelendi.

.....

Yaralı köpeği görünce
çok acıdım.

.....

O kadar zayıf
ki üfleseler uçacak.

.....

Adam kırk fırın
ekmeği yedi.

.....

Birinci olunca
ağlamaya başladı.

.....

Yüz bin kere dedim
dersine çalış diye.

.....

Seninle yolculuk etmek
çok keyifliydi.

.....

Çocuğun gözyaşları
sel oldu, az daha
boğulacaktık.

.....

Manda yuva yapmış
söğüt dalına.

.....

Hamalın buraya
geleceğini duyunca
mutlu oldum.

.....

Şu an Türkiye'de 100
milyon kişi bizi izliyor.

.....

Bir anda karşısına
çıkınca korkmuştu.

.....

Dostunu beklerken
ağaç olmuştu.

.....

Bir of çeksem
karşığı dağlar yıkılır.

.....

Senin çığlığını uzaydan
bile duyarlar.

.....

Çeşmeden iç, dedim;
çeşmeyi kuruttun.

.....

Onu yıllar sonra
görünce çok şaşırıldı.

.....

Çalışkan kişileri
hemen kıskanır.

.....

Tonus'ta çatıdan
çatıya atarken kedi
havada donmuş.

.....

Onu her geçen
gün özleyorum,
yazın görüşeceğiz.

.....

Karınca tek eliyle
koca fili kaldırdı.

.....

Senin düşünmen iki
yıl sürer.

.....

Sınavda yine çok
heyecanlandım.

.....

Pasta o kadar güzel
ki parmaklarımızı yedik.

.....

Onun hakkında bir
ton söz söyledi.

.....

Geçmişin üzüntüsü,
geleceğin kaygısı
içindeydi her vakit.

.....

Antiloptan bile hızlı
koşuyor o adam.

.....

Banyoda dağ kadar
çamaşır birikmiş.

.....

Herkes karne günü
sevinç içindeydi.

.....

GÜZEL DİLİMİZ TÜRKÇE ÇALIŞMA KÂĞIDI - 25

Arkadaşlar; aşağıdaki cümlelerdeki kişileştirme ya da konuşturmaları bulalım, altlarındaki uygun daireleri boyayalım.
(Hem kişileştirme hem konuşturma aynı cümlede olabilir.)

<p>Gece limana gelen gemiler yorgundu.</p> <p><input checked="" type="radio"/> Kişileştirme <input type="radio"/> Konuşturma <input type="radio"/> Hiçbiri yok.</p>	<p>Yaşlandıkça aynaların bana olan dostluğu azaldı.</p> <p><input type="radio"/> Kişileştirme <input type="radio"/> Konuşturma <input type="radio"/> Hiçbiri yok.</p>
<p>Kitaplar, tabletleri çok kiskanıyordu.</p> <p><input type="radio"/> Kişileştirme <input type="radio"/> Konuşturma <input type="radio"/> Hiçbiri yok.</p>	<p>Sıra dedi ki "Benim üstümü karalama lütfen!"</p> <p><input type="radio"/> Kişileştirme <input type="radio"/> Konuşturma <input type="radio"/> Hiçbiri yok.</p>
<p>Eşek "Bana altın semer vuran lüzumsuz kim?" diye sordu.</p> <p><input type="radio"/> Kişileştirme <input type="radio"/> Konuşturma <input type="radio"/> Hiçbiri yok.</p>	<p>Bir çakal, diğer çakala "Hoşça kal!" demiş.</p> <p><input type="radio"/> Kişileştirme <input type="radio"/> Konuşturma <input type="radio"/> Hiçbiri yok.</p>
<p>Vantilatör demiş ki "Başım çok dönüyor."</p> <p><input type="radio"/> Kişileştirme <input type="radio"/> Konuşturma <input type="radio"/> Hiçbiri yok.</p>	<p>Güneş bulutların arkasından bize el salladı.</p> <p><input type="radio"/> Kişileştirme <input type="radio"/> Konuşturma <input type="radio"/> Hiçbiri yok.</p>
<p>inek bu kadar az süt verdiği için epey dertliydi.</p> <p><input type="radio"/> Kişileştirme <input type="radio"/> Konuşturma <input type="radio"/> Hiçbiri yok.</p>	<p>Kuşlar "Bardağı senin oğlun kırdı." diye haber getirdi.</p> <p><input type="radio"/> Kişileştirme <input type="radio"/> Konuşturma <input type="radio"/> Hiçbiri yok.</p>
<p>Tilki, köpeklerin havlamasını duyunca uzaklaştı.</p> <p><input type="radio"/> Kişileştirme <input type="radio"/> Konuşturma <input type="radio"/> Hiçbiri yok.</p>	<p>Elektriğin kesilmesi telefonları kara kara düşündürdü.</p> <p><input type="radio"/> Kişileştirme <input type="radio"/> Konuşturma <input type="radio"/> Hiçbiri yok.</p>
<p>Çiçek kendisini koparan çocuğa sinirlenmişti.</p> <p><input type="radio"/> Kişileştirme <input type="radio"/> Konuşturma <input type="radio"/> Hiçbiri yok.</p>	<p>Sandalyenin ayağı kırılınca koliler yere düştü.</p> <p><input type="radio"/> Kişileştirme <input type="radio"/> Konuşturma <input type="radio"/> Hiçbiri yok.</p>
<p>Canı acıyan aslan birden bire kükredi.</p> <p><input type="radio"/> Kişileştirme <input type="radio"/> Konuşturma <input type="radio"/> Hiçbiri yok.</p>	<p>Terazi "Üzerime bir ağırlık çöktü." diyordu.</p> <p><input type="radio"/> Kişileştirme <input type="radio"/> Konuşturma <input type="radio"/> Hiçbiri yok.</p>
<p>Gözyaşı, gözden düştüğü için çok üzgündü.</p> <p><input type="radio"/> Kişileştirme <input type="radio"/> Konuşturma <input type="radio"/> Hiçbiri yok.</p>	<p>Sinek, pekmezciyi tanıdı ve ona "Günaydın." dedi.</p> <p><input type="radio"/> Kişileştirme <input type="radio"/> Konuşturma <input type="radio"/> Hiçbiri yok.</p>
<p>Tavşan dağa küsmüş, dağın haberi olmamış.</p> <p><input type="radio"/> Kişileştirme <input type="radio"/> Konuşturma <input type="radio"/> Hiçbiri yok.</p>	<p>Önceki televizyonu geçen ay emekliye ayrıldı.</p> <p><input type="radio"/> Kişileştirme <input type="radio"/> Konuşturma <input type="radio"/> Hiçbiri yok.</p>
<p>Kurt kışı geçirinca "O ne ayazdı?" diye söylenip durdu.</p> <p><input type="radio"/> Kişileştirme <input type="radio"/> Konuşturma <input type="radio"/> Hiçbiri yok.</p>	<p>Bakmakla öküzler makinist, kediler kasap olamaz.</p> <p><input type="radio"/> Kişileştirme <input type="radio"/> Konuşturma <input type="radio"/> Hiçbiri yok.</p>
<p>Vinç, arabaya "Gülümse, çekiyorum." demiş.</p> <p><input type="radio"/> Kişileştirme <input type="radio"/> Konuşturma <input type="radio"/> Hiçbiri yok.</p>	<p>Aydede gökyüzünde uykuya dalmıştı.</p> <p><input type="radio"/> Kişileştirme <input type="radio"/> Konuşturma <input type="radio"/> Hiçbiri yok.</p>
<p>Kirpi, yavrusunu "Pamuğum." diye bağrına basmış.</p> <p><input type="radio"/> Kişileştirme <input type="radio"/> Konuşturma <input type="radio"/> Hiçbiri yok.</p>	<p>Balıklar "Bir araya gelip kalabalık olalım." demiş.</p> <p><input type="radio"/> Kişileştirme <input type="radio"/> Konuşturma <input type="radio"/> Hiçbiri yok.</p>
<p>Dinozorlar çağımızda yaşamadıkları için çok sevimliler.</p> <p><input type="radio"/> Kişileştirme <input type="radio"/> Konuşturma <input type="radio"/> Hiçbiri yok.</p>	<p>Masa takvimi "Ben ona gününü gösteririm." dedi.</p> <p><input type="radio"/> Kişileştirme <input type="radio"/> Konuşturma <input type="radio"/> Hiçbiri yok.</p>

GÜZEL DİLİMİZ TÜRKÇE ÇALIŞMA KÂĞIDI - 26

Arkadaşlar, aşağıdaki cümlelerin anlam özelliklerini bulalım ve numaralarını uygun noktalı yerlere yazalım.

1	Güz geldiğinde İnşallah ilçeye taşınmayı planlıyorum.	23	Osmanlı Devleti üç kıtaya yayılmış, büyük bir devlettir.
2	Samimi bir anlatımla okuyucu kitleni artırabilirsin.	24	Fatih Sultan Mehmet Cami'sinde huzur buluyorum.
3	İllicanın üstü kapalı olanına kapalı ılıca (kaplıca) denir.	25	Cahil kendine düşmandır, başkasına nasıl dost olur?
4	Dağ başı dumansız olmaz.	26	Rüzgâra tüküren kendi yüzüne tükürür.
5	İlçemize kale yapılması ilçemizin güzelliğini arttırdı.	27	Gözüne kapı çarpmıştır(!) o hiç dayak yemez.
6	Savunma oyuncuları ileriye çıktığı için o golü yediler.	28	Başarı için saat gibi tik tak değil adam gibi taktik çalış.
7	Bu yıl turnuvalarda birinci olduğunuzu düşünelim.	29	Sözünü yükseltir fakat sesini hiç yükseltmez.
8	O kadar güzel yazı yazıyor(!) ki kendi de okuyamıyor.	30	Herkesin, yazılarını okuduğu kişiye tabelacı denir.
9	İnsanın ilk öğretmenine "anne" denir.	31	Uslu bir öğrenci lâkin dersleri iyi değil.
10	Seneye yeni bir traktör almayı düşünüyorum.	32	Soruları kolaydan başlayıp zora doğru çözmelisin.
11	Konuşmak istediğinde sus, susmak istediğinde konuş.	33	Aşağı odada kışı geçirmeyi düşünüyorlar.
12	Kayabaşı Mahallesi'ne otobüsle git.	34	Şu an üç dilek tutman istenseydi, ne isterdin?
13	İşleyen demir pas tutmaz.	35	Çürük iple kuyuya inilmez.
14	Sessiz bir çığlıktı aslında onunki.	36	Düşün ki baban okulda hademe, yere çöp atar mısın?
15	İleride kaymakamlık sınavına girmeyi düşünüyorum.	37	Kardeşini çok sevdiğin(!) onu dövmeden belliydi.
16	Varsayalım ki istediğin Ankara Üniversitesi'ni kazandın.	38	1915 Çanakkale Köprüsü'nün yapılması çok iyi olmuş.
17	Çok hızlı(!) gider, saatte 10 km.	39	Senin için doğan Güneş, başkaları için batmak üzere.
18	Her şeyin fiyatını biliyor ancak değerini bilmiyorsun.	40	İyiliğe, iyiliği her kişi; kötülüğe, iyiliği er kişi yapar.
19	Bir baş soğan tüm kazancı kokutur.	41	Üşümek istemiyorsan çoraplarını giy.
20	Kale Cami'sine vardığımda seni aramayı planlıyorum.	42	Tut ki işler planladığın gibi gitti, peki sonra?..
21	Ağaçtan elde edilen beyaz renkli reçineye sakız denir.	43	Karlar, köyü beyaz bir karanlığa çevirdi.
22	Diyelim ki istediğin telefonu ailen sana aldı.	44	Tek kanatla kuş uçmaz.

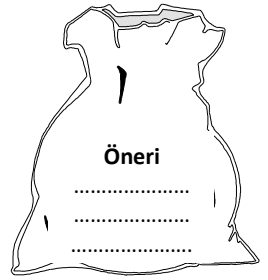
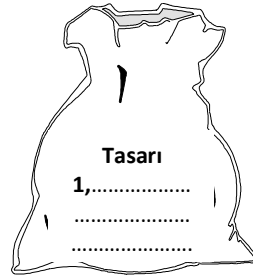
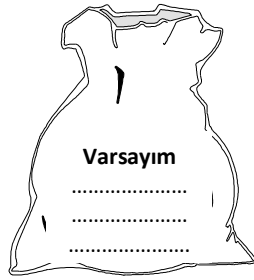
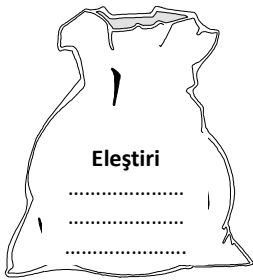
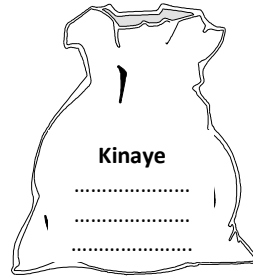
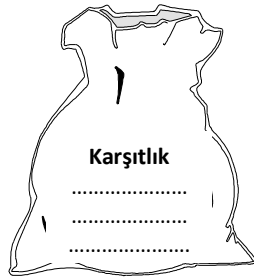
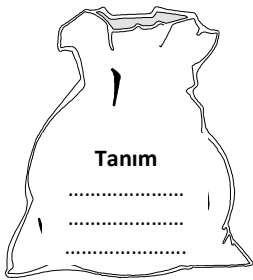

Arkadaşlar, aşağıdaki cümlelerin anlam özelliklerini bulalım ve numaralarını uygun noktalı yerlere yazalım.

1	Vaktimi iyi değerlendiremediğim için işler gecikti.	23	Bu genç, ileride büyük bir adam olabilir.
2	Aslan bir gün tüm hayvanları ormanda topladı.	24	Atanmasına, senin kadar ben de sevindim.
3	İnsan doğuyor, yaşıyor ve ölüyor.	25	Gençlerin ibadetlere yönlendirilmesi güzel davranıştır.
4	Çabuk olalım, ev sahibinin köpeği gelebilir.	26	Uçan haliya binen halıcı çok uzaklara gitti.
5	Tebrik ederim, doğru olanı konuştun.	27	Havalar gittikçe soğuyor, ağaçlar yaprak döküyor.
6	Dediklerimi yapma da ben sana yapacağımı biliyorum.	28	Üslubu son derece güzel olan bu eser çok satabilir.
7	Renkleri ve beyazları makineye birlikte atmayın.	29	Banklar yeni boyandı, oturmayınız!
8	Bu görev için gerekli liyakat bende yok.	30	Bu yardımı senin yaptığını ya duyarsa?
9	Ağaca balta vurunca ağaç ağlamaya başlamış.	31	Karınca, ağustos böceğinden yardım istemiş.
10	Kargonuz bugün sabah dağıtımına çıkabilir.	32	Eşyasını izinsiz kullanarak arkadaşımın kalbini kırdım.
11	Dikkatli taşıyınız, içinde kırılabilir eşyalar var.	33	Her karşılaşmamızda biraz daha iyileşiyordu.
12	Kitap okumadım, şu an fikir dünyam çok zengin değil.	34	Aynı davranışı tekrarlarsan seninle görüşmeyeceğim.
13	Yarın gece hava yine soğuk olabilir.	35	Farelerin anlattığı masalı dinlemiş genç kız.
14	Her söylenen sözün gerçek olduğunu sanmışım.	36	İlkokulu bitirip sonra lise ve üniversite okuyacak.
15	İçeri ikişerli gruplar halinde girdiler.	37	Engelli insanlara yardım etmen yerinde bir hareket.
16	Günden güne ailesinden uzaklaşıyordu.	38	Şehit Muhsin Canpolat Sokağı'nda oturuyor belki de.
17	Düşüncelerinin hepsine sonuna kadar katılıyorum.	39	Asansör arızalıdır, kullanmayınız!
18	Burada çalışan herkes aynı maaşı alıyor.	40	Sorumluluklarını yerine getirmezsен takıma almam.
19	Kendimi eski alışkanlıklarımdan koparamamışım.	41	Gün geçtikçe seni daha iyi anlıyorum.
20	Dikkat et, o çocuklar kuru yerin kurdunu çıkarır!	42	Kaygan zemin, lütfen dikkat edin!
21	Malazgirt Mahallesi'ne uğramış olabilir?	43	Sanatçının yediği et sucukları ağaçta yetişiyormuş.
22	Kırmızı ışıkta durun, yeşil ışıkta geçin lütfen.	44	İkinizin yeri de benim gözümde aynı.

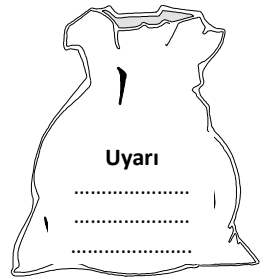
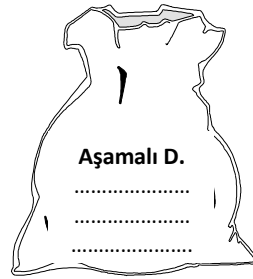
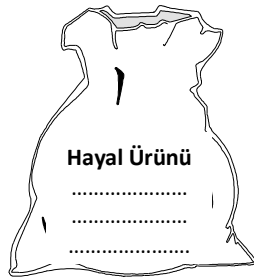
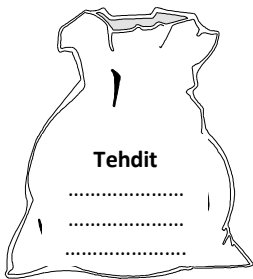
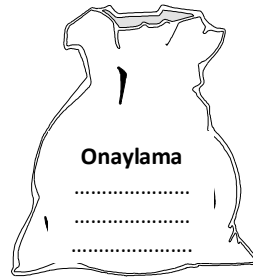
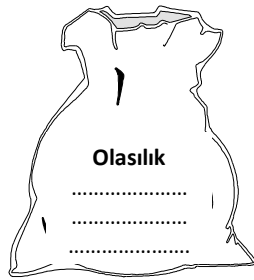
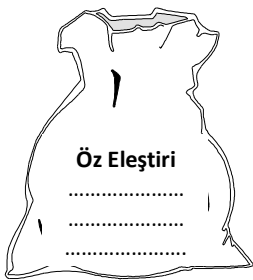

Ön Yargı Cümleleri: Bir kişi ya da durumla ilgili olarak çeşitli nedenlerle önceden edinilmiş, olumlu ya da olumsuz bir görüş bildiren cümlelerdir.

- *Bu dizi bu yılın en çok izlenen dizisi olacak. (Olumlu ön yargı)
- *Bizim okulumuz bu sene de birinci olur. (Olumlu ön yargı)
- *Göreceksiniz bu işi yüzüne gözüne bulaştırarak. (Olumsuz ön yargı)
- *Ben çorbanın tadına bakmadan tuzunu atarım. (Olumsuz ön yargı)

»Peşin hüküm vardır.
»Olumlu veya olumsuz olabilir.

Yakınma Cümleleri: Olumsuz bir durumdan memnun olmamak, bu durumdan şikâyetçi olmak, sızlanmak, rahatsız olmak vardır ve bu huzursuzluk başkalarına söylenir.

- *Programı ben hazırladım ancak bana teşekkür etmediler.
- *Her defasında en zor işi bize veriyorlar, yeter artık.
- *Bir haftadır hasta yatıyorum, kimse arayıp sormadı.
- *Yememiş, içmemiş; söylediklerimi ona yetiştirmiş.

»Şikâyet vardır.
»Rahatsızlık başkalarına anlatılır.

Sitem Cümleleri: Olumsuz bir durumdan memnun olmamak, bu durumdan şikâyetçi olmak, sızlanmak, rahatsız olmak vardır ve bu huzursuzluk kişinin kendisine söylenir.

- *Demek bana haber vermeden köyüme gittiniz!
- *Senin bu sözleri söyleyeceğini hiç sanmazdım.
- *Seni kaç kez uyardım ama beni bir kere bile dinlemedin.
- *Peki, neden bana doğruyu söylemedin ki?.. Sana güvenmiştim.

»Kırgınlık vardır.
»Rahatsızlık kişinin yüzüne söylenir.

İPUCU⇒ Yakınma cümleleri ile sitem cümleleri arasındaki fark şudur:

Yakınma cümlelerinde olumsuz durumdan duyulan rahatsızlık başkalarına anlatılır.

»Bizim çocuk bu aralar derslerine çalışmıyor. (Komşuya anlatıyor ailesi.)

Sitem cümlelerinde olumsuz durumdan duyulan rahatsızlık kişinin yüzüne söylenir.

»Evladım, bu aralar derslerine çalışmıyorsun. (Çocuğun yüzüne söylüyor ailesi.)

Şaşırma Cümleleri: Beklenmeyen bir durum karşısında insanların hayretlerini, şaşkınlıklarını dile getiren cümlelerdir. Cümlede ünlem işareti kullanılır.

- *Şeyh Hasan Bey Kümbeti'ne uğramadın demek!
- *Yaaa! Demek bütün bu sözleri ben söylemişim ona.
- *Kitaplığındaki binlerce kitabı okumuş ha!
- *Dokuz kişi bir arabaya nasıl sığmış anlayamadım!

»Hayret etme vardır.
»Ünlem işareti kullanılır.

Hayıflanma Cümleleri: Geçmişte yapılamayanlar, elden kaçırılan fırsatlar için duyulan üzüntüyü anlatan cümlelerdir.

- *Vaktinde deniz kıyısından bir arsa almak vardı.
- *Neden sigortalı bir işte çalışmadım ki bugün emekli olamıyorum.
- *Yaşarken ona "Özür dilerim, beni affet!" diyebilseydim.
- *Derslerime çalışmadım, karnemde ortalamam düşüktü.

»Geçmişte hata ve yanlışlar var.
»Yapılmayan bir işten üzüntü duyulur.

Pişmanlık Cümleleri: Geçmişte yapılan hata ve yanlışlar için duyulan üzüntüyü anlatan cümlelerdir.

- *Eşimden boşandım, çocuklarım ve ben perişan olduk.
- *Aracıma çok hızlı sürdüm, başka insanların yaralanmasına sebep oldum.
- *Ailemi yüzüstü bırakıp da bu yerlere gelmemeliydim.
- *Söylediklerini araştırmadan neden hemen inandım ki!..

»Geçmişte hata ve yanlışlar var.
»Yapılan bir işten üzüntü duyulur.

İPUCU⇒ Hayıflanma cümleleri ile pişmanlık cümleleri arasındaki fark şudur:

Hayıflanma cümlelerinde yapılmayan bir işten dolayı duyulan üzüntü söz konusudur.

»Borç istediğinde ona borç vermeliydim, şimdi düşman olduk onunla. (Borç vermediğine hayıflanıyor.)

Pişmanlık cümlelerinde ise yapılan bir işten dolayı duyulan üzüntü söz konusudur.

»Borç istediğinde ona borç vermemeliydim, şimdi düşman olduk onunla. (Borç verdiğiğine pişman oluyor.)

Özlem Cümleleri: Bir kimseyi ya da yeri tekrar görme, ona kavuşma isteğini ifade eden cümlelerdir.

- *Kırıkkale Üniversitesi'ndeki arkadaşlarımı tekrar görebilseydim.
- *Onlarla görüşmeyi tam on bir yıl olmuş, onları çok özledim.
- *Eskiden insanlar birbirlerine misafirlığe giderdi, şimdi öyle mi?
- *Nerede 90'lı yıllardaki çocukluğumun dertsiz, tasasız günleri?

»Hasret vardır.
»Tekrar yaşama, görme isteği olur.

Sevinç Cümleleri: Çok istenen ya da hoş giden bir şeyin olmasıyla duyulan coşkuyu anlatan cümlelerdir.

- *Babaannem Medine şehrini görünce çok sevindi, ağladı.
- *Hz. Şemsî Sivâsî'nin (k.s.) Türbesi'ni görmek beni mutlu eyledi.
- *Çok şükür; kredi çekmeden, faize bulaşmadan ev sahibi olduk.
- *Yaşasın, Seyyid Battal Gazi Destanı'nın hepsini okudum!

»Mutluluk vardır.
»İsteğine kavuşmaktan coşku duyar.

Üzüntü Cümleleri: İstenilen bir şeyin gerçekleşmemesinden ya da olması istenmeyen olayların olmasından kaynaklanan ruh halini ifade eden cümlelerdir.

- *Hz. Mevlânâ'nın (k.s.) "Mesnevi" adlı kitabını okumadınız demek?
- *Hastalandığında yanında "Nasılın?" diyecek birinin olmaması ne zormuş.
- *Sevdiği insanın uzaklara gitmesi ne kadar da acıtıyor insanın canını.
- *Nasıl 2 alırım, 98 puanı nereden kırdınız hocam?

»Teessür vardır.
»İstenilmeyen durumdan sıkıntı duyar.

Endişe Cümleleri: Olumsuz bir durumun olma olasılığında duyulan kaygıyı ifade eden cümlelerdir.

- *Sen de diğerleri gibi beni bırakıp gidersin diye çok korkuyorum.
- *Sınavı kazanamazsam beni yine de seversin değil mi baba?
- *Satın aldığımız kırk küpün kırkının da kulpu kırık çıkarsa ne yaparız?
- *30 dakikada 346 cevapsız çağrı bıraktık, neden telefonunu açmıyorsun?

»Kaygı ve tasa vardır.
»Hep olumsuz yönler düşünülür.

Küçümseme Cümleleri: Kişi ya da kişileri küçük görmek, hafife almak, değer vermemek için söylenen cümlelerdir.

- *Kızımızı ne doktorlar ne mühendisler istedi, davul bile dengi dengine...
- *Onun çocuğu, benim çocuğumun kesip attığı tırnak olamaz.
- *Bu soruyu ilkokuldakiler bile çözer, siz nasıl çözemediniz?
- *Senin bildiğin kadarını ben unuttum, unuttum!

»İnsanlara karşı yapılıdır.
»Nitelik olarak eksiklik dile getirilir.

Azımsama Cümleleri: Bir şeyin miktarını az bulma, yetersiz görme, eksik bulma anlamlarını taşıyan cümlelerdir.

- *Kusura bakma sana para falan veremem, bu para ancak bana yeter.
- *Bu meyve suyu ve kek, okuldaki tüm öğrencilere yetmez bence.
- *Sabahtan akşama kadar sadece 10.000 soru mu çözebildin?
- *Senin sadece 36 tanecik mi ayakkabın var?

»Cansız varlıklara karşı yapılıdır.
»Nicelik olarak eksiklik dile getirilir.

İPUCU⇒ Küçümseme cümleleri ile azımsama cümleleri arasındaki fark şudur:

Küçümseme cümlelerinde insanların nitelik olarak yetersizliği söz konusudur.

»Sen kim oluyorsun da benden hesap soruyorsun? (Karşıdaki insan küçümsemiş.)

Azımsama cümlelerinde cansız varlıkların nicelik olarak yetersizliği söz konusudur.

»O kadar yemek yedik, bu kadar az hesap nasıl geldi? (Ödenmesi gereken tutar azımsanmış)

Beklenti Cümleleri: Gerçekleşmesi beklenen davranışları ifade eden cümlelerdir. Beklenti cümlelerinde "sanıyorum, düşünüyorum, zannediyorum, umuyorum." gibi ifadeler kullanılır, gerçekleşmemiş beklenti cümlelerinde "sanmıştım, düşünmüştüm, zannetmiştim, ummuştum." gibi ifadeler kullanılır.

- *Astronotla konuşmayı düşünüyorum. (Beklenti)
- *Astronotla konuşurum diye düşünmüştüm. (Gerçekleşmemiş Beklenti)
- *Sınıfta birinci olacağımı umuyorum. (Beklenti)
- *Sınıfta birinci olurum diye ummuştum. (Gerçekleşmemiş Beklenti)

»Beklenti gelecek zamanla ilgilidir.
»G. beklenti geçmiş zamanla ilgilidir.

İnkâr Cümleleri: Yaptığını, söylediğini, tanık olduğunu gizlemek için söylenen cümlelerdir.

- *Ben ona öyle bir şey demedim ki o yanlış anlamış.
- *Hayır, benim evladım böyle bir şey yapmaz.
- *Onun altınlarını benim çaldığımı nasıl düşünürsün?
- *Görmedim, duymadım, bilmiyorum; rahat bırakın beni.

»Yadsıma vardır.
»Kişi karşısındakine yalan söylüyor.

Çaresizlik Cümleleri: Olay ve durumlar karşısında yapılabilecek herhangi bir şey olmamasıdır.

- *Telefonunun şarjı bitmişti, şarj aleti yanında değildi; ne yapacaktı?
- *Ben bu kadar parayı nereden bulabilirim ki?..
- *Tek hayvanının da öldüğünü görünce eli böğründe kaldı.
- *İstese de istemesek de bu dersi öğrenmek zorundayız.

»Âcizlik vardır.
»İnsanın elinden hiçbir şey gelmez.

Beğeni Cümleleri: Bir varlığa veya bir olayın sonucuna yönelik beğenme, takdir etme, övme veya onaylama işini bildiren cümlelerdir.

- *Ramazan'da oruç ve teravih insana manevi bir tat veriyor.
- *Hz. Gazâlî'nin (k.s.) yazdığı kitap çok güzeldi.
- *Şehit Emin Alacahan İlkokulu küçük ve şirin bir okuldu.
- *Fedakâr, yardımsever ve imânlı bir milletin mensubu olmak ne hoş.

»Takdir etme vardır.
»Varlık iyi ve güzel bulunur.

Acıma Cümleleri: Bir insanın, güç durumda olan veya herhangi bir yönü bakımından belirgin bir eksikliği olan canlılara veya varlıklara karşı beslediği duyguyu ifade eden cümlelerdir.

- *Yazık şu insanoğluna, âciz olduğunu anlayamayacak kadar âciz.
- *Hayvancağızın hâlini görünce içim parçalandı.
- *Zavallı adam, soğukta Tonus'un dağ ardı köylerine gitmiş.
- *Vah yavrum, küçücük yaşta çalıştırılıyor!

»Merhamet vardır.
»Canlının mutsuzluğu üzüntü verir.

Kararlılık Cümleleri: Kararında direnme, kesin karar vermiş olma durumunu belirten cümlelerdir.

- *İnşallah, Hacı Mehmet Dede'nin Türbesi'ni ziyarete gideceğiz.
- *Başkaları ne derse desin; biz, fikrimizi değiştirecek değiliz.
- *Sorularına asla cevap vermeyeceğim, bunu bil!
- *Bu yolda ölmek var, dönmek yok benim için.

»İstikrar vardır.
»U dönüşü yapılmaz.

Kararsızlık Cümleleri: İki durum karşısında kalıp, istemediği halde, bunlardan birini yapmaya zorlanan kişinin durumunu ifade eden cümlelerdir.

- *Biz de sizinle Zara'ya gelsek mi ki? Şimdi ne yapayım bilemedim ki...
- *Ona bütün gerçekleri anlatsam mı, anlatmasam mı?
- *Aşağı tükürsem sakal, yukarı tükürsem bıyık var.
- *A şikkını mı işaretlesem yoksa C şikkını mı işaretlesem?

»İkilem vardır.
»İki şık arasında kalınmıştır.

İyimserlik Cümleleri: Hayata ya da içinde bulunduğu duruma iyi yönden bakmayı ifade eden cümlelerdir. Bardağın hep dolu tarafı görülür.

- *Ben matematiği eninde sonunda anlayacağım.
- *Adam yerdeki çamuru değil gökkuşağını gördü.
- *Biz kendi helikopterimizi, tankımızı, silahımızı da yaparız.
- *Bursluluk sınavını kaybettim fakat daha iyi çalışıp kazanacağım.

»Umutla bakmak vardır.
»Bardağın dolu tarafı görülür.

Kötümserlik Cümleleri: Hayata ya da içinde bulunduğu duruma kötü yönden bakmayı ifade eden cümlelerdir. Bardağın hep boş tarafı görülür.

- *Ben bu matematiği bir türlü anlayamayacağım.
- *Adam gökkuşağını değil de yerdeki çamuru gördü.
- *Biz kendi helikopterimizi, tankımızı, silahımızı yapamayız ki canım...
- *Bursluluk sınavını kaybettim, bir daha sınava hazırlanmayacağım.

»Karamsarlık vardır.
»Bardağın boş tarafı görülür.

Merak Cümleleri: Bir durumun sonucunu bilme isteğini bildiren cümlelerdir.

- *Kutunun içinde ne var acaba?
- *Giydiğim elbiseyi beğenecek mi sence?
- *Anne, bu yemeğin adı nedir?
- *Denemede Türkçenin beşinci sorusuna ne cevap verdin?

»Anlama, öğrenme isteği vardır.
»Soru işareti kullanılır.

Kanıksama Cümleleri: Olayların ve durumların pek çok kez tekrarlanması nedeniyle artık etkilenmez olmayı, aldırmamayı ifade eden cümlelerdir.

- *Asker, kurşunlara hiç mi hiç aldırıyor.
- *Ailesi, onun yaptıklarını bundan böyle göz ardı ediyor.
- *Onun kırıcı sözlerine epeydir kimse tepki göstermiyordu.
- *Altınyayla'nın trafiği artık beni rahatsız etmiyordu.

»Alışmak vardır.
»Çok tekrarlandığı için etkilenmiyor.

Bıkkınlık Cümleleri: Herhangi bir olaya, duruma veya kişiye karşı duyulan bıkkınlığı içeren cümlelerdir.

- *Off, yine aynı şeyleri anlatacak bizlere!
- *Yeter artık, başkalarını değil de benim söylediklerimi dinleyin!
- *Ödevini yapmamışsın, yine mi aynı bahanelerle geliyorsun?
- *Bir daha onun yüzünü görmek istemiyorum, bıktım yalanlarından.

»Usanma vardır.
»Çok tekrarlandığı için bezmiştir.

Arkadaşlar, aşağıdaki cümlelerin anlam özellikleri bulalım ve başlarındaki kutucuğa uygun sayıları yazalım.

1. Ön Yargı	2. Yakınma	3. Sitem	4. Şaşırma	5. Hayıflanma	6. Pişmanlık
7. Özlem	8. Sevinç	9. Üzüntü	10. Endişe	11. Küçümseme	12. Azımsama
2	Hiç söz dinlemiyor, yaramazlık yapıyor.			Ya geçen pazartesi kursa katılmadığımı öğrenirse?	
	Göreceksiniz bu işten çok kârlı çıkacağız.			Yaaa! Bordo Bereli olarak görev yaptınız demek.	
	Onun gibi bir insanla dost olmakla yanlış yaptım.			Dizüstü bilgisayarın şarjı on gün bile gitmiyor.	
	Aaa! Demek siz de Aşağı İbicek köyündeydiniz?			Sınıf başkanlığı seçiminde ikinci oyu bana o atmıştır.	
	Kasabamızın tarihi yerleri gözümde tütüyor.			Eskisi gibi buluşsak yaylalarda, ne iyi olurdu?	
	Çok hızlı motosiklet kullanıyorsun, yavaş lütfen.			ÖBA'daki tüm seminerleri izlemeliydim.	
	Sabah akşam uyuyorsun, hiçbir iş yapmıyorsun.			Tabletle oynuyor, mutfak işlerine yardım etmiyor.	
	Neden öğretmenimin söylediklerini dinlemedim ki?..			Yaşasın! Sonunda tatil bitti, okullar açıldı.	
	Uzun bir yaz tatilinde bin sayfacık mı kitap okudun?			Beni ikinci kez kandırmasına izin vermemeliydim.	
	Çok mutluyum, istediğim otomobili sonunda aldım.			Saat kaç oldu, neden ahırına dönmedi bu inekler?	
	Onlar futbol oynamaktan ne anlarlar?			Reklamın ortasında elektrikler birden kesilmesin mi?	
	İnsanlarla geçinmeyi ne vakit öğrenecek kardeşin?			Onda yazı yazabilecek bir bilgi birikimi yok.	
	Bu duvarı sıvamaya bu beton yeter mi?			Bana güvenmedin lakin onlara güvendin.	
	Neredesiniz çocukluğumun o masum günleri?			Kaplumbağasının ölümünden dolayı oturup ağladı.	
	Nişanlısının mesaj atmamasına morali bozulmuştu.			Bu kadcıkcık uykuyla otobüs süremezsın.	
	İleride büyük bir savcı olacağı şımdıden belli ki!..			Oraya vardığımda onu ziyaret etmeliydim.	
	Sen ticaret yapabilecek yetenekte değılsın.			Annemin dizlerinde uyuduğum günler ne güzeldi!..	
	Görüntülü konuşmada neden yüzüme kapattın?			Atlet, yarışı kazandığı için ağzı kulaklarına varıyordu.	
	Bunca yıl geçti; bakalım, beni hatırlayacak mı?			Köpek bizi görünce yine havlamaya başlayacaktır.	
	Nasıl oldu da bu kadar iyi buz hokeyi oynadılar?			Yalan söyleyip de günaha girmemeliydim.	
	Köyden değil Şarkışla ilçesinden arsa almalyıdım.			O kim oluyor da ben, ondan özür diliyorum?	
	Pikniğeye gitmişler, bana hiç haber vermemişler.			Serinyayla'ya uğradığında neden haber vermedin?	
	Hasta olmadan önce sağlığımın kıymetini bilseydim.			Acaba garajın ışıklarını kapattım mı?	
	Uçak satın aldığı için ayakları yere değmiyordu.			Bazı akrabalarım "Tavşana kaç, taziya tut!" diyor.	
	Gittiğinden günden beri bizleri unuttun.			İzlediğı belgesel yüreğini dağladı.	
	Senelerdir yüzünü görmedim, tekrar görebilsem onu.			Oley! Takdir edilmiyorum, taklit ediliyorum artık.	
	Bu saatten sonra kimse evimize misafirlige gelmez.			Bu film nasıl gişe rekorları kırdı, anlayamadım.	
	Büyüdüñ, adam oldun da bize laf mı konuşuyorsun?			Onun o güzel sesini tekrar duymak isterdim.	
	Kadın yıllarca eltesinin yanında çok acı çekmişti.			Herkes düğünüme katıldı, sen ise katılmadın.	
	Saçma sapan laflar edip babamın kalbini kırdım.			Vakit çok az kaldı, konuları yetiştiremem.	
	Vayy, sen ha!.. Amma da değışmemişsin kanka.			Telefonum bozuktur yoksa arardı torunlarım beni.	
	Sivas'ı yıllar sonra görünce gözlerinin içi güldü.			Her işi bitirmiş de eleştirirnenliğe başlamış beyefendi.	
	Onu defalarca uyardığım hâlde beni dinlemedi.			Param varken o evi satın almalyıdım.	
	Barajda yüzersiniz diye epeyce korktuk.			Nerede kaldı o eski sevgi, saygı, komşuluk?..	
	Oyuncak alınmadı diye yüzünden düşen bin parçaydı.			Bu yaşa geldi de odasını toplamayı öğrenemedi.	
	Sadece on iki çeyrek altın mı taktılar düğünde?			Gece olunca içerisine bir hüznün çöktü.	
	İşi tamamlamalyıdım, kalan işin üstüne kar yağdı.			Rüzgârlı havada çıkmasaydım bu kadar üşümezdim.	

GÜZEL DİLİMİZ TÜRKÇE ÇALIŞMA KÂĞIDI - 29

Arkadaşlar, aşağıdaki cümlelerin anlam özellikleri bulalım ve başlarındaki kutucuğa uygun sayıları yazalım.

1. Beklenti	2. İnkâr	3. Çaresizlik	4. Beğeni	5. Acıma	6. Kararlılık
7. Kararsızlık	8. İyimserlik	9. Kötümserlik	10. Merak	11. Kanıksama	12. Bıkkınlık
	Elindeki çantanın içinde ne var acaba?			Babaannemin çantasını ben karıştırmadım.	
	Şehrin havası ne kadar da temizmiş.			Öğle olmadan yola çıkarız diye düşünüyorum.	
	Yeter! İki saattir müzik dinliyorsun.			Başkasını boş ver, biz doğrusu neyse onu yapacağız.	
	Hafta sonu bizi ziyarete geleceklerini umuyorum.			Kaldığımız otelin mimarisi çok iyi planlanmış.	
	Dondurma alacağım fakat top da almak istiyorum.			Bugün mü sınava çalışsam yoksa yarın mı?	
	Vah vah! Demek öğrencimiz kolunu kırmış.			Beşinci katı kiraya verecek mi ev sahibi?	
	Ben mi demişim televizyonu senin kırdığını?			Yardım etmek istiyoruz, elimizden bir şey gelmiyor.	
	Boşuna kürek çekmek iyidir, kas yapar.			Adamcağıza yanımızda söylemedik söz bırakmadı.	
	Kesinlikle onunla bir daha görüşmeyeceksin.			Yurtta hep ona nöbet yazılmasından sıkılmıştı.	
	Verdiğim altın bilekliği beğenmiş midir?			Ayakkabım yok diye üzülme, ayağım var diye sevin.	
	Türbanın çok yakışmış sana, çok güzel olmuşsun.			Kaba saba konuşmasına herkes alışmış.	
	Bebeğin ağlaması artık beni rahatsız etmiyor.			Kim, ben mi kiskanıyormuşum onu?	
	Böyle elimiz kolumuz bağlı oturacak mıyız?			Off! 70 dönemeç olur mu 35 kilometrelik yolda?	
	Her sabahın bir akşamı vardır.			Uçlu kalem mi kullansam kurşun kalem mi?	
	Usandım! Yalanı dinlemek, yalanı söylemekten zor.			Neden ağzınla kuş yakaladın ki elin ne işe yarıyor?	
	Yazık, hayvancağızın kuyruğunu kesmişler!			Senin gerçek bir dost olduğuna sanmıştım.	
	Evimi mi değiştiriyorum yoksa komşularımı mı?			Kendisine bağırımlarına karşın hiç tepki göstermiyor.	
	Uzun bir atlayış için bir iki adım geri gitmek gerekir.			Bizim yapacak hiçbir şeyimiz kalmadı.	
	Sanıyorum ki yanında hediyeler de getirecektir.			Beklediğim ürünler indirime girecek mi acaba?	
	Kim ne derse desin, bu yoldan dönmeyeceğiz.			Kadın, salondakilere çok iyi bir konuşma yaptı.	
	Toplum olarak çoğu olaya duyarsızlaştık.			Bu uğurda gerekirse canımızı bile feda ederiz.	
	Burada hayatımızı sürdürmekten başka çaremiz yok.			Seninle konuştuklarımızı başkasına neden taşıyayım?	
	Oylar eşitti, çekilen kurayla kim seçilmiş?			Fokları öldürdüklerini görünce içim sızladı.	
	Ben, ustabaşının giybetini neden yapayım?			Başarı bir şey, başarısızlık çok şey öğretir.	
	Uçak düşerse diye paraşütü icat ettim.			Kendimi affettirmeye çalışıyorum, gücüm yetmiyor.	
	Dağ ardında olsun da yer altında olmasın.			Şurup acı içemiyorum ancak boğazım da ağrıyor.	
	O kızın on parmağında on marifet var.			Zannediyorum ki hayvanat bahçesini gezdirecek bize.	
	Uyusam mı, çalışma kâğıtlarını mı tamamlasam?			Yanımdan gelip geçen insanlara hiç aldırış etmiyor.	
	Güvenlik kameraları çalınınca kalakalmışlar.			Elektrikli araç aldın da elektrikler kesilirse ne olacak?	
	Yorulduğum artık onların ikiyüzlü tavırlarından.			Şüphesiz ki inancımızdan vazgeçmeyeceğiz.	
	Lens varmış, kızı mavi gözlü zannetmiştim.			Evi tam istediğim gibi süpürmüşsün.	
	Söylenen sözlerin hiçbirine aldırış etmiyordu.			Beğenmediğin hayatı yaşamak için duâ edenler var.	
	O güzelim çiçekleri nasıl çiğnemişler?			Seni, müdüre benim şikâyet ettiğim doğru değil.	
	Hatırlamıyorum, ne zaman bana borç para verdin?			Uzman çavuşun evladı kız mı olacak, erkek mi?	
	Sussam gönül razı değil konuşsam anlamazlar.			Düşman menzilineyse sen de onun menzilindesin.	
	Hayır konuş da arpa vereyim, diyor; bitmez ki versin.			Yeter ama! Ne zaman bitecek bu muhabbetiniz?	
	Asla dinime saygı duymayanlara sevgi duymam.			Eşeğe çok yük yüklemişler, görünce üzüldüm.	

Arkadaşlar; aşağıdaki noktalı yerlere, verilen duygulara uygun iki tane cümle yazalım.

Ön Yargı

1. Sen, sana yapılan iyiliğin altında kalmazsın bence.
2. Telefonu meşgule attı, demek ki işi var.

Beklenti

1.
2.

Yakınma

1.
2.

İnkâr

1.
2.

Sitem

1.
2.

Çaresizlik

1.
2.

Şaşırma

1.
2.

Beğeni

1.
2.

Hayıflanma

1.
2.

Acıma

1.
2.

Pişmanlık

1.
2.

Kararlılık

1.
2.

Özlem

1.
2.

Kararsızlık

1.
2.

Sevinç

1.
2.

İyimserlik

1.
2.

Üzüntü

1.
2.

Kötümserlik

1.
2.

Endişe

1.
2.

Merak

1.
2.

Küçümseme

1.
2.

Kanıksama

1.
2.

Azımsama

1.
2.

Bıkkınlık

1.
2.

Eş Anlamlı ya da Yakın Anlamlı Cümleler: Yazılışları ve okunuşları farklı, anlamları aynı olan cümlelerdir.

*Keskin sirke, küpüne zarardır.
Öfkeyle kalkan, zararlar oturur.

*Yazın gölge hoş, kışın çuval boş.
Yazın başı pişenin, kışın aşı pişer.

*Sen ağa, ben ağa; bu inekleri kim sağa?
Sen dede, ben dede; bu atları kim tımar ede?

*İşleyen demir, pas tutmaz.
Akan su, yosun tutmaz.

Karşıt (Çelişen) Anlamlı Cümleler: Aynı konuyla ilgili bakış açılarının birbirinin zıttı olduğu cümlelerdir.

*Akıl yaşta değil baştadır.
Akıllı başa yaş getirir.

*Damlaya damlaya göl olur.
Taşıma suyla değirmen dönmez.

*Battı balık yan gider.
Zararın neresinden dönersen kârdır.

*Tatlı dil yılanı deliğinden çıkarır.
Lafla peynir gemisi yürümez.

Neden-Sonuç Cümleleri: Bir durumun ya da meydana gelen bir olayın gerekçesiyle verildiği cümlelerdir.

*Çok çalıştığı için yoruldu.
(Neden) (Sonuç)

*Alarm çaldığı için erken uyandı.
(Neden) (Sonuç)

*Kardan dolayı yollar kapandı.
(Neden) (Sonuç)

*Çamurda ayağı kayınca vere düştü.
(Neden) (Sonuç)

»Sebep-sonuç (-dığı için)
»“Niçin?” sorusunu sor.
»Çünkü, -dan dolayı, -ınca...

İPUCU⇒ “Hangi cümlede yargı gerekçesiyle birlikte verilmiştir?” ya da “Numaralanmış cümlelerden hangisi kendinden önceki yargının gerekçesi durumundadır?” sorularında neden-sonuç cümlelerine dikkat et:

*Kırıkkale’yi seviyorum çünkü üniversiteyi orada okudum.
(Sonuç) (Neden)

*Sana kızgınım, dün telefonuma cevap vermedin.
(Sonuç) (Neden)

Amaç-Sonuç Cümleleri: Bir durumun ya da meydana gelen bir olayın amacını ifade eden cümlelerdir.

*Ödev yapmak için odaya geçti.
(Amaç) (Sonuç)

*Anlaşmak üzere Karabük’e gitti.
(Amaç) (Sonuç)

*Para kazanayım diye uğraştı.
(Amaç) (Sonuç)

*Dışarı çıktı çöpü dökmek maksadıyla.
(Sonuç) (Amaç)

»Amaç-sonuç (-mak için)
»“Hangi amaçla?” sorusunu sor.
»Üzere, diye, maksadıyla...

İPUCU⇒ Neden-sonuç ile amaç-sonuç cümleleri arasındaki fark şudur:

»Servisi kaçırdığı için okula geç kaldı. (Hangi amaçla geç kaldı? → Cevap yok demek ki neden-sonuç cümlesidir.)
»Okula geç kalmamak için koştu. (Hangi amaçla koştu? → Cevap var demek ki amaç-sonuç cümlesidir.)

Koşul-Sonuç Cümleleri: Bir durumun ya da bir olayın gerçekleşmesinin başka bir durum ya da olayın gerçekleşmesine bağlı olduğunu ifade eden cümlelerdir.

*Sınavı kazanırsan bisiklet alırım.
(Koşul) (Sonuç)

*Yıllar geçtikçe insanları tanırsın.
(Koşul) (Sonuç)

*Üzmeysin ki üzülmeysiniz.
(Koşul) (Sonuç)

*Tamam, ara fakat fazla konuşma.
(Sonuç) (Koşul)

»Şart-sonuç (-se)
»“Hangi şartla?” sorusunu sor.
»Ki, fakat, -dıkça...

Arkadaşlar, aşağıdaki cümlelerin sonundaki noktalı yerleri anlamlarına uygun olarak dolduralım.
(Neden-Sonuç, Amaç-Sonuç, Koşul-Sonuç)

Kardan dolayı Ardahan seferleri iptal edilmiş. (Neden-Sonuç)	Müdür derse girince birden gürültü kesildi. (.....-Sonuç)	Dedem maaşını almak üzere Tonus'a gitti. (.....-Sonuç)
Çevreyi güzelleştirmek için bir proje hazırladık. (.....-Sonuç)	Düşünüyorsam varım, üseniyorsam yarın... (.....-Sonuç)	Fen lisesi olmadıysa sağlık (lisesi) olsun evladım. (.....-Sonuç)
Güzeloğlan köyüne gideyim diye yola çıktı. (.....-Sonuç)	Akşam kardeşin gelsin de alışveriş çıkarız. (.....-Sonuç)	Öfkesini yenmek için kalkıp hemen abdest aldı. (.....-Sonuç)
İnek kesileceğini bilse kasabın önüne düşer mi? (.....-Sonuç)	Düşersen lütfen tekme vurma ki canın acımasın. (.....-Sonuç)	Tatile gidebilmek için bir otel kiralamış. (.....-Sonuç)
Uygulamayı kapatmak için çarpı işaretine bastı. (.....-Sonuç)	Balık almak için Örenşehir'e gideceğim. (.....-Sonuç)	Akşama geri vermek üzere tabii ki sözlüğü alabilirsin. (.....-Sonuç)
Müzik dinleyebilirsin fakat sesini fazla açma. (.....-Sonuç)	Karşıma Kangal köpeği çıktığı için o hızla koştum. (.....-Sonuç)	Ayrarı çalkalıyoruz çünkü yoğurt dibe çöküyor. (.....-Sonuç)
Yaşlanınca çocuklar anne ve babalarını anlarlar. (.....-Sonuç)	Kışın pencereler kapalı olduğu için hastalık yayılır. (.....-Sonuç)	Biri seni unutmasın istiyorsan borç para al. (.....-Sonuç)
Başkasına çamur atma ki elin kirlenmesin. (.....-Sonuç)	Yıllar sonra memleketini görmeye Ürgüp'e gitti. (.....-Sonuç)	Bildiklerini anlatmak üzere beni odasına çağırdı. (.....-Sonuç)
Şiddetli soğuklardan topukları ince ince yarılmıştı. (.....-Sonuç)	Eğer termometre düşüyorsa çivi iyi çakılmamıştır. (.....-Sonuç)	Behram Paşa Hanı'nı görmek için buraya geldik. (.....-Sonuç)
Seni mutlu edeyim diye bu hediyeyi aldım. (.....-Sonuç)	Teknoloji geliştiğinden dolayı iletişim kolaylaştı. (.....-Sonuç)	Ağzının kenarındaki yiyecekleri kedi yese doyar. (.....-Sonuç)
Caps lock açık olduğu için öyle büyük konuşuyor. (.....-Sonuç)	Elbise dikmek için bir dikiş makinesi satın aldı. (.....-Sonuç)	Yapacaklarını hatırlamak için telefona not aldı. (.....-Sonuç)
İhracatçılarla görüşeyim diye sanayiye uğradım. (.....-Sonuç)	Bir şeyin izahı eğer yoksa mizahı vardır. (.....-Sonuç)	Geri dönecek biliyorum çünkü ceketini unutmuş. (.....-Sonuç)
Burada durabilirsin fakat sessiz olacaksın. (.....-Sonuç)	Akrabalarının kalbini kırdığı için çok üzgündü. (.....-Sonuç)	Lahmacun alırsan gelirken yemek yapmayacağım. (.....-Sonuç)
Çok yorgun olduğu için kanepede uyuşmuş. (.....-Sonuç)	Virüse yakalanmamak için maske takmalıyız. (.....-Sonuç)	Sular kesildiği için bulaşıkları yıkayamadı. (.....-Sonuç)

GÜZEL DİLİMİZ TÜRKÇE ÇALIŞMA KÂĞIDI - 32

Arkadaşlar, aşağıdaki cümlelerin başındaki sayıları noktalı yerlerden uygun olana yazalım.

1	Şehitlerimizi ziyaret etmek için Çanakkale'ye gitti.	23	Şafak Mahallesi Cami'sine gitmek için yola çıktı.
2	O eğer Şarkışla'ya bugün gelirse onu affederim.	24	Güçlü olsaydı, Sabah Namazı'nda yorganı kaldıracabilirdi.
3	Tarlalarını görmek için Çiğdemli'ye gitmiş.	25	Öküzler konuşabilseydi, akşama kadar yem konuşurdu.
4	Susuyorsak bir bildiğimiz var, sarımsak yedik.	26	Ayakkabısı dar olunca ovanın genişliğini anlayamadı.
5	Asansörde ayna vardır çünkü geniş görünmesi gerekli.	27	Saatin içinde akrep var diye saatten korkuyordu.
6	Yemek yiyelim diye geldik Karapürçek'e.	28	Yağına kıyamadığı için çöreğini yavan yiyordu.
7	Hoca yumurta çalarsa öğrenciler tavuğu şişe geçirir.	29	Lokomotifini çoğul yapmak için sonuna vagonları ekledi.
8	İşçilerin maaşı artırıldığı takdirde verimi artar.	30	Ölümden sonrayı düşünüyorsa ileri görüşlüdür.
9	İngiltere'de doğmadığı için mutlu çünkü İngilizcesi yok.	31	Yitik bulunursa emek boşa gitmiş olmaz.
10	Ben çıkarırsam ağaca düşersin yavrum, kendin çık.	32	Altınyayla'da çiçek ekmek üzere bahçeye çıktı.
11	Elektrik gidince futbolcular sahada baraj kurdular.	33	Çatıdan buz düştüğü için Sivaslılar yol ortasında yürür.
12	Gemilerin içinde hava olduğu için gemiler batmaz.	34	Arabanın hızı arttıkça görüş açısı azalır.
13	Haramda mutluluk ararsan mutluluk sana haram olur.	35	Ülkesine faydalı olmak için bir Türkçe kitabı hazırladı.
14	Masalar olmasaydı öğrenciler nerede uyuyacaktı?	36	Göz alanında uzman olmak için bile yıllarını veriyorlar.
15	Birinciler olmasa ikinciler de kazanırdı.	37	İstedığı koltuk takımını aldığı için memnundu.
16	Sinek camı görmediği için camın varlığına inanmıyor.	38	Film izlemek maksadıyla sinema salonuna gitti.
17	Herkes farklı yöne gider ki Dünya dengesi bozulmasın.	39	Vücut başka kan grubunu mikrop sanıp yok eder.
18	Alışverişi yapalım diye çeyizciye uğradık.	40	"Geri vermese de olur." diyorsan o parayı borç ver.
19	Kedi, fareyi yakalamak için saatlerce bekledi.	41	Her şeyi içine attığı için kilo almıştı.
20	Ayakta durma, yere otur çünkü yer senden güçlü.	42	Regâib Kandili'nde, affedilmek için duâ etti.
21	Ev alabilmek için bütçede tasarruf yapıyor.	43	Yoldaki çukura düşmeyeyim diye manevra yaptı.
22	Dudaklar iç sindirimin dışı kıvrımı olduğu için kırmızı.	44	Ucuz aldığından dolayı pahalıya almış oldu.



Neden-Sonuç



Amaç-Sonuç



Koşul-Sonuç

Arkadaşlar, aşağıdaki cümlelerin sonundaki noktalı yerlere uygun cümleler getirelim ve anlamlarını bulalım.
(Neden-Sonuç, Amaç-Sonuç, Koşul-Sonuç)

Eksik Cümle	Anlam Özelliği	Eksik Cümle	Anlam Özelliği
Araba sürmeyi öğrenmek için sürücü kursuna yazıldı.	Amaç-Sonuç	Kalemin mürekkebi aktığı için-Sonuç
Eti pişirip yer çünkü-Sonuç	Bilgisayar oyunu yapmak için-Sonuç
Eşyanın iyisini bilmiyorsan-Sonuç	Yolunuz bizim oraya düşerse-Sonuç
Çalıştığı yerden izin almak için-Sonuç	Unutkan olduğumdan dolayı-Sonuç
Taze meyve yemek için-Sonuç	Bize derdini söyle ki-Sonuç
Telefonumun şarjı bittiği için-Sonuç	Onun sözünü dinlemediği için-Sonuç
Duvarcı ya da sıvacıysa-Sonuç	Kahvaltı yapmadığı için-Sonuç
Çayı demlemek için-Sonuç	Ağanın alını terlemezse-Sonuç
Matematikte soru çözdükçe-Sonuç	Sivasspor rakibini yenerse-Sonuç
Düğüne davet etmedim diye-Sonuç	Fatura yüksek geldiği için-Sonuç
Seyahate gidebilirsin fakat-Sonuç	Sorunları çözmek amacıyla-Sonuç
Dedemgili sevindireyim diye-Sonuç	Ticaret yapmak için-Sonuç
Pencere açık olduğu için-Sonuç	Trafik çok yoğun olduğundan-Sonuç
Adresi öğrenmek için-Sonuç	Rüzgâr esmediği için-Sonuç
Tablete çok fazla baktığı için-Sonuç	Dışarıdan soğuk gelmesin diye-Sonuç
Sana yardımcı olurum fakat-Sonuç	Yaptıklarınla örnek ol ki-Sonuç
Elektrikler gittiğinden dolayı-Sonuç	Ödevlerimi yapamadım çünkü-Sonuç

Cümlenin Konusu: Cümlede üzerinde durulan duygu, düşünce ve kavramlardır. Cümleye "Bu cümle neyi anlatıyor?" sorusu sorulur. Konu, kelime ya da kelime grubu halinde olur.

*Damlaya damlaya göl olur.
Konu: Tasarruf

*Komşu komşunun külüne muhtaçtır.
Konu: Komşuluk ve yardımlaşma

*Bir fincan kahvenin kırk yıl hatırı vardır.
Konu: İyilik

*Sen işten korkma, iş senden korksun.
Konu: Cesaret

Cümlenin Ana Düşüncesi (Fikri): Cümlede verilmek istenen mesajdır. Cümleye "Bu cümlede asıl anlatılmak istenen nedir? Bize verilmek istenen mesaj nedir?" soruları sorulur. Ana düşünce cümle halindedir.

*Damlaya damlaya göl olur.
Ana düşünce: Küçük şeyler birikerek büyük şeyleri meydana getirirler.

*Komşu komşunun külüne muhtaçtır.
Ana düşünce: Birbirlerine yakın yerde yaşayan insanlar her vakit birbirlerine ihtiyaç duyarlar.

*Bir fincan kahvenin kırk yıl hatırı vardır.
Ana düşünce: İyilikler insanın aklında kalır, insan bu iyiliği unutmaz.

*Sen işten korkma, iş senden korksun.
Ana düşünce: Girişeceğin işi gözünde büyütür, yapmam diye korkarsan başarılı olamazsın.

Cümleden Çıkarılabilecek Yargılar: Cümle verilir ve yardımcı düşünceleri bulmanız istenir. Cümle incelenir, daha sonra yorum yapılır. Eş anlamlı, zıt anlamlı, örtülü anlamlı vb. ifadelerle dikkat edelim.

*Yılmaz'ın kardeşi dün de okula gelmemiştir.

Çıkarılabilecek yargılar şunlardır:

1. "Yılmaz evin tek çocuğu değildir."
2. "Yılmaz'ın kardeşi 0-2 yaş arasında değil."
3. "Yılmaz'ın kardeşi bugün de okula gelmemiş."

Çıkarılamayacak yargılar şunlardır:

1. "Yılmaz, kardeşinden daha başarılıdır."
2. "Yılmaz'ın kardeşi devamsızlıktan okulda kalacak."
3. "Yılmaz'ın kardeşi erkektir."

Cümle Tamamlama: Cümlenin başında, ortasında ya da sonunda boşluklar verilir. Cümle incelenir, daha sonra yorum yapılır. Eş anlamlı, zıt anlamlı, örtülü anlamlı vb. ifadelerle dikkat edelim.

* için çok sevindi.

Cümle bunlarla tamamlanabilir:

1. Yıllar sonra memleketini gördüğü
2. İlçeden ev aldığı
3. Emekli olduğu

*Dün Sivas'taki AVM'den aldım.

Cümle bunlarla tamamlanabilir:

1. Çanta
2. Elbise
3. Akıllı telefon

*Babaannem ilaçlarını kullandı fakat

Cümle bunlarla tamamlanabilir:

1. bir faydasını göremedi.
2. iyileşemedi.
3. hastalığı hâlâ geçmedi.

Cümle bunlarla tamamlanamaz:

1. çok faydasını gördü.
2. hemen iyileşti.
3. hastalığı geçti.

Cümle Oluşturma: Cümle; kelime, kelime gruplarına ayrılır ve tekrar anlamlı, kurallı bir cümle yapılması istenir. Kelime ve kelime grupları incelenir, daha sonra yorum yapılır. Öncelikle yüklem yani iş, oluş, durum ya da olgu bildiren yargılar belirlenir; sonra isim, zarf, edat, zamir, sıfat, bağlaç, ünlem vb. bulunur.

1. olacağına 2. dostun 3. akıllı
4. düşmanın 5. olsun 6. akılsız
*Akılsız dostun olacağına akıllı düşmanın olsun.
6 - 2 - 1 - 3 - 4 - 5

1. ağzı 2. üfleyerek 3. süttten
4. yer 5. yoğurdu 6. yanan
*Süttten ağzı yanan yoğurdu üfleyerek yer.
3 - 1 - 6 - 5 - 2 - 4

Düşüncenin Yönünü Değiştiren İfadeler: Cümleler bitirilir ve sonuna nokta konur. Bazen insanlar bir cümleyi bitirmeden diğer cümleye geçmek ister. Cümleler arasında da bazı sözcükler gelir; bu sözcükler genellikle olumlu ifadeden sonra olumsuz, olumsuz ifadeden sonra olumlu bir ifade varsa kullanılır. Anlam akışını değiştiren ifadeler olarak da bilinir.

FAKAT

AMA

LÂKİN

YALNIZ

ANCAK

NE VAR Kİ

OYSAKİ

HÂLBUKİ

YA DA

RAĞMEN

YOKSA

NE YAZIK Kİ

*Çok iyi flüt çalıyor **fakat** bağlama çalamıyor.
(ifade olumlu) (ifade olumsuz)

*Balıkesir bize yakın **ancak** Şarkışla'ya uzak biraz.
(ifade olumlu) (ifade olumsuz)

*Matematik dersi kötü **lâkin** Türkçe dersi iyiydi.
(ifade olumsuz) (ifade olumlu)

*Hasta olmasına **rağmen** Diyarbakır'a beni ziyarete gelmiş.
(ifade olumsuz) (ifade olumlu)

Destekleyici ve Açıklayıcı İfadeler: Cümleler bitirilir ve sonuna nokta konur. Bazen insanlar bir cümleyi bitirmeden diğer cümleye geçmek ister. Cümleler arasında da bazı sözcükler gelir; bu sözcükler konuyu karşı tarafa daha iyi şekilde aktarmak, örnekler vererek konuyu somutlaştırmak vb. için kullanılır.

ÖRNEĞİN

AÇIKÇASI

ÇÜNKÜ

ÖZELLİKLE

AYRICA

HATTA

BUNDAN
DOLAYI

ÖRNEK
OLARAK

AÇIKLAMAK
GEREKİRSE

BAŞKA BİR
DEYİŞLE

DAHA
DOĞRUSU

DÜŞÜNDÜĞÜM
GİBİ

*Kırıkkale'nin ilçeleri vardır **örneğin** Yahşihan, Keskin...
*Mahrumlar'a uğradık **hatta** orada yemek yedik, çay içtik.

*Seni arayamadım **açıkçası** dakikam bitmiş.
*Koyulhisar'ı bulamadık **daha doğrusu** kaybolduk.

Özetleyen ve Sonuç Bildiren İfadeler: Cümleler bitirilir ve sonuna nokta konur. Bazen insanlar bir cümleyi bitirmeden diğer cümleye geçmek ister. Cümleler arasında da bazı sözcükler gelir; bu sözcükler cümleyi toparlayıp bir sonuca bağlamak için kullanılır.

KISACA

ÖZETLE

YANI

BÖYLECE

SONUNDA

SONUÇTA

*Havalar ısındı, çimenler yeşerdi **kısaca** bahar geldi.
*Portakal, mandalina ve greyfurtu **yani** turuncgilleri severim.

*Koştı, terledi, yoruldu **sonunda** yarışmayı kazandı.
*Matematiğe, fen bilimlerine çalışsın **özetle** sayısal önemli.

Örtülü Anlam: Cümle verilir, açıkça söylenmemiş ancak ulaşılabilecek yargıları bulmanız istenir. "Artık, bu sefer, bundan sonra, de, en, eskiden, sadece, tekrar, yine vb." kelime ve kelime gruplarına dikkat edelim.

*Sınıfımızın **en** çalışkan öğrencisi Hüseyin'di.
(Sınıfta Hüseyin'den daha çalışkan bir öğrenci yoktur.)

*Yarınki provalara sen **de** katılmalısın.
(Senin yanında başkaları da bu provalara katılacak.)

*O, 2. dönem ders çalışıyor **artık**.
(1. dönem demek ki pek ders çalışmıyormuş.)

*Kardeşim **bundan böyle** yalan söylemeyecek.
(Kardeşim eskiden yalan söylerdi.)

Arkadaşlar, aşağıda dağınık şekilde verilen atasözlerini cümle hâline getirelim;
atasözlerinin konusunu, ana düşüncesini bulalım ve noktalı yerlere yazalım.

KONU

Sorumluluk

Yardımlaşma

Saygı

Farklılık

Tasarruf

Güven

Çalışkanlık

Çaresizlik

Huy

Sır

Acelecilik

Fırsat

ANA DÜŞÜNCE

- Görev ne kadar önemliyse sorumluluğu o kadar fazladır.
- Acele yapılan işlerin sonunda kişi pişman olur.
- Herkesin fiziksel ve ruhsal yapısı birbirinden farklıdır.
- Zor günlerimiz için para biriktirmeliyiz.
- İnsanların huyları kolay kolay değişmez.
- Bir konuda büyükler konuşurken küçükler susmalı.
- Elimize geçen fırsatları iyi değerlendirmeliyiz.
- İnsanlara güvenirken temkinli olmalıyız.
- Sırrın yayılmasını istiyorsan kimseye söyleme.
- Çaresiz kalan kişi, düşmanı ile bile yan yana gelebilir.
- Karşılıklı yardımlaşma ile işler daha kolay yapılır.
- Sıcak günlerde çalışan, soğuk günlerde rahat eder.

1. söz 2. küçüğün 3. sus
4. büyüğüdür
Sus küçüğün, söz büyüğüdür.
3 - 2 - 1 - 4
Konu: Saygı
Ana düşünce: Bir konuda büyükler konuşurken küçükler susmalı.

1. su 2. doldur 3. testiye
4. akarken
.....
.....
Konu:
Ana düşünce:

1. yetmişinde 2. neyse 3. insan
4. yedisinde 5. odur 6. de
.....
.....
Konu:
Ana düşünce:

1. meyvesi 2. bir 3. pişmanlıktır
4. acele 5. ise 6. ağaç
.....
.....
Konu:
Ana düşünce:

1. bir 2. değildir 3. parmağın
4. beşi 5. beş
.....
.....
Konu:
Ana düşünce:

1. dumanlı 2. başı 3. olur
4. dağın 5. yüksek
.....
.....
Konu:
Ana düşünce:

1. eloğluna 2. akan 3. güvenme
4. inanma 5. suya
.....
.....
Konu:
Ana düşünce:

1. eli 2. iki el 3. yüzü yıkar
4. yıkar 5. de 6. el
.....
.....
Konu:
Ana düşünce:

1. yayılır 2. ağza 3. ağızdan
4. bir 5. çıkan 6. bin
.....
.....
Konu:
Ana düşünce:

1. akçe 2. ak 3. gün
4. kara 5. içindir
.....
.....
Konu:
Ana düşünce:

1. düşen 2. sarılır 3. yılana
4. denize
.....
.....
Konu:
Ana düşünce:

1. pişenin 2. pişer 3. başı
4. aşı 5. yazın 6. kışın
.....
.....
Konu:
Ana düşünce:

Arkadaşlar, aşağıda dağınık şekilde verilen atasözlerini cümle hâline getirelim;
atasözlerinin konusunu, ana düşüncesini bulalım ve noktalı yerlere yazalım.

KONU

Mütevazılık

Üzüntü

Tecrübe

Yalancılık

Öfke

Açgözlülük

Temizlik

Alışkanlık

Çekingenlik

İyilik

Arkadaşlık

Kanaatkârlık

ANA DÜŞÜNCE

- İnsanoğlu yaptığı iyiliğin karşılığını görecektir.
- Amacına ulaşmak isteyenler, tehlikeden çekinmemelidir.
- İnsanın kişiliği, yaşadığı yerin temizliğinden anlaşılır.
- Başkalarının bilgi ve tecrübelerinden yararlanmalıyız.
- İnsanlar, kendileri gibi olanlarla arkadaşlık kurarlar.
- Faydalı eserler verenler, alçak gönüllü olur.

- Açgözlü olmak kişi tehlikeye iter, zarara uğratar.
- Küçük şeyleri hor görenler, büyük şeyleri elde edemez.
- Üzüntü, insanların yıpranmasına neden olur.
- Öfkeli insanın zararı kendisinedir.
- Yalancılar doğruyu bile söylese kimse, onlara inanmaz.
- İnsanlar, alışkanlıklarını kolay kolay bırakamazlar.

1. sana 2. olduğunu 3. söyle ki
4. kim 5. arkadaşını 6. söyleyeyim

1. ağacın 2. olunca 3. başını
4. aşağı 5. salar 6. meyvesi

Konu:
Ana düşünce:

Konu:
Ana düşünce:

1. kimse 2. yanmış 3. yalancının
4. evi 5. inanmamış

1. belli 2. olur 3. yattığı
4. yerden 5. aslan

Konu:
Ana düşünce:

Konu:
Ana düşünce:

1. nem 2. yıkar 3. gam
4. insanı 5. duvarı

1. ne 2. gider 3. elinle
4. verirken 5. o 6. seninle

Konu:
Ana düşünce:

Konu:
Ana düşünce:

1. kanaat 2. bulamaz 3. hiç
4. çoğu 5. aza 6. etmeyen

1. küpüne 2. zarardır 3. keskin
4. sirke

Konu:
Ana düşünce:

Konu:
Ana düşünce:

1. bilsen 2. danış 3. bilene
4. bir 5. de 6. bin

1. serçeden 2. ekmez 3. darı
4. korkan

Konu:
Ana düşünce:

Konu:
Ana düşünce:

1. tutam 2. yardan 3. hayvanı
4. düşüren 5. ottur 6. bir

1. geleceği 2. tilkinin 3. dükkânıdır
4. yer 5. kürkçü 6. dönüp dolaşıp

Konu:
Ana düşünce:

Konu:
Ana düşünce:

GÜZEL DİLİMİZ TÜRKÇE ÇALIŞMA KÂĞIDI - 36

Arkadaşlar, aşağıdaki cümlelerdeki noktalı yerlere düşüncenin yönünü değiştiren sözcükler yazalım.
(fakat, ama, lâkin, yalnız, ancak, ne var ki, oysaki, hâlbuki, ya da, rağmen, yoksa, ne yazık ki)

Çok çalışıyorum fakat başarılı olamıyorum.	Altınyayla çok hoş kış şartları zordur.
Burada kalır diyordum sonuç öyle olmadı.	Ona söylememe paltosunu almamış.
Sınavdan düşük bekliyordum yüksek geldi.	Sinemaya gelebilirsin konuşmayacaksın.
Bizi Bayram Günü arar sanıyordum aramadı.	Resim yapacaktım boyalarımı unutmuşum.
Bu işten kâr edeceğiz zarar edeceğiz.	Elektrik gitti jeneratör devreye girdi.
Çok az yemek yiyorum çok kilo alıyorum.	Birlik Sitesi çok güzel çocuk parkı yok.
Voleybolu seviyorum annem izin vermiyor.	Yemeğini ye sofrayı toplu.
Çok yalvarmama bir türlü söz dinletemedim.	İlçemize uğramaz sanıyordum uğradı.
Sizi anlıyorum siz de beni anlayın.	Soba yanıyordu ev bir türlü ısınmadı.
İzin veririm ödevlerini bitireceksin.	Uzun zaman geçmesine hâlâ hatırlıyordu.
Arkasından koştu yetişemedi.	Çok zengindi huzuru yoktu.
Dengeli beslenelim sağlığımız bozulur.	Halıyı güzelce yıkadı üstündeki leke çıkmadı.
Beni bugün arasın bir daha onu aramam.	Çiçeklerle ilgilenmek istiyor çiçeğe alerjisi var.
O, ders çalışmaz zeki bir öğrencidir.	Kahveyi seviyor fazla içince uykusu kaçıyor.
Keçiören'e gelecektim işlerim yoğundu.	Soğuk günlerde mont giy grip olursun.
Ben onu özlemiştim o beni özlememiş.	Kapı önünde bekleme, içeri gir dışarı çık.
Toplantıya katıldı hiç konuşmadı.	Soru soracaktım sinirlenmesinden korktum.
Bisiklet sürebilirsin yolda sürmeyeceksin.	Sırrını başkalarına anlatmış ona güvenmişti.
Lahana gibi kat kat giyinmesine üşüyordu.	Gözlüğümü takmalıyım uzağı göremem.
Ekmeği ben alırım, diyordu almamış.	Herkes onu mutlu sanıyor çok üzgün.
Bina çok güzeldi garajı yoktu.	Tablet alacaktım zam gelmiş.
Musluğu tamir ettim yine su damlatıyor.	Dürüst biri sanmıştım yalan söylüyormuş.
Matematiğe çok çalışmasına sınavdan 50 aldı.	Pastaneci yaşlanmıştı işlerini kendi yapıyordu.
Dediklerimi yaparsın pişman olursun.	Konuyu bilmesine bize yardımcı olmadı.
İngilizcesi iyi değildi Türkçesi çok iyiydi.	Şampiyon olacaktık son maçı kaybettik.
Akıllı telefonu kırdı tamir ettirdi.	Dışarı çıkabilirsin akşam olmadan evde ol.

GÜZEL DİLİMİZ TÜRKÇE ÇALIŞMA KÂĞIDI - 37

Arkadaşlar, aşağıdaki noktalı yerleri cümlelerin anlamlarına uygun olacak şekilde dolduralım.

Kazak giydim ancak yine de üşüyorum.	Hızlı koşuyorum ancak hemen yoruluyorum.
..... rağmen bakkala gittim.	Ayakkabısı çamur olmuştu lâkin
..... hâlbuki boşa uğraşmışım.	Çok sakın olmasına rağmen
..... fakat yenisini satın aldı.	Reklamları izliyordu oysaki
..... yalnız dikkatli olacaksın.	Burun ameliyatı oldu fakat
..... ama kurallara uyacaksın.	Sana yardım ederim yalnız
..... fakat resim yapmayı seviyor.	Bizi beklememiş hâlbuki
..... ya da o buraya gelsin.	Çukura dikkat et yoksa
..... rağmen dişleri çürümüş.	Onlarda biliyor ama
..... yoksa parayı vermem.	Erken dönecektim fakat
..... ancak kitabı bitirdim.	İnternet bağlatacaktı ne yazık ki
..... ne var ki hâlâ arayan soran yok.	Oyuncaklar almama rağmen
..... ama çimlere basmayın.	Onu tanımişti ne var ki
..... fakat salgın hastalık var.	Evden çıktığını sanıyordum ama
..... ya da çok zor olur.	Yapamazsın demelerine rağmen
..... ancak evi temiz tutacaksın.	Güzel konuşuyor lâkin
..... ne yazık ki unutmuş.	Seni öğle vakti aradım ancak
..... lâkin ona küsmedim.	Erken uyumak istiyordu ne var ki
..... yalnız sessiz olacaksınız.	Otobüsle gidecekti ne yazık ki
..... ne var ki şarjı bitmiş.	Suyu boşa harcama yoksa
..... oysaki kendi de hata yapmıştı.	Gece uyumama rağmen
..... hâlbuki çok değişti.	Anlaşmayı kabul edebilir ya da
..... rağmen okul ikincisi oldu.	Bilgisayarda oyun oynuyor oysaki
..... yoksa yumurtalar kırılır.	Ben şikâyet etmedim, demişti hâlbuki
..... oysaki haber verdim.	Balığa gidecektik ne var ki
..... lâkin arızalı çıktı.	Kar topu oynayabilirsın yalnız

GÜZEL DİLİMİZ TÜRKÇE ÇALIŞMA KÂĞIDI - 38

Arkadaşlar, aşağıdaki etkinlikleri istenilen özelliklere uygun olacak şekilde yapalım.

Cümlelerdeki destekleyici, açıklayıcı; özetleyen, sonuç bildiren kelime ya da kelime gruplarını bulup altını çizelim.	Cümlelerin örtülü anlam içermesini sağlayan kelime ya da kelime gruplarını bulup altını çizelim.
Annem çiçekleri sever başka bir deyişle çiçekler dostudur.	Artık cep telefonuyla bir saatten fazla oynamayacaksınız.
Hayvanları çok severim özellikle kızarmış tavuğa bayılırım.	Bu sefer balık krakerleri akvaryuma doldurmuş.
Süt ürünlerini örneğin yoğurt ve peyniri çok severim.	Çevre kirliliğinin sebeplerinden biri de plastik atıklardır.
Uykusuzum daha doğrusu küçük kızım gece uyutmuyor.	Eskiden yakınlarımızı bahçemizdeki mezarlığa gömerdik.
Teşekkür alamadım açıklamak gerekirse kimya dersim zayıf.	Hayat tesadüfleri sever, dedi de tesadüf diye bir şey yok ki!..
Asgari ücrete zam yapıldı böylece maaşlar 5500₺ oldu.	Sayın abonemiz lütfen daha sonra tekrar denemeyiniz.
Doğal afetlere açıkçası depreme hazırlıklı olmalıyız.	Hastaneye gidebilmek için artık randevu almalısınız.
Sana yardım ettim çünkü sen babaannemin tek çocuğusun.	Kurt, sürüye dalıp bir koyunu alıyor ve sürü yine otluyor.
Yalan söylemedik, faize bulaşmadık sonuçta biz kazandık.	Anlamadığım şeye bundan sonra "evet" demeyeceğim.
Teşekkür ettiler, plaket verdiler ayrıca maaş bağladılar.	Sadece Türkler sorulan adresi bilmeseler de tarif ederler.
Bu yaz yurt dışına özellikle Filistin'e gitmek istiyorum.	Şu an kaldığım Saraykent Apartmanı da şehre çok yakın.
Üniversiteliler İtalyan mutfağını yani makarnayı çok sever.	Padişahın da arkasından kılıç sallarlar, diyor.
Durdu, düşündü, bize baktı kısaca ne diyeceğini unutmuştu.	Pikniğe giderken bu sefer ön koltukta ben oturacağım.
Sınavlardan geçemedik başka bir deyişle büte kaldık.	Domates de meyvedir ancak meyve salatasına doğranmaz.
Dinlemedin, ciddiye almadın sonunda dediğime geldin.	Biliyor musun; biz eskiden milyar derdik, şimdi de diyoruz.
Derse geç kalmış benim de düşündüğüm gibi işleri çıkmış.	Merdivenlerden yukarı çıkarken yine ayağım takıldı.
Bol vitamin almalıyız özellikle C vitamini tüketmeliyiz.	Geçen sene de ihaleyi bu şirket kazanmıştı.
İki aydır seni arayamadım bundan dolayı çok üzgünüm.	Bundan sonra ev işlerinde sana yardım edeceğim.
Her şeye "Anladım." diye cevap veriyor yani çok anlayışlı.	Tonus'taki toplantıya bugün dedem de katılacaktı.
Çayı demlemedim daha doğrusu sen demlersin sandım.	En büyük hayalim gelecekte çok ünlü bir yazar olmaktır.
İsraf etmiyoruz özetle bayat ekmekleri babam yiyor.	Bu konuya eve gittiğinizde tekrar çalışın lütfen.
Arkadaşıma, kardeşime ayrıca bana davetiye gönderdiler.	Eskiden insanlar iyilik yapar, görünmezlerdi.
Çalıştı, para biriktirdi, ev aldılar sonunda mutlu oldular.	Çöpleri yere değil artık göğe atıyorum öğretmenim.
Net insanları severim çünkü brüt olunca kafam karışıyor.	Çocuğun dertleri de mi kendisiyle beraber büyüyor?
Yassıpınar Mahallesi'nden geçtik hatta orada adres sorduk.	Bir araç en az yakıtı sıfır kilometre hızda yakar.
Pirinç nemi emer bundan dolayı tuzluk içerisine konur.	İnsanları anlamanın yollarından biri de empati kurmaktır.
Aslana, kaplana kısaca yırtıcı hayvanlara uzaktan bakılmalı.	Bundan sonra film izlerken sana haber vereceğim.
Az yaşa, çok yaşa sonuçta akıbet gelecek başa.	Beni sadece sen anladın, sen de yanlış anladın.
Dizileri izlemiyorum açıkçası diziler pek hoşuma gitmiyor.	Yine bilgi sahibi olmadan fikir sahibi olmuş.
Minibüsten 2 kişi indi böylece minibüste 140 kişi kaldı.	Söylediği sözlere bu sefer karşılık vereceğim.
Kümes hayvanlarına örnek olarak sansar, tilki vb. verebiliriz.	Kasırgalar sadece okyanusun olduğu yerlerde etkili olur.
Dün geçti, yarın belli değil özetle bugünü iyi değerlendir.	Aşk haddini bilmemektir, tekrar haddimi bildirdiler.

PARAGRAFTA (PARÇADA) ANLAM

Paragrafın Konusu: Paragrafta üzerinde durulan duygu, düşünce ve kavramlardır.

»Ne anlatılıyor?

(Konuyu bulmak için bu soru sorulur.)

»Genelde bir ya da birkaç sözcükten oluşur

(Kelime ya da kelime grubu hâlinindedir.)

»Konuyu bulmak için metnin başlığına bakabilirsiniz.

(Genellikle paragrafı yazan konuya göre başlık belirler.)

Sınavlarda şu şekilde karşımıza çıkabilir:

»Paragrafın konusu nedir?

»Paragrafta ne anlatılıyor?

»Paragrafta hangisinden söz edilmektedir?

»Paragrafta hangisi üzerinde durulmuştur?

»Paragrafın başlığı ne olabilir?

*Yıllar sonra doğduğum ilçeye, Şarkışla'ya gittim. Okuduğum okulun ismi değişmişti. Okurken kaldığım yurt, yüksek binaların arasında kaybolmuştu. Okul ile yurt arasındaki o üç kilometrelik yolda yürürken balkonlarında gördüğüm yaşlı dede ve nineyi gözlerim aradı, yoklardı. Arkadaşlarımla top oynadığımız sahanın yerinde de kocaman bir hastane vardı.

Konu: Yazarın ilçesinin değişmesi

Paragrafın Ana Düşüncesi (Fikri): Paragrafın yazılma amacıdır.

»Asıl anlatılmak istenen nedir?

Bize verilmek istenen mesaj nedir?

(Ana düşüncüyü bulmak için bu sorular sorulur.)

»Ana düşünce bir yargı bildirir.

(Cümle şeklindedir.)

»Kısacası, özetle, demek ki vb. ifadelere dikkat et.

(Genellikle paragrafın sonunda olur bu ifadeler.)

Sınavlarda şu şekilde karşımıza çıkabilir:

»Paragrafın ana düşüncesi nedir?

»Paragrafta bize verilmek istenen mesaj nedir?

»Paragrafta asıl vurgulanmak istenen nedir?

»Paragrafta asıl anlatılmak istenen hangisidir?

»Paragraftan çıkarılabilecek sonuç hangisidir?

»Paragraftan çıkarılabilecek en kapsamlı yargı nedir?

⇒ Ana düşünce bazı paragraflarda ilk cümlede verilebilir:

*İnsan da bir hayvandır demek doğru değildir. İnsan ile hayvan arasında çok farklılıklar vardır, mesela "Hayvanlar birbirlerine çikolata alıp hasta ziyaretine gitmezler, hayvanlar elbise giymezler, hayvanlar birbirlerinden utanmazlar, hayvanlar kendi kardeşlerinin katledilmesine karşı çıkmazlar, hayvanlar dini ibadetleri yerine getirmezler..."

Ana Düşünce: İnsan da bir hayvandır demek doğru değildir.

⇒ Ana düşünce, bazı paragraflarda son cümlede bulunabilir:

*İnsan rüyasında evlendiğini, çocuklarının olduğunu, zengin olduğunu görür; gözlerini açınca diyemez ki "Benim şöyle çocuklarım vardı, şöyle zengindim..." İnsan Dünya hayatında evlenir, çocukları olur, zengin olur; gözlerini kapayınca diyemez ki "Benim şöyle çocuklarım vardı, şöyle zengindim..." Rüya âlemi ile Dünya âlemi birbirine benzer.

Ana Düşünce: Rüya âlemi ile Dünya âlemi birbirine benzer.

⇒ Ana düşünce, bazı paragraflarda bütünü kapsar:

*Aynada kendime bakıyorum da ne kadar değişmişim. Yüzüm kırış kırış olmuş. Gözlerimin altında mor halkalar oluşmuş. Yanaklarım içine çökmüş. Dişlerim dökülmüş. Saçlarım ise sanki üzerine kar yağmış gibi beyazlamış. Belim de yavaş yavaş bükülmeye başlamış. Ölüm okları artık daha yakınımından geçiyor, hissediyorum.

Ana Düşünce: Yaşlılık, insanda fiziksel değişikliklere yol açar.

Paragrafın Yardımcı Düşünceleri (Fikirleri): Paragraf bir ana düşünce etrafında kurulur. Ana düşünceyi verebilmek için yanında açıklayıcı ve destekleyici cümlelere yani yardımcı düşüncelere ihtiyacımız vardır.

»Paragrafta sayı olarak birden fazladır.

(Bir tane yardımcı düşünce yoktur.)

»Yardımcı düşüncelerin toplamı ana düşünceyi verir.

(Tuğlaları bir araya getirip duvar örmek gibi...)

»Olumsuz sorular yardımcı fikirle ilgilidir.

(Değinilmemiştir, söylenemez vb. ifadelere dikkat et.)

Sınavlarda şu şekilde karşımıza çıkabilir:

»Paragrafta hangisinden söz edilmemiştir?

»Paragrafta hangisine değinilmemiştir?

»Paragraftan hangisi çıkarılamaz?

»Paragrafta adı geçen kişi için hangisi söylenemez?

»Paragrafa sorulan sorulardan hangisinin cevabı yoktur?

*Babam evin geçimini sağlamak için gurbete çalışmaya giderdi. Aylarca babamın yüzünü göremezdik. Haftada bir ya da iki kez telefonu gelirdi. Bazen konuşmak için telefona beni de çağırırdı. Kendisinden bir şey isteyip istemediğimi sordurdu. Ben hemen sıralardım "Bisiklet istiyorum, top istiyorum, uzaktan kumandalı araba istiyorum..." Gurbetten köye döneceği vakit, köy arabalarının yolunu iki saat önceden kardeşlerimle beklemeye başladık. Heyecanlı, tatlı bir bekleyişti bu. Babam ellerinde poşetlerle köy arabasından inerdi. Hemen elini öperdik. Çocuk hâlimizle onun getirdiği ağır poşetleri taşımaya çalışırdık. Eve getirdiğimiz o poşetler açılırdı ve sonrasında komşulara hediyeler gönderilirdi.

Baba evin geçimini sağlamaktadır.
Aylarca babalarının yüzünü göremiyorlar.
Babadan hediyeler getirmesi isteniyor.
Çocuk ve ailesi köyde yaşamaktadırlar.
Köy arabaları iki saat önceden bekleniyor.

Yardımcı Düşünceler:

Baba çalışmak için gurbete gidiyor.
Haftada bir ya da iki kez telefon geliyor.
Çocuk evin tek çocuğu değil kardeşleri var.
Babanın yolu heyecanla bekleniyor.
Hediyelerin bir kısmı komşulara dağıtılıyor.

Paragrafın Başlığı: Paragrafta anlatılanları en iyi biçimde özetleyen kelime, kelime grubu ya da cümlelerdir. Bir yazının adına "başlık" denir. Nasıl ki varlıkların bir adı varsa her yazının da başlığı bulunur. Konuyu bulunca başlığı da bulabiliriz.

*Sene 1915... Çanakkale Savaşı'nın en kanlı günlerinden biriydi. Asker, en iyi arkadaşının az ileride kanlar içinde yere düştüğünü gördü. İnsanın başını bir saniye bile siperin üzerinde tutamayacağı ateş yağmuru altındaydılar. Asker teğmenine koştu "Teğmenim, arkadaşımı alıp gelebilir miyim?" dedi. Teğmen "Gitmeye değer mi? Arkadaşın büyük olasılıkla ölmüştür bile... Kendi hayatını da tehlikeye atma sakın!" Asker ısrar etti ve teğmen "Peki, git o zaman." dedi. İnanılması güç bir mucizeydi. Asker o korkunç ateş yağmuru altında arkadaşına ulaştı. Onu sırtına aldı ve koşu koşu döndü. Birlikte siperin içine yuvarlandılar. Teğmen, kanlar içindeki askeri muayene etti sonra onu sipere taşıyan arkadaşına döndü "Sana hayatını tehlikeye atmana değmez, demiştim. Arkadaşın şehit olmuş." Asker "Değdi teğmenim, değdi..." Teğmen şaşkınlık ile "Nasıl değdi? Arkadaşın hayatını kaybetmiş görmüyor musun?" Asker "Gene de değdi komutanım çünkü yanına ulaştığımda henüz sağdı, onun son sözlerini duymak dünyalara bedeldi benim için." Sonra da arkadaşının son sözlerini hıçkırarak tekrarladı "Mehmet!.. Geleceğini biliyordum!.. Geleceğini biliyordum!.."

Başlık: Arkadaşa Güven

Paragrafın Anahtar Kelimeleri: Paragrafta en çok geçen kelime ya da kelime grubudur. Anahtar kelimeler paragrafı özetler. İnternete girdiğinizde sitelerin en alt kısmına bakın orada anahtar kelimelerin olduğunu göreceksiniz. İnternet arama motorları sizin aradığınız şeyleri en doğru ve kısa zamanda bu anahtar kelimeler sayesinde size sunuyor.

*Teknolojinin gelişmesiyle birlikte akıllı telefonlar hayatımıza girdi. Telefon kavramı konuşmanın ötesine geçti. Evde, sokakta, iş yerinde, yolculukta akıllı telefonlarla internete girebiliyoruz artık. Oturduğumuz yerden akıllı telefonlar ile internete girip kıyafet, ayakkabı, çanta, mutfak eşyası, otobüs bileti vb. satın alabiliyor; bankacılık işlemleri yapabiliyor, bilmediğimiz bir adrese en kısa yoldan ulaşabiliyor, duygu ve düşüncelerimizi başkalarıyla paylaşabiliyoruz. Yine teknolojinin gelişimiyle akıllı telefonlar ile binlerce kilometre uzaktaki biriyle internetten sanal oyun oynayabiliyoruz. Deprem, yangın, hastalık gibi acil durumlarda akıllı telefonlar hayat kurtarıcı olabiliyor.

Anahtar Kelimeler: Akıllı telefon, internet, teknoloji, hayat
5 kez 3 kez 2 kez 2 kez
geçmiş geçmiş geçmiş geçmiş

Paragrafta Kişi, Yer, Zaman, Olay ve Anlatıcı: Hikâye unsurları olarak da bilinir.

Kişi

- »Anlatılan olayları yaşayan şahıslardır.
(Kişi, bir ya da birden fazla olabilir.)
- »İnsan dışındaki bir varlık da olabilir.
(Olağanüstü varlıklar ya da hayvan, bitki, eşya olabilir.)
- »Başkahraman ve yardımcı kahramanlar vardır.
(Filmlerdeki başrol ve yardımcı rol oyuncularını gibi...)

Yer

- »Anlatılan olayın geçtiği mekândır.
(Yer, bir ya da birden fazla olabilir.)
- »Olaylar belli bir yerde geçer.
(Ev, okul, bahçe, köy vb. olabilir.)
- »Çevre betimleyici anlatım ile tanıtılır.
(Şirin ev, sarı boyalı okul, güzel bahçe, dağlık köy gibi...)

Zaman

- »Anlatılan olayın geçtiği vakittir.
(Zaman, bir ya da birden fazla olabilir.)
- »Olaylar belli bir zaman diliminde geçer.
(Sabah, akşam, yaz, kış, dün, bugün gibi...)
- »Haber kipleri olayın geçtiği zaman ile ilgili bilgi verir.
(Fiiller “-(e)r, -ecek, -miş, -di, -yor” ekleri ile biter.)

Olay

- »Kişilerin başından geçen hadiselerdir.
(Olay, bir ya da birden fazla olabilir.)
- »Zıtlıklar vardır.
(Zengin ve fakirin, kötü ve iyinin vb. kavgası gibi...)
- »Neden-sonuçlar vardır.
(Buna olay örgüsü de denir.)

Anlatıcı

- »Anlatılan olay 1. kişi ağzıyla anlatılabilir.
(Kişi, kendi başından geçen ya da içinde bulunduğu bir olayı anlatır. Birinci tekil şahıs “ben” ya da birinci çoğul şahıs “biz” ekleri kullanılır. Örneğin: Yeni bir eşarp aldım, tüm dostlarım “Hayırlı olsun.” dedi.)
- »Anlatılan olay 3. kişi ağzıyla anlatılabilir.
(Kişi, başkasının başından geçen gördüğü ya da duyduğu bir olayı anlatır. Üçüncü tekil şahıs “o” ya da üçüncü çoğul şahıs “onlar” ekleri kullanılır. Örneğin: Yeni bir eşarp aldı, tüm dostları “Hayırlı olsun.” dedi.)

*Çok eskiden bir memlekette kötü bir gelenek varmış. İnsanlar artık iyice ihtiyarlayıp iş yapamaz duruma geldiklerinde ormana götürülür, orada yırtıcı hayvanlara bırakılmış böylece zaten az olan yiyeceklerin, çalışan gençlere yetmesi sağlanmaya çalışılmış. İhtiyarları belli bir yaştan sonra evde tutmak yasak olduğundan kimse yaşlı anne, babasını evde gizleyemez; komşusu görüp ihbar edecek diye korkarmış. İşte bir gün yaşlılardan birini, oğlu ormana götürüp bırakmak istemiş. Kış mevsimiymiş. İhtiyar, oğul ve küçük torun beraberce ormana gitmişler. İhtiyarı bırakmış, dönüyorlarmış ki o sırada küçük torun oyuncak kızığını dedesinin yanında unuttuğunu fark etmiş. Babasına dönüp almaları gerektiğini söylemiş. Babası umursamayınca da “Kızığımı almalyım yoksa sen yaşlandığında seni neyle ormana götürüp bırakacağım.” demiş. Oğul o an anlamış ki ihtiyarladığında bu olay kendisinin de başına gelecek. Dönüp babasını da alarak eve geri gelmiş. Babasını samanlıkta saklayıp her gün ona gizlice yemek vermeye başlamış.

Bir süre sonra köyde hayvanlar arasında bir hastalık yayılmış. Hayvanlar birbiri ardına ölüyormuş. İhtiyar, oğluna şöyle demiş “Hastaları iyilerden ayır, onlara şu otlardan ilaç hazırla, sağlıklılara da şunları yap.” Oğul, ihtiyar babasının dediklerini yapmış. Gerçekten de onun hayvanları arasında ölüm azalmış, çoğu kurtulmuş. İlkbahara doğru köyde artık ekme yapacak tahıl bile kalmamış ama asıl sorun tohumluk olarak kullanabilecek kadar bile tahıl olmamasıymış. Tarlaya ne serpeceklerini, gelecek senenin mahsulünü nasıl hazırlayacaklarını bilemiyorlarmış. İhtiyar bu konuda da oğluna öğüt vermiş “Yavrurum, ahırın çatısı samanla doldurulmuştur; onları çıkar, yeniden döv. Oradan tohumluk buğday çıkarabilirsin.” Oğul, ihtiyar babasının dediği gibi yapmış. Köyde tohumluğu olan tek aile onlar olmuş. Bütün köy halkı, bu gencin çok üstün yetenekli biri olduğunu düşünmeye başlamış. Öyle ya, herkesin işi kötü giderken bu evde garip bir şekilde her şeye bir çare bulunuyormuş! Evi gözlemeye başlamışlar sonunda da gerçek anlaşılmış, ihtiyar babanın hâlâ yaşadığı ortaya çıkmış.

Köylüler saraya gidip genci, krala şikâyet etmiş. Kral, önce yasalarını hiçe sayan gence kızmış ama olup bitenleri dinledikten sonra iyi ve yerinde bir öğüdün çok şeyi değiştirebileceğini kabul edip ihtiyarlarla ilgili yeni bir kanun çıkarmış “Bundan böyle çocuklar; anne ve babalarına yaşlılıklarında bakacaklar, onların gönlünü hoş tutacaklar çünkü onların hayat deneyimlerinden her zaman için gençlerin öğrenebilecekleri şeyler var.”

Kişi: Dede, baba, torun, komşular, köylüler, kral

Yer: Memleket, orman, samanlık, köy, saray

Hikâye Unsurları:

Anlatıcı:
3. kişi ağzıyla anlatım

Zaman: Çok eskiden yani geçmiş zaman, kış, ilkbahara doğru

Olay: Yaşlıların ölüme terk edilip sonra bunun yanlış olduğunun anlaşılması anlatılıyor.

Paragrafta Soru: Paragraf verilir ve hangi soruya karşılık vermek için bu paragrafın yazıldığı sorulur. Bu tür sorularda paragrafın ilk ve son cümlelerine dikkat edelim.

*Topluluk önünde ilk konuşmamda çok heyecanlanmışım. Kalbim küt küt çarpıyordu sanki omuzlarımda ağır bir yük vardı ve ben bu yükle beraber sahneye çıkmışım. Terlemişim, yüzümden damla damla terler akıyordu. Avuçlarımla içleri de terlemişti. Midem bulanıyordu. Ağzımın kuruduğunu hissediyordum. Sesim kısılmıştı. Kürsüdeki bir bardak suyu içeyim derken yanlışlıkla konuşma kâğıdımın üzerine döktüm, kâğıttaki yazılar birbirine karıştı. Beni dinleyen insanlarla o an göz göze geldim sanki beni dinleyen insanlar içlerinden benimle alay ediyordu. Konuşmamı bitirip sahneden koşar adım indim. Sahnenin arkasındaki aynada kendime baktığımda kıpkırmızı olduğumu fark ettim.

Sorulabilecek Soru: Topluluk önündeki ilk konuşmanızda neler hissettiniz ve neler yaşadınız?

Paragrafta Kullanılan Duyular: Paragraf verilir ve paragrafta 5 duyu organından (göz, kulak, burun, dil ve deri) hangilerinin kullanıldığı sorulur.

Göz (Görme)

- » Kırmızı kalem
- » Zayıf insan
- » Yırtık ayakkabı
- » Uzun boy
- » Dar sokak
- » Küçük salon

Burun (Koklama)

- » Mis koku
- » Keskin koku
- » Güzel koku
- » Hoş koku
- » Çiçek kokusu
- » Yemek kokusu

Dil (Tatma)

- » Acı biber
- » Lezzetli yemek
- » Ekşi elma
- » Tuzsuz kurabiye
- » Tatlı börek
- » Şekerli çay

Kulak (İşitme)

- » İnce ses
- » Boğuk ses
- » Şırl şırl nehir
- » Güzel türkü
- » Gürültülü sınıf
- » Hışırtılı radyo

Deri (Dokunma)

- » Soğuk rüzgâr
- » Ilık su
- » Pürüzlü yüzey
- » Sert karton
- » Kaygan zemin
- » Yumuşak yastık

*Altınyaylalı oduncu ormanın en güzel yerine gelince durdu. Sırtındaki çantayı yere bıraktı. Orman çok serindi. Kuşların sesleri arada bir sessizliği bozuyordu. Mis gibi çam kokusu etrafı kaplamıştı. Çantasından azığını çıkardı. Peynir ve ateşte kızan ekmeğin tadına doyum olmuyordu. Eline akşamdan bilemediği baltasını aldı ve tam o sırada karşısında kocaman bir boz ayı gördü.

Göz (Görme): Ormanın en güzel yerini görmesi
Kulak (İşitme): Kuşların seslerini işitmesi
Burun (Koklama): Çam kokusunu alması

Duyular:

Deri (Dokunma): Orman serinliğini hissetmesi
Dil (Tatma): Peynir ve ekmeğin tadını alması

Paragrafta Kullanılan Duyular: Paragraf verilir ve paragrafta hangi duyguların (ön yargı, yakınma, sitem, şaşırma, hayıflanma, pişmanlık, özlem, sevinç, üzüntü, endişe, küçümseme, azımsama, beklenti, inkâr, çaresizlik, beğeni, acıma, kararlılık, kararsızlık, iyimserlik, kötümserlik, merak, kanıksama, bıkkınlık vb.) kullanıldığı sorulur.

*Okumam için bana ilk kitabımı ilkokul öğretmenim vermişti. Ne kadar da çok sevinmişim. Kitabı aldığım gibi eve koştum ve hemen kapağını açtım. Anlamadığım harf yumakları vardı, görünce çok şaşırılmışım ama yan tarafındaki çöp adam resimleri çok ilgimi çekmişti. Hayvanlarımızı olatmaya giderken kitabımı da yanımda götürüyordum. Biliyordum ki okuma yazmayı öğrenmem gerekiyordu. Okuma yazmaya geçen arkadaşlarımla önlüklerinde kırmızı kurdeleler vardı. Dünya'da en çok sahip olmak istediğim şey o kurdeleydi. Ben o kurdeleye ne zaman sahip olacağım acaba diye düşünürdüm ve üzülürdüm. Bir gün kitaptaki o harf yumağını çözmeyi başardım. Öğretmenim kurdeleyi önlüğüme taktığında ayaklarım yere değmiyordu. Okul dışında da kırmızı kurdeleli önlüğümlerle geziyordum artık.

Duyular: Sevinç, şaşkınlık, merak, üzüntü

Arkadaşlar, aşağıdaki paragraflarla ilgili istenenleri bulalım ve noktalı yerlere yazalım.

Osmanlı Dönemi'nde yeniçeriler yine bir isyan çıkartıyorlar, kazan kaldırıyorlar. Padişaha haber gidiyor. "Gidip bakın bakalım, neymiş bu kez dertleri?" diyor padişah. Görevlendirdiği kişiler, yeniçeri ocağına girip yeniçeri ağası ile konuşuyorlar. Yeniçeri ağası diyor ki "Artık eskisi gibi bize değer verilmiyor, yemeklerimizin malzemesi eksik, neden hoşafımızın yağını kestiniz?"

Haber aynen padişaha iletiliyor. Yeniçerilere yemek yapan aşçıbaşı çağrılıyor. Padişah "Siz bu ülke için savaşan, topraklarımızı genişletip koruyan yeniçerileri nasıl beslemezsiz, hoşaflarının yağını nasıl kesersiniz?" diyor aşçıbaşına. Bunun üzerine aşçıbaşı diyor ki "Aman, padişahım! Siz ne dersiniz? Hoşafta yağ olmaz. Yeniçeriler isyan etmek istemiş, bahane üretirler." Padişah ikna olmuyor. Durumu derinlemesine incelettiriyor. Önce yeniçerilere yemek yapan aşçının emekli olduğu anlaşılıyor, yaşlı aşçı evden apar topar getirilip mutfağa sokuluyor. "Yap şunlara bir hoşaf!" diyorlar. Yeni aşçılar da öğrenmek için etrafına diziliyorlar. Yapıyor yemekleri yaşlı aşçı ve durum ortaya çıkıyor.

Yaşlı aşçı önce pilavı koyuyor kepçeyle sonra da soğuk hoşafı. Pilavın kepçesindeki yağ hoşafa geçiyor. Yeniçeriler de hoşaf üzerinde gezinen yağa alışıklar ya sanıyorlar ki yeni aşçılar emir aldı padişahıtan, mutfağın masrafları ondan dolayı kısıldı.

İşte o günden sonra Türkçedeki deyimlerin arasına "hoşafın yağı kesilmek" ve "kazan kaldırmak" adıyla bilinen iki deyim girmiştir.

Bitlis'teki çocuğun tek hayali çok ünlü bir karateci olmak fakat ailesi buna izin vermezdi. Bir gün bir kaza sonucu çocuk sol kolunu kaybetti. Ailesi çocuğun moralinin çok kötü olduğunu görünce ona bir karate hocası tuttu. Hoca, ilk dersinde çocuğa karşısındakini sağ koluyla tutup üstünden savurmayı gösterdi hatta ikinci, üçüncü ve sonraki bütün derslerde hep aynı hareketi yapıyorlardı. Çocuk, bir gün hocasına "Hocam ben çok sıkıldım, artık başka hareketlere geçsek." dedi. Hoca ise bunu kabul etmeyerek Dünya'da bu işi en hızlı yapan kişi olmadıkça başka harekete geçmeyeceğini söyledi. Çocuk o kadar hızlanmıştı ki hocasını bile göz açıp kapayıncaya kadar yerden yere vuruyordu.

Bir sabah hoca elinde kâğıtla geldi, kâğıtta çocuğun "2022 Gençler Karate Şampiyonası"na katılabileceği yazıyordu. Ertesi gün çocuk salonda ilk rakibinin karşısına çıkacakken hocasına heyecanla sordu "Hocam bu iş nasıl olacak? Ben sadece tek hareket biliyorum, ne yapacağım şimdi?" Hocası "Sen sadece sana öğrettiğim hareketi yap." cevabını verdi. Çocuk ringe çıktı ve hareketiyle rakibini eledi hatta tek hareketle finale kadar çıktı. Finalde karşısında kendisinin iki katı birisi vardı. Yine bildiği hareketi yaparak son rakibini de yendi ve şampiyon oldu.

Çocuk sevinçle hocasının yanına koşup sordu "Hocam nasıl olur, anlamıyorum sadece bir hareket biliyorum, tek kolluyum ve şampiyon oldum." Hocası çocuğa dedi ki "Senin yaptığın hareket karatedeki en zor hareketlerden biridir ve bir tek savunması vardır: O da rakibin sol kolunu tutmaktır."

Anahtar Kelimeler: Yeniçeri, hoşaf, yağ, aşçı, padişah, isyan		Konu: Yeniçerilerin bir şeyleri bahane edip isyan etmesi	
Ana Düşünce: İnsanlar isyan edecekleri zaman en olmayacak şeyleri bile bahane edebilir.			
Yardımcı Düşünceler: Padişah olayın incelenmesini istiyor. Yaşlı aşçı aynı kepçe ile pilav ve hoşaf dağıtıyor.			
Tek Kelimelik Başlık: Bahane		İki Kelimelik Başlık: Yeniçeri İsyanı	
Cümle Hâlinde Başlık: Hoşafın Yağı Kesildi.			
Kişiler: Padişah, aşçılar, yeniçeriler	Yer: Mutfak	Zaman: Osmanlı Dönemi	
Olay: Yeniçerilerin hoşafın yağı kesildi bahanesiyle isyan etmesi, sonrasında gerçeğin anlaşılması anlatılıyor.		Anlatıcı: 3. ağızdan anlatım	
Duyular: Göz, kulak, dil, deri		Duygular: Bıkkınlık, yakınma, sitem, merak	

Anahtar Kelimeler:		Konu:	
Ana Düşünce:			
Yardımcı Düşünceler:			
Tek Kelimelik Başlık:		İki Kelimelik Başlık:	
Cümle Hâlinde Başlık:			
Kişiler:	Yer:	Zaman:	
Olay:		Anlatıcı:	
Duyular:		Duygular:	

Arkadaşlar, aşağıdaki paragraflarla ilgili istenenleri bulalım ve noktalı yerlere yazalım.

Konya’da bir adam sıcak öğle vakti yolda taşın altına sıkışmış bir yılan görmüş, taşı kaldırıp yılanı kurtarmış. Adam işlerini bitirip de evine dönerken yine yılanla karşılaşmış, yılanın ağzında bir altın varmış, yola altını bırakıp gitmiş. Adam da altını alarak eve gelmiş. İkinci gün yilandan memnun olduğu için sevinçle bir kaba süt doldurarak yılanı gördüğü yere varmış ki yılan yine ağzında bir altınla bekliyor. Adam sütü yere bırakmış, yılan da hemen ağzındakini bırakarak sütü içmiş. Adam da altını alarak geri dönmüş ve arkadaşlık başlamış yani adamdan süt, yilandan altın... Derken adam zengin olup hacca gitmeye karar vermiş, oğluna da meseleyi anlatarak her gün süt götürüp altını almasını söylemiş.

Adam hacca gittikten sonra çocuk bir gün sütü götürmüş altını almış, ikinci gün şöyle düşünmüş “Ben her gün yılanı süt götürüreceğime yılanı takip eder altının yerini öğrenir, öldürürüm. Altınların tamamını alır yılanı süt getirmekten kurtulurum.” demiş. İkinci gün sütü getirip altını aldıktan sonra yılanı takip etmiş. Yılan tam yuvasına başını sokmuş, kuyruğunu da çekeceği zaman çocuk elindeki balta ile yılanın kuyruğunu kesmiş. Yılan can havliyle çıkarak çocuğu zehirleyip öldürmüştü. Yılan, yuvasına geri girmiş ama ölmemiştir.

Adam Konya’ya geldiğinde durumu öğrenmiş yine de yılanı minnettar olduğu için yanına gitmeye karar vermiş. Sütü götürdüğünde yılan demiş ki “Kabahat bizim çocukta. Ben sana süt getirmeye devam edeyim, sen de bana altın getirmeye devam et!” Yılan demiş ki “Arkadaş, bu zamana kadar böyle devam ettik fakat bende bu kuyruk, sende de bu evlat acısı olduğu müddetçe biz arkadaş olamayız. En iyisi sen rızıkını başka yerde ara, ben rızıkımı başka yerde arayayım.”

Kırıkkale’de bir paşanın dünyalar güzeli bir kızı varmış. Kız evlilik çağına gelmiş ama kimseleri beğenmezmiş, ne paşaların oğullarını ne zengin tüccarların oğullarını... Bu şehirde yakışıklı ama fakir bir genç de istemiş bu kızı. Tabii ki reddedilmiş. Bu genç başka bir şehre gitmiş, çalışmış çok zengin olmuş. On yıl sonra geri dönmüş ve kendisini reddeden bu kızı görmek istemiş. Sormuş, soruşturmuş, kızın evini öğrenmiş. Gitmiş, evin önünde beklemeye başlamış. Derken kapı açılmış ve evden çirkin bir adam çıkmış. Bu, kızın kocasıymış.

Adam gittikten sonra bizimki kapıyı çalmış, kız kapıyı açmış. Genç neden bu kadar çirkin bir adamla evlendiğini sormuş kızı. Kız da onu evin arka bahçesinde bulunan güzel kokulu bir çiçek bahçesine götürmüştü. “Sorunun cevabını öğreneceksin. Şimdi bu çiçek bahçesindeki en güzel çiçeği bulup bana getirmeni istiyorum yalnız bir şartla bahçede ilerlerken asla geri adım atamazsın, tamam mı?” Genç “Tamam!” demiş ve başlamış bahçede ilerlemeye. Tam en güzel çiçeği buldu derken başka güzel bir çiçek daha çıkıyormuş, tam o çiçeğe elini atacakken başka güzel bir çiçek ilgisini çekiyormuş, tam onu koparacakken başka güzel bir çiçek daha görüyormuş. Bir bakmış bahçenin sonuna gelmiş, geriye adım atması yasak! Bahçenin sonunda boynu bükük, solmuş, yaprakları dökülmüş bir çiçeği koparmak zorunda kalmış.

Kız kendisine getirilen çiçeğe baktıktan sonra demiş ki “Bu mu bahçenin en güzel çiçeği?” ve eklemiş “İşte! Anladın mı şimdi niye bu adamı seçtiğimi? Her zaman daha iyi bir kısmet çıkar diye bekledim, hiç kimseyi beğenmedim. Sonra yaşım ilerledi ve kimse beni beğenmez oldu. Geriye dönmek de yok. Ben de mecbur kaldım bu adamla evlenmeye.”

Anahtar Kelimeler:		Konu:	
Ana Düşünce:			
Yardımcı Düşünceler:			
Tek Kelimelik Başlık:		İki Kelimelik Başlık:	
Cümle Hâlinde Başlık:			
Kişiler:	Yer:	Zaman:	
Olay:		Anlatıcı:	
Duyular:		Duygular:	

Anahtar Kelimeler:		Konu:	
Ana Düşünce:			
Yardımcı Düşünceler:			
Tek Kelimelik Başlık:		İki Kelimelik Başlık:	
Cümle Hâlinde Başlık:			
Kişiler:	Yer:	Zaman:	
Olay:		Anlatıcı:	
Duyular:		Duygular:	

Arkadaşlar, aşağıdaki paragraflarla ilgili istenenleri bulalım ve noktalı yerlere yazalım.

Pazartesi günü derse geç kalmıştım. İlk ders matematikti. Öğretmenimi ve arkadaşlarımı rahatsız etmemek için kantinde oturmuş, dersin bitmesini beklemiştim. Bir sonraki ders için sınıfa girdiğimde tahtada sonunda soru işareti bulunan iki işlem gördüm. Hemen not ettim.

Diğer dersler bitmiş, eve dönmüştüm. Yumuşak kanepede dinlendim. Defterimde çözülecek iki tane soru vardı. Defterimi açtım ama sorular çok zor görünüyordu. Sınıfta durumum da fena sayılmazdı. Uğraştım durdum soruları çözmek için. Öğretmenim bazen böyle ev ödevi verir ve yapıp yapılmadığını da kontrol ederdi. Yapanlar mutlaka bunun karşılığını bir iltifatla alırlardı. Bazen nota da etki ederdi tabii ki bu durum.

Ertesi gün uzun uğraşlardan sonra çözdüğüm soruları öğretmenimin masasının üzerine bıraktım. Öğretmenimin yüzünde değişiklikler oluyordu işlemleri kontrol ederken. "Nasıl buldun bu sonucu?" dedi öğretmenim heyecanla. "Bu soru 150 yıldır çözülemiyordu. Ben dün tahtaya matematiğin çözülemeyen problemlerini anlatırken yazmıştım bu soruları. Kendim çözmeyi denemediğim gibi bizim gibi normal(!) insanların da denemeyeceğini düşünüyordum." dedi. Ben ise şaşırarak "Dün derse geç kalmıştım, tahtada bu soruları görünce ev ödevi zannettim, zor da olsa çözdüm." dedim.

Öğretmenim sınıfa döndü "İşte, arkadaşlar! 150 yıllık soru dediğimiz aslında 150 yıllık ön yargı imiş. Ah, biz de ön yargılarımızdan kurtulabilirsek; binlerce yıllık soru ve sorunları da çözeriz herhâlde!" dedi.

Sivas'ta bir kız evlenir. Aynı evde kocası ve kaynanasıyla birlikte yaşamaya başlar ancak kaynanasıyla geçinmenin çok zor olduğunu anlar. İkisinin de kişiliği tamamen farklıdır bu da onların sık sık kavga edip tartışmalarına yol açar. Gelin-kaynana kavgalarından eşi de bıkmıştır. Artık bir şeyler yapmak gerektiğine inanan kız doğru babasının eski bir arkadaşı olan baharatçıya koşar ve derdini anlatır. Kaynanasından kurtulmak istediğini söyler. Yaşlı adam ona bitkilerden yaptığı bir ilaç hazırlar ve bunu 3 ay boyunca her gün kaynanası için yaptığı yemeklerin içine koymasını söyler. Zehir az az verilecek böylece onu gelininin öldürdüğü belli olmayacaktır. Yaşlı adam, genç kıza kimsenin ondan şüphelenmemesi için de kaynanasına çok iyi davranmasını ona en güzel yemekleri yapmasını söyler.

Sevinç içinde eve dönen genç kız, yaşlı adamın dediklerini aynen uygular. Her gün güzel ve sıcak yemekleri yapıyor ve kaynanasının tabağına azar azar zehri damlatıyordu. Kimse şüphelenmesin diye de ona çok iyi davranıyordu. Bir süre sonra kaynanası da çok değişmişti ve ona kendi kızı gibi davranıyordu. Kız yaptıklarından pişman bir vaziyette baharatçıya gitti ve şu ana kadar kaynanasına verdiği zehirleri onun kanından temizleyecek bir panzehir vermesi için yalvardı.

Yaşlı adam gülmeye başladı "Bak, evladım! Sana verdiklerim sadece vitaminlerdi, o da kaynananı olsa olsa güçlendirmiştir. Gerçek zehir ise senin beyninde olandı. Sen ona iyi davrandıkça o da dağıldı ve yerini sevgiye bıraktı böylece siz gerçek bir ana kız oldunuz." dedi.

Anahtar Kelimeler:		Konu:	
Ana Düşünce:			
Yardımcı Düşünceler:			
Tek Kelimelik Başlık:		İki Kelimelik Başlık:	
Cümle Hâlinde Başlık:			
Kişiler:	Yer:	Zaman:	
Olay:		Anlatıcı:	
Duyular:		Duygular:	

Anahtar Kelimeler:		Konu:	
Ana Düşünce:			
Yardımcı Düşünceler:			
Tek Kelimelik Başlık:		İki Kelimelik Başlık:	
Cümle Hâlinde Başlık:			
Kişiler:	Yer:	Zaman:	
Olay:		Anlatıcı:	
Duyular:		Duygular:	

Arkadaşlar, aşağıdaki paragraflarla ilgili istenenleri bulalım ve noktalı yerlere yazalım.

Hastanede bir oda, odada iki yatak, iki hasta... Birisi pencerenin önünde, öteki duvar dibinde... Mevsim yaz...

Pencere kenarındaki, sabahtan akşama pencereden bakıp tüm gördüklerini duvar dibinde hiçbir şey görmeyen arkadaşına aktarır "Bugün deniz dünden daha durgun, rüzgâr hafif esiyor. Beyaz yelkenliler belli belirsiz ilerliyor. Park mı? Parkta henüz pek kimse yok. Salıncakların ikisi dolu, ikisi boş... Çiçekler bugün öyle bir güzel açtı ki etraf mis kokudan geçilmiyor. Erikler desen taptaze. Eyvah miniklerden biri düştü. Annesi yetişti, bağına basıyor çocuğu. Neyse çocuk sustu, gülüyor şimdi. Öğrenciler mi? Onlar yine kitaplarına dalmışlar. Dur, bakayım. Simitçi geldi. Öğrenciler iki simit alıp dörde pay edip yiyorlar. Şimdi de uçurtma uçuruyorlar. Uçurtma yükseliyor, yükseliyor... Vapurlar henüz görünmedi ama martıların keyfi yerinde. Baloncu da erkenci... Mavi, mor, yeşil, kırmızı, turuncu kocaman balonları var."

Her gün böyle sürüp giderken, her gördüğünü anlatırken ansızın müthiş bir kriz geçirir pencere yanındaki. Duvar dibindeki düğmeye bassa doktor çağırabilir, belki de yanındaki arkadaşını kurtarabilir ama arkadaşı ölürse pencerenin yeri boşalacaktır. Duvar dibindeki düğmeye basmaz, doktor çağırılmaz ve arkadaşı ölür. Ertesi sabah duvar dibindeki yatağını pencerenin yanına taşırlar. Beklediği an gelmiştir. Yatığı yerden pencereden dışarı bakar. Pencerenin dibinde ise kapkara duvardan başka hiçbir şey yoktur.

Akıllı bir çiftçi varmış. Çiftliğinde güzel bir hayat yaşarmış ama bu çiftçinin oğullarıyla başı dertteymiş. Oğulları birbirleriyle hiç geçinemez, durmadan çekişirlermiş. Çiftçi, oğullarına ne dediyse kâr etmemiş. Çocuklar o kötü huylarını bir türlü değiştirmemişler. Birbirleriyle çekişmeye devam etmiş oğulları. Adam çok üzülürmüş bu duruma.

Adamcağız sözle başa çıkamayacağını anlayıp "Bari şunlara bir örnek göstereyim." demiş. Oğullarını akşam yanına çağırılmış. Onlardan on tane çubuk ve bir tane de ip getirmelerini istemiş. Çubuklar ve ip gelince oğullarını karşısına almış. Çubukların hepsini bir demet yapıp bağlamış. Sonra bir araya getirdiği çubukları oğullarına vermiş "Kırın, bakayım şunları!" demiş. Çocuklar uğraşmışlar, didinmişler ama çubukları bir türlü kıramamışlar. Bunun üzerine çiftçi, demeti onlardan alıp çözmüş. Çocukların hepsine birer tane çubuk verip "Şimdi kırın, bakalım şu çubukları." demiş. Çocukların hepsi de ellerindeki çubukları kolayca kırmışlar. Baba "Görüyorsunuz ya evlatlarım! Birlik olursanız düşmanlarınız size bir şey yapamaz ama birbirinizle geçinemez, çekişmeye devam ederseniz düşmanlarınıza tek başınıza karşı koyamazsınız ve yenilip gidersiniz."

Çocuklar, babalarının verdiği bu güzel örnekten sonra birbirleriyle hiç çekişmemişler ve birbirlerine hiç kötü bir söz söylememişler.

Anahtar Kelimeler:		Konu:	
Ana Düşünce:			
Yardımcı Düşünceler:			
Tek Kelimelik Başlık:		İki Kelimelik Başlık:	
Cümle Hâlinde Başlık:			
Kişiler:	Yer:	Zaman:	
Olay:		Anlatıcı:	
Duyular:		Duygular:	

Anahtar Kelimeler:		Konu:	
Ana Düşünce:			
Yardımcı Düşünceler:			
Tek Kelimelik Başlık:		İki Kelimelik Başlık:	
Cümle Hâlinde Başlık:			
Kişiler:	Yer:	Zaman:	
Olay:		Anlatıcı:	
Duyular:		Duygular:	

Arkadaşlar, aşağıdaki paragraflarla ilgili istenenleri bulalım ve noktalı yerlere yazalım.

Bir kartal ılık bahar mevsiminde dört tane yumurtası ile Tonus Dağı'nda yaşıyormuş. Bir gün bir deprem olmuş ve yumurtalardan bir tanesi dağdan yuvarlana yuvarlana vadi-de yer alan bir çiftliğe kadar düşmüş. Bu çiftlik bir tavuk çiftliğiymiş. Çiftlikteki tavuklar, bu değişik ve normalden büyük yumurtayı sahiplenmeye karar vermişler. Bir tavuk, bu yumurtayı ve içinden çıkacak yavruyu koruması altına almış. Bir gün küçük kartal doğmuş. Çevresinde tavukları görmüş ve kendini bir tavuk zannetmiş. Bütün tavuklar da ona bir tavuk gibi davranmışlar. Herkes onu çok seviyormuş. İçinden bazen "Ben kimim?" sorusu geçiyormuş ama o bir tavukmuş. Bunu böyle bilmeliymiş.

Bir sabah küçük kartal çiftlikte diğer tavuklarla birlikte oyun oynarken yukarı baktığında bir grup kartalın özgürce uçtuklarını görmüş. "Aaa! Ne kadar güzel uçuyorlar? Ben de onlar gibi uçmayı çok isterdim." demiş. Tavuklar bu düşünceye hep birlikte gülmüşler. "Sen bir tavuksun ve tavuklar uçamaz." demişler. Küçük kartal artık daha sık gökyüzüne bakıyor ve o gördüğü kartallar gibi uçmak, özgür olmak istiyormuş. Ne vakit bu düşüncesinden diğer tavuklara bahsetse hep şu cevabı alıyormuş "Sen bir tavuksun, bırak bu hayalleri." Küçük kartal hayal kurmaktan vazgeçmiş ve hayatını bir tavuk olarak yaşamaya karar vermiş. Hayatının sonu geldiğinde de bir tavuk(!) olarak ölmüş.

Ne olduğunu düşünürsen o olursun. Eğer hayatının herhangi bir zamanında kartal olma hayalini kurarsanız hayallerinizi takip edin, başkalarının sözlerini değil.

1976 Özel Olimpiyat Oyunları'nda fiziksel ve zihinsel engelli olan dokuz yarışmacı 100 metre koşusu için başlama çizgisinde toplandılar. İçlerinde özel bastonu ile neredeyse normal yürüyüş hızında yürüyemeyen yarışmacılar da vardı.

Başlama işareti verilince hepsi birlikte başladılar. Bir hamlede başlamadılar belki ama yarışı bitirmek, kazanmak için istekliyidiler. Yarışa başlar başlamaz içlerinden biri tökezleyip yere düştü ve ağlamaya başladı. Diğer sekiz kişi arkadaşlarının ağlamasını duydular. Yavaşladılar ve geriye baktılar. Sonra hepsi yönlerini değiştirdiler ve geriye döndüler, arkadaşlarının yanına geldiler. İçlerinden Down sendromlu bir kız, dizi kanayan arkadaşına elini uzattı ve onun yerden kalkmasına yardım etti.

Sonra dokuzu birden kol kola girdiler ve bitiş çizgisine doğru hep birlikte ilerlediler. Stadyumdaki herkes ayağa kalkıp dakikalarca onları alkışladı. O gün orada bulunanlar belki de hayatlarının en güzel dersini aldılar: Onlar, başkasının kazanmasına yardım ettiler ve herkes kazandı.

Yaşam başlı başına bir mücadeledir, yarıştır. Bu yarış sevgi ve kardeşlik kazanacaktır. Hayatta önemli olan şey yavaşlamak, rotamızı değiştirmek anlamına gelse bile diğer insanların da kazanmasına yardım etmektir.

(Not: Down sendromu, insandaki 21. kromozomun 2 yerine 3 tane olmasıyla olur. Tüm Dünya'da yılın 3. ayının 21. günü Down Sendromlular Günü'dür. Bu kişiler yalan söylemezler, karşılıksız severler ve kötülük düşünmezler.)

Anahtar Kelimeler:		Konu:	
Ana Düşünce:			
Yardımcı Düşünceler:			
Tek Kelimelik Başlık:		İki Kelimelik Başlık:	
Cümle Hâlinde Başlık:			
Kişiler:	Yer:	Zaman:	
Olay:		Anlatıcı:	
Duyular:		Duygular:	

Anahtar Kelimeler:		Konu:	
Ana Düşünce:			
Yardımcı Düşünceler:			
Tek Kelimelik Başlık:		İki Kelimelik Başlık:	
Cümle Hâlinde Başlık:			
Kişiler:	Yer:	Zaman:	
Olay:		Anlatıcı:	
Duyular:		Duygular:	

Arkadaşlar, aşağıdaki paragraflarla ilgili istenenleri bulalım ve noktalı yerlere yazalım.

Çömlek üreten bir dükkânda çırak olarak çalışan bir genç varmış. Bu çırak 2 yıl sonra kalfa olmuş. Kendine güveni daha da gelmiş. Artık sadece getir, götür işini yapmaktan sıyrılıp çömlek üretmeye başlamış.

Gel zaman, git zaman derken bakmış ki kendi de gayet güzel çömlek yapıyor. “Neden benim kendime ait bir dükkânım olmasın? Nereye kadar daha kalfa olarak devam edeceğim?” diye düşünmüş ve bir gün bir karar almış. Ustasının yanına gidip artık onunla çalışmak istemediğini, kendine yeni bir dükkân açmak istediğini söylemiş ama ustası razı olmamış ve “Sen henüz işin püf noktasını bilmiyorsun.” demiş. Kalfa, ustasının sözünü dinlemeyip şehirde kendine yeni bir çömlekçi dükkânı açmış. Başlangıçta dükkândaki çömleklere çok rağbet olsa da alınan çömleklerin kısa bir süre içinde kendi kendine çatlamasına sinirlenen müşteriler aldıkları çömlekleri bir bir iade etmeye başlamışlar. Artık iflas noktasına gelen genç çareyi ustasına gitmekte bulmuş. Ustasının yanına gidip durumu ona anlatmış. Ustasının yüzünde hafif bir tebessüm belirmiş ve demiş ki “Ben, sana demiştim bu işin püf noktası var ve daha onu öğrenmedin diye...”

Usta, genci yanına alıp tezgâhın yanına götürmüştü. Genç, tezgâhın başına geçip çömlek yapmaya başlamış. O, tezgâhta çömlek yaparken ustası arada bir çömleğe doğru “Püf!..” diye üflüyormuş. Bu üfleme çömlekteki hava kabarcıklarını yok ediyor, dolayısıyla da çömlek ileride çatlamıyormuş böylece genç işin püf noktasının ne demek olduğunu öğrenmiş ve ustasının elini öpüp ondan helâllik almış.

Taşlıhöyük köyünde ilkbahar mevsiminde adamın birinin eşeği kuyuya düşmüş. “Niye düşer, nasıl düşer?” diye sormayın. Eşek bu, düşmüş işte! Belki eski bir kuyuydu ve ağzı tahta ile kapatılmıştı, belki de üzerine toprak dökülmüştü. Zamanla tahta çürüdü, zayıfladı; lezzetli otları yemek isteyen eşeğin ağırlığını çekemedi ve güm!..

Hayvancağız saatlerce acı içinde kıvranmış, bağırarak kendi kendine, kendi dilinde. Sesini duyan sahibi gelip bakmış ki vaziyet kötü. Zavallı eşeği kuyunun dibinde öylece mahzun mahzun bakınıyormuş üstelik yaralı.

Karşılaştığı bu durum karşısında kendisi çare bulamayınca adamcağız köylüleri yardıma çağırmış. “Ne yapsak, ne etsek, nasıl çıkarsak?..” soruları havada kalmış. Sonunda karar verilmiş, kurtarmak hem çok güç hem de onca uğraşıya değmezmiş. Tek çare “Başka canlılarda içine düşmesin, eşek de acılar içinde ölmesin diye kuyuyu toprakla örtmekmiş.”

Ellerine aldıkları küreklerle başlamışlar etraftan kuyunun içine toprak atmaya. Zavallı hayvan, üzerine gelen toprakları her seferinde üzerinden yere atıp çignemiş. Dibe dökülen ayaklarının altına aldığı toprak sayesinde her an biraz daha yükseliyormuş ve sonunda yukarıya kadar çıkmış. Köylüler bu durum karşısında ağızları açık öylece bakakalmışlar!

Anahtar Kelimeler:		Konu:	
Ana Düşünce:			
Yardımcı Düşünceler:			
Tek Kelimelik Başlık:		İki Kelimelik Başlık:	
Cümle Hâlinde Başlık:			
Kişiler:	Yer:	Zaman:	
Olay:		Anlatıcı:	
Duyular:		Duygular:	

Anahtar Kelimeler:		Konu:	
Ana Düşünce:			
Yardımcı Düşünceler:			
Tek Kelimelik Başlık:		İki Kelimelik Başlık:	
Cümle Hâlinde Başlık:			
Kişiler:	Yer:	Zaman:	
Olay:		Anlatıcı:	
Duyular:		Duygular:	

Arkadaşlar, aşağıdaki paragraflarla ilgili istenenleri bulalım ve noktalı yerlere yazalım.

Okuldaki sekizinci ayımda öğretmenimiz test sorularını dağıttı. Ben okulun en iyi öğrencilerinden biriydim. Son soruya kadar soluk almadan geldim ve orada çakıldım kaldım. Son soru şöyleydi “Her gün okulu temizleyen hademe kadının ismi nedir?” Bu, herhâlde bir çeşit şaka olmalıydı. Neydi acaba hademe kadının ismi?

Kadını sekiz aydır yerleri silerken hemen her gün görüyordum. Kaygan zeminde düşmemek için yanından dikkatlice yürüyüp geçiyordum “Kolay gelsin.” bile demeden. Uzun boylu, siyah gözlü bir kadındı. 50'lerinde falan olmalıydı fakat ismini nereden bilecektim ki?.. Son soruyu yanıtsız bırakıp kâğıdı teslim ettim. Süre biterken bir öğrenci, sorunun test sonuçlarına dâhil olup olmadığını sordu. “Tabii ki dâhil.” dedi öğretmenimiz.

Sınavdan sonraki derste öğretmenimiz son soruyu neden sorduğunu şöyle açıkladı “İş yaşamınız boyunca insanlarla karşılaşacaksınız. Hepsi birbirinden farklı insanlar, hepsi sizin ilginizi ve dikkatinizi isteyen insanlar bunlar. Onlara değer vermelisiniz sadece gülümsemeniz ve ‘Merhaba!’ demeniz yetecektir aslında o insanlara.”

Dersten çıkınca ilk işim gidip temizlik yapan hanımefendinin ismini öğrenmek oldu. Bu dersi hayatım boyunca unutmadım, o hademe kadının ismini de...

Güneş ve rüzgâr hangisinin daha güçlü olduğu konusunda tartışılar ve rüzgâr “Sana benim daha güçlü olduğumu kanıtlayacağım.” der. Sonra da “Parkta oturan yaşlı adamı görüyor musun, hani şu üstünde palto olan adamı? Hangimiz daha güçlüyse o yaşlı adamın paltosunu üzerinden çıkarmasını sağlar.” demiş. Güneş de “Tamam, kabul ediyorum.” demiş.

Bu denemeye razı olan Güneş bir bulutun arkasına gizlenir ve rüzgâr bir fırtına gücüyle esmeye başlar ancak rüzgâr şiddetini ne kadar artırırsa yaşlı adam da üşüyüp paltosuna o kadar çok sarılır. Sonunda rüzgâr pes edip durur.

İkinciye doğru Güneş bulutların arkasından çıkarak yaşlı adama sıcak gülümser, bunu gören yaşlı adamın yüzünde bir mutluluk ifadesi belirir. Sonrasında terlemeye başlar, alnında küçük küçük ter damlaları oluşur ve paltosunu çıkarır.

İnsanlara kabaca davranırsak kendimizden uzaklaştırırız ve isteklerimizi onlara yaptıramayız ancak insanlara nazikçe davranırsak onlara kendimizi sevdirebiliriz ve isteklerimizi onlara kolayca yaptırabiliriz.

Anahtar Kelimeler:		Konu:	
Ana Düşünce:			
Yardımcı Düşünceler:			
Tek Kelimelik Başlık:		İki Kelimelik Başlık:	
Cümle Hâlinde Başlık:			
Kişiler:	Yer:	Zaman:	
Olay:		Anlatıcı:	
Duyular:		Duygular:	

Anahtar Kelimeler:		Konu:	
Ana Düşünce:			
Yardımcı Düşünceler:			
Tek Kelimelik Başlık:		İki Kelimelik Başlık:	
Cümle Hâlinde Başlık:			
Kişiler:	Yer:	Zaman:	
Olay:		Anlatıcı:	
Duyular:		Duygular:	

Paragrafın Bölümleri:

Başlık

Paragrafın adıdır. Konunun tamamını içermeli, kısa ve etkileyici olmalıdır.

Giriş

Düşüncenin tanıtıldığı ya da olayın bilgisinin verildiği bölümdür. Paragrafın konusu genelde bu bölümdedir. Bu paragraflarda "fakat, ama, lâkin, yalnız, ancak, ne var ki, oysaki, hâlbuki, ya da, rağmen, yoksa, ne yazık ki, örneğin, açıkçası, çünkü, özellikle, ayrıca, hatta, bundan dolayı, örnek olarak, açıklamak gerekirse, başka bir deyişle, daha doğrusu, düşündüğüm gibi, kısaca, özetle, yani, böylece, sonunda, sonuçta" gibi ifadeler pek bulunmaz.

Serim

Düşünce yazısı yazılıyorsa tanım yapılabilir ve kişi düşüncesiyle ilgili okuyucuların fikir sahibi olmalarını sağlayabilir. Olay yazısı yazılıyorsa hikâye unsurları ile ilgili bilgiler verilebilir; hadisenin nasıl başladığı, kahramanlarının kimler olduğu ve karakter özellikleri anlatılabilir, yer kısaca betimlenebilir, zaman bildirilebilir.

Gelişme

İlk bölümdeki düşüncenin geliştirildiği ya da olayın düğümlendiği bölümdür. Yardımcı düşünceler genelde bu bölümde bulunur. Birden fazla cümleden oluşur. Bu bölüm bir yazının en uzun bölümüdür. Anlatılacak konunun her bir farklı yönü farklı bir paragrafta anlatılır bu nedenle bu bölüm bir paragraftan değil birkaç paragraftan oluşur.

Düğüm

Düşünce yazısı yazılıyorsa burada düşünceyi geliştirme yollarından olan "tanımlama, örnekleme, alıntı yapma, benzetme, karşılaştırma, kişileştirme, sayısal verilerden yararlanma vb." kullanabilir. Konu olumlu-olumsuz, iyi-kötü vb. yönleriyle ele alınabilir. Deyim ve atasözleri kullanılabilir.

Olay yazısı yazılıyorsa burada olaylar düğümlenip iyice karmaşık bir hâle getirilebilir. Okuyucunun "Acaba sonrasında ne olacak? Olay nasıl çözülecek?" diyerek olayın devamını merak etmesi sağlanabilir. Kahramanların karakter özellikleri derinlemesine analiz edilebilir, çevre burada daha ayrıntılı betimlenebilir, birçok zaman diliminden söz edilebilir. Sebep-sonuç, amaç-sonuç, koşul-sonuç vb. cümleleri kurulabilir.

Sonuç

Düşüncenin sonlandırıldığı ya da olayın çözüldüğü bölümdür. Ana fikir genelde bu bölümde olur. Çoğu kez tek cümle hâlinde olurlar. Paragrafın küçük bir özeti gibidirler. Bu paragraflarda "kısaca, özetle, yani, böylece, sonunda, sonuçta vb." ifadeler çok bulunur.

Çözüm

Düşünce yazısı yazılıyorsa düşünce burada mantıklı bir şekilde sonuca bağlanır. Olay yazısı yazılıyorsa olay çözüme kavuşturulur, okuyucunun merakı giderilir.

Düşünce Paragrafı:

*Akıl

Akıl düşünme, anlama, kavrama, ileriye görme yetisidir.

Akıl sayesinde insanlar; güçlü, pençeleri olan, sivri dişlere sahip hayvanlara hükmetmiştir. Yine akılla barınacak yerler yapmış. Kuşlara bakın bin yıl önce yaptığı yuva nasılsa şimdi de aynısını yapıyor ancak insan gökdelenler dikmiş.

Sonuç olarak akıl bize verilen bir nimettir.

Olay Paragrafı:

*Pınar Başında Uyudum!

Nasreddin Hoca, Akşehir'den Konya'ya giderken yolunun üstündeki bir köye misafir olmuş.

Konuk olduğu kişi yemekten hiç söz etmiyormuş. Saat epey geçip uyku vakti gelince adam "Hoca'm, uykusuz mu yoksa susuz musun?" diye sormuş.

Hoca cevabı yapıştırmış "Buraya gelirken pınar başında bir güzel uyumuştum!"

Paragraf Oluşturma: Paragraf parçalara ayrılır ve sizden bu paragrafı tekrar toplamanız istenir. İlk ve son cümleleri bulursanız paragraf tekrar eski hâline getirilebilir.

- * (1) Sonra çantamı sırtıma taktım ve üniversiteye gittim.
(2) Sonunda yataktan kalkıp yüzümü yıkadım.
(3) Üniversiteye vardığımda ilk ders zili çalmıştı, anlayacağınız derse geç kalmıştım.
(4) Ev arkadaşım beni uyandırmak için çok uğraştı, zor da olsa beni uyandırmayı başardı.
(5) Kahvaltı hazır, hemen sofraya oturdum.
(6) Gece çok geç uyumuştum bu yüzden sabah bir türlü yorganı üzerimden atamıyordum.
(7) Sabah telefonumun alarm sesiyle uyandım ve hemen ertele tuşuna basıp tekrar uyudum.
(8) Kahvaltı yaparken hâlâ uykum vardı.

Bir insan uyanır, elini ve yüzünü yıkar, kahvaltı yapar ve okuluna gider. Paragraf şu şekilde oluşturulabilir: Sabah telefonumun alarm sesiyle uyandım ve hemen ertele tuşuna basıp tekrar uyudum. Ev arkadaşım beni uyandırmak için çok uğraştı, zor da olsa beni uyandırmayı başardı. Gece çok geç uyumuştum bu yüzden sabah bir türlü yorganı üzerimden atamıyordum. Sonunda yataktan kalkıp yüzümü yıkadım. Kahvaltı hazır, hemen sofraya oturdum. Kahvaltı yaparken hâlâ uykum vardı. Sonra çantamı sırtıma taktım ve üniversiteye gittim. Üniversiteye vardığımda ilk ders zili çalmıştı, anlayacağınız derse geç kalmıştım. (7-4-6-2-5-8-1-3 şeklinde sıralanmalıdır.)

Paragraf Tamamlama: Paragrafın başında, ortasında, sonunda boşluk bırakılır ve sizden bu yere gelebilecek uygun cümleyi bulmanız istenir. Bu tür sorularda ana düşünceyi ve yardımcı düşünceleri iyi anlamak gereklidir. Boş bırakılan yerden önce ya da sonra gelen bağlaç, edat, zarf vb. kelime türlerine dikkat edelim.

* Beni neden eve çağırıyorlardı acaba? Eve vardığımda salonda duvara asılı takım elbiseyi görünce çok sevindim. Ailem beni demek bunun için çağırılmıştı. Bu sene ortaokula başladım. İki haftadır okula sivil elbiseyle gidiyordum. Takım elbise alınmasına şaşırılmıştım çünkü ailemin maddi gücü takım elbiseye para ayıracak kadar güçlü değildi. Yarın heyecanla okula gittim. Arkadaşlarımın ne diyeceklerini merak ediyordum ancak hiç hoşlanmayacağım sözler duydum. Arkadaşlarım ceketimin eski olduğunu söylüyordu. İsrarla ben yeni alındığını söylüyordum. Sonra eve geldiğimde dikkatlice aynaya baktım ki gerçekten ceketim eskiydi. Aileme bu durumu anlatınca gerçeği söylediler. Ceketimi komşumuzdan almışlar. Pantolon, gömlek ve kravatı başka komşudan... Olsun, eski de olsa bir takım elbisem vardı!

"Beni neden eve çağırıyorlardı acaba?" dediğine göre çocuk birisi tarafından eve çağırılmış. Paragrafın baş bölümü şöyle tamamlanabilir: Hayvanları otlatırken kardeşim gelip "Seni, bizimkiler eve çağırıyor." dedi.

* Bir gün kadının biri, Kanuni Sultan Süleyman'a müracaat ederek, uyurken evinin soyulduğunu söyler ve hırsızın yakalanmasını ister. Padişah "....." deyince kadın gayet rahat bir şekilde şöyle cevap verir "Biz sizi uyanık biliyorduk, onun için bu kadar derin uyuduk." der. Padişah bu söze tebessüm eder ve kadının tüm zararının karşılanmasını emreder.

Kadın "Biz sizi uyanık biliyorduk, onun için bu kadar derin uyuduk." dediğine göre ona uykusuyla ilgili bir şey söylenmiş. Paragrafın orta bölümü şöyle tamamlanabilir: Bu nasıl derin uyku ki evin soyuluyor da haberin olmuyor?

* Kadın yeni taşındığı apartmanda kapıcıyı çağırır ve "Şu yiyecekleri okuldaki oğluma götürebilir misiniz?" der. Kapıcı "Peki ancak ben sizin oğlunuzu tanımıyorum ki!.." diye cevap verir. Kadın "Okulun en yakışıklı, en tatlı çocuğu kim ise siz bu yiyecekleri ona verin." der. Kapıcı adam yiyecekleri alır ve gider. Akşam olunca çocuk okuldan döner ve annesine "Neden bana öğle vakti yiyecek getirmedin?" diye sitem eder. Kadın şaşırır, hemen kapıcının olduğu daireye iner, zile basar. Adam kapıyı açınca kadın öfkeyle der ki "Oğluma neden gönderdiğim yiyecekleri vermediniz?" Adam gülümseyerek der ki "Ben yiyecekleri götürdüm ve o okulda okuyan kendi oğluma verdim çünkü"

İnsanlar kendi evlatlarını, başkalarının evlatlarından; daima daha güzel, daha yakışıklı, daha tatlı bulurlar. Kadın, kapıcıya "Okulun en yakışıklı, en tatlı çocuğu kim ise siz bu yiyecekleri ona verin." diyor. Paragrafın son bölümü şöyle tamamlanabilir: okulda benim çocuğumdan daha yakışıklı, daha tatlı bir başka çocuk yoktu ki!..

Paragrafı İkiye Bölme: İki paragraf tek bir paragraf hâline getirilir ve sizden bu paragrafı tekrar iki paragraf hâline getirmeniz istenir. Bu tür sorularda “Yeni bir düşünceye ya da olaya geçildi mi?” sorularını sorabiliriz.

*(1) Bizim köy Altınyayla’da dağ ardı köyleri olarak biliniyor. (2) Bana sorarsanız dağ başı köyleri demek daha doğru. (3) Köyümüzün iklimi ise yazları soğuk, kışları daha da soğuk. (4) Köyün başlıca geçim kaynağı çiftçiliktir ancak köyde hemen hemen hiçbir erkek çiftçilik yapmamaktadır. (5) Köyümüzün erkekleri ekmek paralarını kazanmak için ülkemizin farklı bölgelerinde çalışmaktadır. (6) Türkiye nüfusunun %92’si il ve ilçelerde yaşarken %8’i köylerde yaşıyor. (7) Bu da yaklaşık 6 milyon insanın köyde yaşadığını gösteriyor. (8) Köydeki insanlar sağlık, eğitim, iş vb. olanaklarının şehirde daha iyi olması sebebiyle şehre göç ediyor.

Paragrafın ilk beş cümlesinde kişi kendi köyünden bahsediyor, sonra Türkiye’deki köylerden bahsediyor. Paragraf ikiye bölünse şuradan bölünürdü: (6) Türkiye nüfusunun %92’si il ve ilçelerde yaşarken %8’i köylerde yaşıyor.

Paragrafın Akışını Bozan Cümle: Paragrafın içine anlam bütünlüğünü bozan bir cümle konulur ve sizden bu cümleyi bulmanız istenir. Bu tür sorularda “Düşünce değişti mi ya da olay, yer, zaman, kişiler, anlatıcı değişti mi?” dikkat edelim.

*(1) Şimdiki asrın anne, babaları çok farklı. (2) Anne ve babalar, çocukları değil de çocuklar, anne ve babalarını yönetiyor. (3) Çocuklar ne istese aile onu yerine getirmek için var gücüyle uğraşiyor. (4) Çocukların sonu gelmez isteklerinden bıkan bazı aileler onları televizyona ya da tabletlere yönlendiriyor. (5) İlk televizyonlar 1923’te, ilk tabletler 1990’lı yıllarda üretilmeye başlandı. (6) Televizyon ve tablet başında büyüyen çocuklar sanal yani gerçek olmayan bir dünyanın içinde buluyorlar kendilerini. (7) Aileler, çocuklarına yaptıkları kötülüğün farkında mı peki?

Anne ve babaların; çocuklarını televizyona, tablete yönlendirdiği belirtiliyor. Sonrasında bunun zararlarından bahsediliyor ancak burada televizyon ve tabletin üretim tarihi konuyla alakasız olmuş. Paragrafın akışını bozan cümle: (5) İlk televizyonlar 1923’te, ilk tabletler 1990’lı yıllarda üretilmeye başlandı.

Paragrafın Akışını Düzenleme: Mantık ve sıralama hatası olan bir paragraf verilir ve sizden bu paragrafı tekrar düzenlemeniz istenir. Bu tür sorularda “Düşünce değişti mi ya da olay, yer, zaman ve kişiler, anlatıcı değişti mi?” dikkat edelim.

*(1) Kitaplar sonuç olarak insanın en yakın arkadaşlarından biridir. (2) Ne vakit onunla konuşmak isterseniz o sizinle konuşmaya hazırdır, gecenin üçünde de sohbet edebilirsiniz. (3) Nereye yolculuk yapmak isterseniz elinizden tutar sizi oraya götürür, Kaf Dağı’na gitmek isterseniz bile... (4) Kitaplar sizin kim olduğunuza bakmaz; güzel ya da çirkin, zengin ya da fakir olmanız önemli değildir.

Paragrafın ilk bölümünde “sonuç olarak” diye özetleyici bir ifade olmaz. Mantık olarak sonda olmalı. Paragraf şu şekilde düzenlenebilir: Kitaplar sizin kim olduğunuza bakmaz; güzel ya da çirkin, zengin ya da fakir olmanız önemli değildir. Ne vakit onunla konuşmak isterseniz o sizinle konuşmaya hazırdır, gecenin üçünde de sohbet edebilirsiniz. Nereye yolculuk yapmak isterseniz elinizden tutar sizi oraya götürür, Kaf Dağı’na gitmek isterseniz bile... Kitaplar sonuç olarak insanın en yakın arkadaşlarından biridir. (1 ve 4 yer değiştirmelidir.)

Pratik Bilgi: Paragraf sorularını kısa sürede ve kolayca yanıtlayabilmek için şunlara dikkat edelim:

1. Paragrafın ve şıkların tümünü okumadan asla karar vermeyelim.
2. Paragrafı ikinci kez okumaya gerek bırakmayacak biçimde dikkatle okuyalım. Daha hızlı bir okuma ve anlama içinse paragraf sorularını belli bir sıralama ile okuyalım. (Önce soru, sonra paragraf ve en son şıklar okunmalı.)
3. Soru kökünde “değildir, yoktur, çıkarılamaz, getirilemez” gibi olumsuz ifadeler varsa bunlara dikkat edelim. (Olumsuz ifadeler genelde koyu ya da altı çizili olarak verilir.)
4. Kişisel görüşlerimizi bir yana bırakarak paragraftaki düşüncelere ya da olaylara göre soruyu yanıtlayalım çünkü paragraf soruları çoğunlukla bizim ne bildiğimizi değil okuduğumuzdan ne anladığımızı ölçmek için sorulur.
5. Bir paragraf sorusunu doğru çözebilmek için paragrafın konusunu ve ana fikrini doğru anlamamız ayrıca paragrafın düşünce mi yoksa olay türünde mi olduğuna dikkat etmemiz gerekir.
6. Kelime, vecize, atasözü, deyim bilgimizi geliştirelim. Anlamını bilmediğimiz bir kelime, soruyu yanlış çözmeye neden olabilir. Vecizeler, atasözleri, deyimler paragraf sorularında konu ve ana fikri bulmada yardımcı olur.
7. Paragraf sorularını rahat bir şekilde çözmek için çok kitap okuyalım ve çok paragraf sorusu çözelim.

Arkadaşlar, aşağıdaki metinlere ait soruların cevaplarını noktalı yerlere yazalım.

KÂBE’MİZİN HAKEMLİĞİ

Mekke'de seller meydana gelmişti. Kâbe'miz bu sellerden hasar görmüştü. Kureyş Kabileleri toplanarak Kâbe'mizi temellerine kadar yıkıp yeniden inşa etmeyi kararlaştırdılar. Bu sırada, Kızıldeniz'de fırtınaya tutulan bir Bizans gemisinin karaya oturduğu ve parçalandığı haberi geldi. Kureyş Kabileleri kazanın meydana geldiği yere giderek gemideki malzemeleri satın aldılar. Gemideki Bizanslı inşaat ustası Bâkûm'u da yanlarına alarak Mekke'ye getirdiler.

Kâbe'mizin duvarları, Hz. İbrahim'in (a.s.) yaptığı temele kadar söküldü. Kureyş Kabilelerinin her bir kolunun inşa edeceği kısımlar kura ile belirlendi. Amcası Abbas ile Efendimiz Hz. Muhammed (s.a.v.) de Kâbe'miz için taş taşıdı. Tavafin başlangıç noktasını belirlemek için Hacerü'l-Esved'in yerine konulmasına sıra gelince her kabile bu şerefin kendisine ait olmasını istedi. Kabileler bu şerefi başkalarına bırakmayacaklarına dair yemin ettiler. Ortaya çıkan anlaşmazlık neredeyse savaşa dönüşecekti. Kureyşlilerin en yaşlısı olan Ebû Ümeyye, Harem-i Şerif'in Benî Şeybe Kapısı'ndan giren ilk şahsın hakem tayin edilmesini önerdi ve bu kabul edildi. Herkes merakla gelecek kişiyi beklemeye başladı. Tam o esnada kapıdan Efendimiz Hz. Muhammed'in (s.a.v.) girdiği görülünce insanlar hep bir ağızdan memnuniyetlerini ifade eden şu sözleri söylediler "İşte El-Emîn geldi. O, güvenilir bir kimsedir. Onun vereceği karara razıyız." Mesele, Efendimiz Hz. Muhammed'e (s.a.v.) anlatıldığında "Hemen bana bir örtü getiriniz." dedi. Hacerü'l-Esved'i örtünün üzerine koydu. Her kabileden bir kişi örtünün kenarlarından tuttu ve Hacerü'l-Esved'i konulacağı yere getirdi. Burada Efendimiz Hz. Muhammed (s.a.v.) taşı alıp yerine yerleştirdi.

Kureyşliler, Efendimiz Hz. Muhammed'in (s.a.v.) sorunu çözümünden son derece memnun oldular, savaşa yol açabilecek bir olay büyümeden ve hiçbir kabilenin gücenmesine fırsat verilmeden hâll edilmiş oldu. Bu olay olduğunda Efendimiz Hz. Muhammed'e (s.a.v.) peygamberlik gelmişti henüz.

1. Kâbe'miz neden tekrar inşa ediliyor?

Mekke'de seller meydana geliyor ve Kâbe'miz bu sellerden hasar görüyor.

2. Kâbe'mizin inşası için malzemeler nereden bulunuyor?

.....

3. Kureyş Kabileleri arasında niçin bir anlaşmazlık çıkıyor?

.....

4. Kâbe'mizin hakemliği için hangi yöntem bulunuyor?

.....

5. Efendimiz Hz. Muhammed (s.a.v.), sorunu nasıl çözüyor?

.....

BESMELE’NİN FAZİLETİ

Saliha bir kadının, münafık ve cahil bir kocası vardı. Bu kadın "Bismillâhırahmânırahîm." demeden hiçbir işine başlamazdı. Kocası; onun bu hâline kızar, kadıncağıza yapmadığı eziyeti bırakmazdı. Saliha kadın ise kocasının eziyetlerine ve kötülüklerine sabreder ve kocasının doğru yola gelmesi için Allah'a (c.c.) duâ ederdi.

Bir gün, kadının kocası iyice öfkelenmişti. Karısına yapacağı eziyet ve kötülük için bir bahane arıyor ve kendi kendine "Şuna bir oyun çevireyim de görsün, bakalım onu rezil olmaktan kim kurtaracak?" diye söylenip duruyordu. Başkalarına açıkça söyleyemediği inkârcılığı artık bütün çirkinliğiyle içinde dolup taşmıştı. Hanımını çağırdı, ona bir kese altın vererek "Bunu, iyi sakla!" diye tembih etti. Kadın da kocasının emri üzerine hemen gitti, Besmele'yi çekerek keseyi güvenilir bir yere sakladı. Bu arada kocası da onu gizlice takip ediyordu. Sonra karısının haberi olmadan keseyi karısının sakladığı yerden aldı ve keseyi de bahçelerindeki kuyuya attı.

Aradan çok zaman geçmeden karısını çağırdı "Sana verdiğim bir kese altını hemen getir." dedi. Kadın koştu, keseyi sakladığı yere "Bismillâhırahmânırahîm" diyerek elini uzattı. Tam o anda Allah'ın (c.c.) izniyle kese kadının sakladığı yerde, içindeki altınlarla beraber aynen duruyordu. Islanan kesenin suları damlıyordu. Kadın kesenin neden ıslak olduğunu anlayamadı ve keseyi kocasına getirdi. Adam içi altınlarla dolu, suları damlayan keseyi görünce çok şaşırды ve karısının söylediklerinin ne kadar doğru olduğunu anladı.

Karisına "Sana çok zulmettim, canını çok yaktım, beni affet." diye yalvardı. Allah'a (c.c.) tövbe ve istiğfar etti. Salih bir Müslüman oldu ve bundan sonra her işine Besmele ile başladı.

1. Saliha kadının kocası nasıl bir insandır?

.....

2. Saliha kadın her işine hangi sözle başlamış?

.....

3. Adam, eşine neden bir tuzak kuruyor?

.....

4. Adam, altın dolu keseyi görünce niye şaşırıyor?

.....

5. Adam, eşinden niçin kendisini affetmesini istiyor?

.....

Arkadaşlar, aşağıdaki metinlere ait soruların cevaplarını noktalı yerlere yazalım.

ÜÇ SORU

Hız. Şems-i Tebrîzî (k.s.) mescitte talebelerine kerpikle Te-yemmüm Abdesti'nin nasıl alınacağını anlatıyordu. O sırada birkaç filozof gelerek üç soru sormak istediklerini belirtti.

Hız. Şems-i Tebrîzî (k.s.) "Sorun." dedi.

Adamlar içlerinden birini sözcü seçtiler. Adamin ilk sorusu "Siz Müslümanlar, Allah (c.c.) var dersiniz; varsa gösterin, görelim ki inanalım değil mi?" ikinci sorusu "Sizler; şeytanın ateşten yaratıldığını söylüyor, cehenneme atılıp ateşle azap edileceğine inanıyorsunuz. Hiç ateş, ateşe azap eder mi?"

üçüncü sorusu "Sizler, herkes Dünya'da yaptıklarının cezasını Âhîret'te çekecek; orada mahkeme kurulacak, diyorsunuz. Bırakın insanları, ne istiyorlarsa onu yapsınlar ayrıca bir mahkemeye ne gerek var?"

Adam sorularını tamamlamıştı ve cevaplarını istiyordu. Hız. Şems-i Tebrîzî (k.s.) yerinden kalktı, filozofun yanına geldi ve elindeki kerpici adamin başına vurdu. Filozof "Vah, başım!.." diyerek başına sarıldı. Hız. Şems-i Tebrîzî (k.s.) çok şiddetli vurmamış olsa da adamin canı yanmış ve başı biraz şişmişti. Adam doğruca kadiya gitti ve şikâyetinde bulundu. Kadı, hemen Hız. Şems-i Tebrîzî'yi (k.s.) mahkemeye çağırttı. Neden filozofun başına kerpikle vurduğunu sordu. Hız. Şems-i Tebrîzî (k.s.) anlattı "Bu adam 'Siz Müslümanlar, Allah (c.c.) var dersiniz; varsa gösterin, görelim ki inanalım değil mi?' dedi, şimdi bu filozof başındaki acıyı göstereyim de inanalım. Sonra 'Sizler; şeytanın ateşten yaratıldığını söylüyor, cehenneme atılıp ateşle azap edileceğine inanıyorsunuz. Hiç ateş, ateşe azap eder mi?' dedi; topraktan yaratılan insana, topraktan yapılan kerpici nasıl zarar verdi? Daha sonra 'Sizler, herkes Dünya'da yaptıklarının cezasını Âhîret'te çekecek; orada mahkeme kurulacak, diyorsunuz. Bırakın insanları, ne istiyorlarsa onu yapsınlar ayrıca bir mahkemeye ne gerek var?' dedi. Ben de onun başını vurmam istedim ve vurdum. O niçin hemen mahkemeye koştu?"

Bu cevaplar üzerine filozoflar mahcup oldular ve öylece kalakaldılar.

1. Hız. Şems-i Tebrîzî (k.s.), öğrencilere neyi anlatıyordu?

.....

2. Filozoflar, Allah'a (c.c.) neden inanmıyorlarmış?

.....

3. Filozoflar, şeytana ateş niçin azap etmez düşüncesinde?

.....

4. Hız. Şems-i Tebrîzî (k.s.) son soruya cevabı nedir?

.....

5. Filozoflar en sonunda hangi duyguyu hissetmiş?

.....

DÜNYA'NIN HÂLİ

Adamin biri, Hız. İsa'ya (r.a.) yol arkadaşı olur. Nehrin kenarına varınca yemek molası verirler; yanlarındaki üç çöreğin ikisini yerler, birisi kalır. Hız. İsa (r.a.) nehirden su içmek için kalkar, su içip dönünce üçüncü çöreği bulamaz. Adama "Çöreği kim aldı?" diye sorar, adam "Bilmiyorum." der.

Yemekten sonra yola koyulurlar. Yolda iki yavru bir geyik görürler. Hız. İsa (r.a.); yavruardan birini çağırır, yanına gelince onu keser, etini yerler. Yemekten sonra Hız. İsa (r.a.) geyik yavrusunun kalıntılarına "Allah'ın (c.c.) izni ile canlanıp kalk!" der, yavru canlanıp kalkarak oradan uzaklaşır. Bu olay üzerine Hız. İsa (r.a.), adama "Sana az önceki mucizeyi gösteren Allah (c.c.) için soruyorum, çöreği kim aldı?" der.

Adam yine "Bilmiyorum." diye cevap verir. Sonra bir nehrin yanına varırlar, Hız. İsa (r.a.), adamin elinden tutar ve su üstünde yürüyüp karşıya geçerler. Hız. İsa (r.a.) "Az önceki mucizeyi sana gösteren Allah (c.c.) için soruyorum, çöreği kim aldı?" diye sorar, adam yine "Bilmiyorum." diye cevap verir.

Sonra bir çöle varırlar ve otururlar. Hız. İsa (r.a.) bir yere kum yığar. Yığına "Allah'ın (c.c.) izni ile altın ol!" der, yığın da altın olur. Hız. İsa (r.a.), yığını üçe bölerek adama "Üçte biri benim, üçte biri senin, üçte biri de çöreği alanın." deyince adam "Çöreği ben aldım." diye itiraf eder. Hız. İsa (r.a.) bunun üzerine "Altınların hepsi senin olsun!" diyerek oradan ayrılır.

Adam mecburen orada bekler çünkü altınlar çok ağırdır. O sırada iki kişi yanına gelir. Adam, o iki yolcuya "Altınları sizinle paylaşırım ancak biriniz şehre gidip yiyecek ve altınları taşımak için araç getirsin." der. Teklif kabul edilir. Şehre giden adam "Yiyeceklere zehir katarım, niye altınları onlarla paylaşayım?" diye düşünür. Altınların başında bekleyenler "Niye onunla altını paylaşalım? Gelince onu öldürüp altınları ikimiz alalım." diye düşünürler. Adam dönünce onu öldürürler fakat yiyecekleri yiyip kendileri de ölür.

Hız. İsa'nın (r.a.) yolu olay yerine yeniden uğrar, adamların üçünün altınların başında öldüğünü görünce yanındakilere "İşte Dünya budur, ondan sakının!" der.

1. Hız. İsa (r.a.) ve yol arkadaşı nerede mola vermişler?

.....

2. Hız. İsa'nın (r.a.) birinci mucizesi nedir?

.....

3. Hız. İsa (r.a.), altınları nasıl paylaşacağını söyler?

.....

4. Adamlar niçin birbirlerine tuzak kurmuşlar?

.....

5. Hız. İsa (r.a.), yanındakilere hangi nasihati veriyor?

.....

Arkadaşlar, aşağıdaki metinlere ait soruların cevaplarını noktalı yerlere yazalım.

KALP VE BEYİN

İnsan doğduğunda 300'ün üzerinde kemik vardır bunların çoğu ileride birleşip tek kemik hâline gelir ve bu sayı 200'e kadar düşer. Kemikler vücudun ayakta kalmasını sağlar ve iç organlarımızı dış etkenlerden korur. Beynimiz, kafatasıyla; kalbimiz, kaburga kemikleri ile korunur.

Kalp; içinde besin ve oksijen bulunan kanı, damarlar yoluyla tüm vücuda dağılmasını sağlar. Kalp oksijenli kanı tüm vücuda dağıtabilmek için belli bir basınç uygular, bu büyük tansiyondur; dönüşte karbondioksitli kan belli bir basınçla geri döner, bu da küçük tansiyondur. Atardamarlar oksijenli kanı taşır ve genellikle vücudun daha derinlerinde yer alır; toplardamarlar da karbondioksitli kanı taşır ve vücudun daha yüzeyine yakındır. Elinizi yanlışlıkla kestiğinizde kanın neden yavaş yavaş aktığını anlamışsınızdır diye düşünüyorum. Kan kılcal damarlar ile en uç noktaya kadar ulaşır; gözümüze bir şey çarptığında etrafında morlukların oluşmasının sebebi kılcal damarların patlaması, kanın derimizin altına yayılıp orada oksijensiz kalması ve bunun bize mor renk olarak görünmesidir. Gözümüz iyi ki çukurda, burnumuz gibi yüzün dışında olsa ne yapardık? İnsanın kalbinin büyüklüğü ise kendi yumruğu kadardır.

Beyin sağ ve sol bölüm olarak ikiye ayrılır. Görüntü olarak bir cevizin içine benzer. İşin garip yanı, ceviz beyne en faydalı gıdalardan biridir. Sağ beyin duygusaldır, nedenlerle uğraşır; sol beyin mantıksaldır, sonuçlarla uğraşır. İnsanda iki burun deliği vardır ve beyin hangi bölümü çok kullanacaksa çaprazındaki burun deliğinden oksijen daha fazla alınır. Beyin 100 milyar nöron sayesinde duyarından yani göz, kulak, burun, dil ve deriden gelen bilgileri işler. Yine aynı nöronlar ile kas sistemini kontrol edip hareketi sağlar; geçmişi düşünür, geleceği hayal eder ve bugünü de yaşar.

Beyin ve kalbin en önemli özelliği aslında bu mükemmel sistemin kendiliğinden olamayacağını kavramamızı sağlamasıdır.

1. İnsan doğduğunda kaç kemiği vardır?

.....

.....

2. Beynimiz ve kalbimiz nasıl korunmuş?

.....

.....

3. Atardamarlar genellikle nerededir?

.....

.....

4. Sağ beyin ile sol beyin arasındaki fark nedir?

.....

.....

5. Beyindeki nöron sayısı ne kadardır?

.....

.....

UZAY

Uzay, Dünya'nın 100 km üzerinde başlar ve -273 derece sıcaklığa sahiptir. Uzayda milyarlarca galaksi ve bu galaksilerin içinde de milyarlarca yıldız ve gezegen vardır.

Yıldızlar hidrojen ve helyum gazlarından oluşur. Bize en yakın yıldız Güneş'tir. Bize yakınlığı 150 milyon kilometredir ve ışığı 8 dakikada geliyor. Bizden küçük görünüyor ancak içine bir milyon tane Dünya sığabilir. Yıldız kayması diye de bir şeyin olmadığını anlamışsınızdır herhâlde; onlar gök taşı, atmosfere girip yandıkları için öyle ışık saçıyorlar. Gündüz de düşüyorlar ancak gündüz çok aydınlık olduğundan dolayı göremiyoruz. Güneş'ten sonra bize en yakın yıldız ise 40 trilyon kilometre uzaktadır. Işık hızının saniyede 300 bin kilometre ve bir yılda 10 trilyon kilometre kadar yol aldığı düşünülürse o yıldız ışık hızıyla 4 yılda gideriz. Yıldızların şekli aslında bildiğinizin aksine yuvarlaktır. Uzaktan gelen ışık dağıldığı için bugünkü şeklini benimsemişiz.

Büyük olan cisimler yer çekimlerinden dolayı küçük olan cisimleri kendilerine doğru çekip etraflarında dolaşmalarını sağlarlar. Gezegenler, yıldızlardan küçüktür ve yıldızların etrafında dolaşırlar yani gezegenler, yıldızların uydusudur. Gezegenler de kendilerinden daha küçük cisimleri yer çekimlerinden dolayı etraflarında dolaşmalarını sağlarlar. Ay ise Dünya'nın tek uydusudur. Güneş sistemindeki bazı gezegenlerin altmıştan fazla uydusu vardır. Bazı gezegenlere uzay aracı ile iniş yapamazsınız çünkü sadece gaz tabakasından oluşuyordur. Bu gazdan oluşan gezegenler en büyükleridir ve halkaları vardır. Büyük gezegenler, bize gelen büyük gök taşlarını miknatis gibi yer çekimleri ile çekip kendilerine saptanmalarını sağlıyorlar. Gezegenlerin kendi ışıkları yoktur, yıldızlardan aldıkları ışıkları yansıtırlar.

Son olarak uzayda hava yoktur bu nedenle uzaydaki sesleri duyamazsınız, izlediğiniz gürültülü uzay filmleri sizi kandırıyor maalesef.

1. Uzay nerede başlar?

.....

.....

2. Yıldızlar hangi gazların bir araya gelmesiyle oluşur?

.....

.....

3. Güneş'ten sonra bize en yakın yıldız kaç kilometredir?

.....

.....

4. Dünya'ya gelen büyük gök taşlarına ne oluyor?

.....

.....

5. Uzaydaki sesleri insan neden duyamaz?

.....

.....

Arkadaşlar, aşağıdaki metinlere ait soruların cevaplarını noktalı yerlere yazalım.

DENİZLER

Denizler, yeryüzünün çukur bölümlerini dolduran birbirleri ile bağlantılı olan su kütleleridir. Denizlerin daha büyüğüne okyanus adı verilir.

Denizler tuzlu sulardır. Kayaçlardaki tuz çözünerek denizlere karışır. Denizdeki bir kilogram suyun 35 gramı tuzdur. Filmlerde, deniz ortasındaki kayığın içinde olan birinin su-suzluk çektiğini görür ve etrafında bu kadar su olmasına rağmen neden bu suyu içmediğini düşünebiliriz ancak tuzlu suyu içerseniz vücut tuzu dışarı atmak için içtiğinizden fazlasını kullanır, daha çok susarsınız. Denizler tuzlu olduğu için bakteriler yaşayıp çoğalamazlar. Aileniz turşu kurduğunda içerisine tuz koymasının sebebi de budur aslında. Denizlerdeki tuz oranı kutuplara doğru azalır. Tuz suyun donma derecesini düşürür. Kışın yollara tuz serpilmesinin sebebi de budur. Dünya'daki oksijenin en büyük kaynağı ağaçlar olarak düşünülür ancak ağaçlar oksijenin yüzde 20'sini üretirler, oksijenin yüzde 80'i denizlerdeki planktonlar tarafından üretilir. Dünya'nın en büyük canlısı olan balinalar da suda yaşarlar; boyları 30 metre, ağırlıkları ise 180 tondur. Ciğerleri olduğu için oksijen solunumu yapan balinalar arada bir suyun yüzüne çıkmak zorunda. Karaya vurunca ölme sebepleri ise ciğerleri vücut ağırlıkları yüzünden patlar. Dünya'daki canlı çeşitliliğinin en fazla olduğu yer suyun içidir. Balıklar, insanlar için hem besin hem de geçim kaynağıdır. Ülkeler arasındaki taşımacılığın yüzde 90'ı deniz yoluyla çünkü yol yapmak zorunda değilsiniz, yol kapanmaz; tonlarca yükü yükleyebilirsiniz gemiye. Okyanus kenarında değilseniz hortum ve kasırgalardan korkmanıza gerek yok çünkü hortumlar su üzerinde oluşup sonra karayı etkiler, kasırgalar da üzerinde hiçbir engel olmayan su üzerinde hızlanıp daha sonra karaları etkiler.

Unutulmamalıdır ki Dünya yüzeyinin %70'i sudur ancak bu suyun %3'ü içilebilir. Denizlerdeki sular buharlaşıp yağmur olarak karalara tekrar düştüğü için bu oran aynı kalıyor.

1. Denizdeki bir kilogram suyun ne kadarı tuzdur?

.....

2. Dünya'nın en büyük oksijen kaynağı nerededir?

.....

3. Balinalar karaya vurduklarında neden ölürlür?

.....

4. Ülkeler taşımacılıkta neden denizi daha çok kullanıyor?

.....

5. Dünya'daki suyun yüzde kaçını içilebilir sudur?

.....

KARALAR

Karalar, yeryüzünün denizlerle kaplı olmayan toprak bölümleridir. İnsanlar, hayatlarını kara parçaları üzerinde sürdürmek zorundadır.

Büyük kara parçalarına kıta denir. Kıtalar önceden Pangea adı verilen tek bir kıtaydı ancak yer altındaki depremler kıtayı bölmüş, sonrasında aralarına su kütleleri girmiş ve kıtalar sürüklenmiştir. Dünya haritasını elinize aldığınızda bunu net bir şekilde görebilirsiniz. Yine Kıbrıs'ın; Adana ve Hatay'ın bulunduğu bölümden sürüklenerek uzaklaştığı görülüyor. Kıtaların hepsi "A" harfi ile başlar ve biter: Asya, Avrupa, Afrika, Antarktika, Amerika, Avustralya. Baktığımız zaman karalarda ilk dikkatimizi çeken dağlar oluyor. Dağlar yer altındaki iki levhanın birbirlerine doğru hareketiyle oluşabilir. Elinize plastik bir çubuk alın sağ ve sol elinizle iki ucundan bastırınca sert plastik ise kırılır, bu kırık dağların oluşumuna örnektir; yumuşak plastik ise kıvrılır, bu da kıvrımlı dağların oluşumuna örnektir. Volkanik dağlar ise toprağın altındaki lavların yol bularak yukarı doğru püskürmesi ve sonrasında üst üste yığılmasıyla oluşur. Dağlar birer su deposudur. Türkiye'nin en büyük nehri olan Kızılırmak Sivas ilinin İmranlı ilçesindeki Kızıldağ'dan doğar. Yine dağlar depremlerin etkisini azaltır çünkü dağın görünen kısmı kadar yer altındaki kökleri vardır. Depremlerin etkisinin ova gibi düzlük yerlerde etkili olup yüksek dağ kesimlerinde pek etkisinin olmaması da bunu kanıtlar nitelikte. Nehirler ve göller ise insanların tatlı su ihtiyacını karşıladığı, tarımda sulama imkânlarını sağladığı için yakınlarına; birçok köy, ilçe ve şehir kurulmuştur. Nehirler yıllar boyunca aktığı için toprağı aşındırıp doğal yolların oluşmasını sağlar, dikkat edin dağlar arasındaki yollardan giderken yanınızda bir nehirde size eşlik ediyordur. Ova ve platolar düzlük alanlar olduğu için tarıma ve yerleşime çok uygundur.

Dünya yüzeyinin %30'u karadır ancak %100'ü de kara olsa yine dar gelir bu insanoğluna.

1. Tek kıta olan Pangea neden bölünmüştü?

.....

2. Dünya'daki tüm kıtalar hangi harfle başlar ve biter?

.....

3. Dünya'nın su depoları nelerdir?

.....

4. Yerleşim yerleri neden genellikle su kenarına kurulur?

.....

5. Dünya yüzeyinin yüzde kaçını karadır?

.....

GÜZEL DİLİMİZ TÜRKÇE ÇALIŞMA KÂĞIDI - 50

Arkadaşlar, aşağıda dağınık hâlde verilen paragrafları tekrar eski haline getirmek için cümlelerin baş kısmındaki numaraları noktalı yerlere mantıklı bir sırayla yazalım.

1.	Çağrı, odasının penceresinden dışarıyı izliyordu.	1.	Koşarak evden çıktım, liseye geldim.
2.	Bahar gelmiş, çimenler yeşermişti.	2.	Gece 02.00'ye kadar matematik sınavına çalıştım.
3.	"Dışarıda oyun oynamak istiyorum, olur değil mi?"	3.	Saate baktığımda saat 10.30'du.
4.	Hemen içeri koşup annesine şöyle dedi	4.	Sabah uyumuş kalmışım, telaşla saate baktım.
5.	Baktı ki arkadaşları dışarıda saklambaç oynuyor.	5.	Liseye geldiğimde öğrenciler sınavdan çıkıyordu.
Paragraf şu şekilde oluşturulabilir: 2-1-5-4-3		Paragraf şu şekilde oluşturulabilir:	
1.	Arkadaşım bisikletini çok sevmişti.	1.	Çocuğun ailesine, doktora gitmeleri tavsiye edilmiş.
2.	Karnesi iyi olduğu için babası bisiklet almıştı.	2.	Doktor, çocuğa gözlük kullanmasını söylemiş.
3.	Hatta kırılır diye bisikletine binmeye kıyamıyordu.	3.	Televizyonu çok fazla izleyen bir çocuk varmış.
4.	Şarkışlalı arkadaşım çok çalışkan bir öğrenciydi.	4.	Çocuğun gözlerinin bozuk olduğu anlaşılmış.
5.	Karnesi hep beş idi ve takdir aldı.	5.	Sınıf öğretmeni, çocuğun sınıfında göz testi yapmış.
Paragraf şu şekilde oluşturulabilir:		Paragraf şu şekilde oluşturulabilir:	
1.	Otobüsleri 8.30'da okulun önünden yola çıktı.	1.	Karşıdaki marketten meyve ve sebze aldılar.
2.	Kardeşimi 7.55'te otomobille okula bıraktık.	2.	Hafik ilçesinde küçük kız, teyzesiyle yürüyordu.
3.	Çünkü Kayseri Bilim Merkezi'ne gidecekti.	3.	Yolun karşısına geçmek için kaldırımda durdular.
4.	Hep beraber güzel bir kahvaltı yaptık.	4.	Kendilerine yeşil ışığın yanmasını beklediler.
5.	Kardeşim sabah heyecanla uyandı.	5.	Yeşil ışık yanınca karşıya geçtiler.
Paragraf şu şekilde oluşturulabilir:		Paragraf şu şekilde oluşturulabilir:	
1.	Hem de en sevdiği yemeği yapmıştı.	1.	Benim dört tane yeğenim var.
2.	Bayburtlu adam akşam yorgun bir şekilde eve geldi.	2.	Her gün köyün çevresinde gezdik.
3.	Büyük bir iştahla bütün tabağı bitirdi.	3.	Ankara'da ikamet ediyorlar.
4.	İşten gelir gelmez ellerini yıkadı.	4.	Tabii yaşları küçük olduğu için köyde gezmek istediler.
5.	Eşi yemeği çoktan hazırlamıştı.	5.	Bu yaz tatilinde Tonus'taki köyümüze geldiler.
Paragraf şu şekilde oluşturulabilir:		Paragraf şu şekilde oluşturulabilir:	
1.	Köyde genç bir çobanla karşılaşmış.	1.	"Kim bilir, tekrar ne zaman buluşuruz?" diye ayrıldılar.
2.	Bir gün ava çıktığında uzaklarda bir köy görmüş.	2.	Sonra sıcak bir restorana girerek oturdular.
3.	Bir zamanlar fakir bir avcı varmış.	3.	Birbirlerini görünce çok şaşırıldılar.
4.	Aksaray'a bağlı olan o köye doğru yürüyerek gitmiş.	4.	Kırıkkale'deki o güzel yılları bıkmadan anlattılar.
5.	Çok susayan avcı, çobandan su istemiş.	5.	Yağmurlu bir gün, iki eski dost yolda karşılaştılar.
Paragraf şu şekilde oluşturulabilir:		Paragraf şu şekilde oluşturulabilir:	

Arkadaşlar, aşağıdaki paragraflarda boş bırakılan noktalı yerleri uygun cümleler ile dolduralım.

.....
Etçil hayvanlara dikkat edildiğinde kaplan, aslan, kurt vb. yüzleri düzdür, gözleri sadece ileriye görecektir ve avcı konumundadırlar; otçul hayvanlara dikkat edildiğinde at, geyik, koyun vb. gözleri yüzlerinin iki yanında olup hem önü hem arkayı görecektir ve hep av konumundadırlar.

Paragraf şu şekilde tamamlanabilir: Hayvanların bazıları etçil, bazıları ise otçuldur.

Sivrisinekler çok fazla ses çıkarırlar. Bu sesin sebebi saniyede 500 kez kanat çırpmalarıdır.
..... çünkü dişi sivrisinekler yumurtalarını besleyebilmek için kana ihtiyaçları vardır. Tercihen 0 rh (-) ya da 0 rh (+) olursa daha iyi olur. Sivrisinekler bizi ter kokumuzdan bulurlar. Bazı spreyleyler bizim kokumuzu kapatarak sivrisineklerden bizi saklar ayrıca Dünya'da en çok hastalık bulaştırıcı hayvan sivrisinektir.

Paragraf şu şekilde tamamlanabilir:

Her gün doğada yüzlerce böcek ölüyor, neden hemen hemen hiçbirine rastlamıyoruz sizce? İnsanlar ormanda, nehir kenarında, bahçede vb. piknik yaptıkları yerlere yiyecek kırıntıları döküyor; peki, o yiyecek kırıntıları iki gün sonra neden yok? Doğanın en ücra köşelerini altı tane ayağıyla oradan oraya koşarak temizleyen ve hep bir acelesi olan bu hayvan dostlarımızın kimler olduğunu sizler de tahmin ettiniz değil mi?

Paragraf şu şekilde tamamlanabilir:

.....
Çalışkan olarak bilinmelerinin sebebi bir kilo bal yapabilmek için 4 milyon çiçeği gezmelerindedir. Tabii ki bu çiçekleri gezerken ayaklarına ve vücutlarına yapışan polenleri diğer çiçeklere taşıyıp tozlaşmayı sağlıyorlar. Arılarda iki mide bulunur: Biri normal mide, diğeri ise çiçek nektarlarını biriktirdikleri bal mideleridir. Arılar özellikle insanları soktukten sonra ölümler çünkü sert insan derisi iğnelerini kırar.

Paragraf şu şekilde tamamlanabilir:

Solucanlar toprağın altında yaşarlar. Toprağı çapalarken bazen yanlışlıkla onları ikiye bölebiliriz.
..... çünkü başın bulunduğu kısım yaşamaya devam eder, kuyruk kısmını ise solucan hücre bölünmesiyle yenileyebilir. Toprağın havalandırılmasında etkili olan solucanlar, yağmur yağdığında boğulmamak için toprağın dışına çıkarlar. Şu an yağmur yağdıktan sonra tavukların yerde ne aradıklarını anladınız sanırım.

Paragraf şu şekilde tamamlanabilir:

Balıkler suda yaşarlar. Suda yaşıyorlar diye oksijene ihtiyaç duymadıklarını düşünebilirsiniz ancak yanılıyorsunuz. Onlar da bizim gibi oksijene ihtiyaç duyar. Suyun içindeki erimiş oksijeni kullanırlar. Akciğerleri olmadığı için solungaçları ile sudaki oksijeni alıp karbondioksit olarak atarlar.
..... yoksa fanuslarının içindeki suda oksijen biter ve balıklar ölür. Bilinmelidir ki insanlar suya girince boğulur, balıklar sudan çıkınca...

Paragraf şu şekilde tamamlanabilir:

İnsanoğlu hep kuşlar gibi özgürce uçmak istemiştir hatta kuşlardan yola çıkarak uçakları icat etmişler; baktığınızda uçaklar, kuşlara çok benzer. Nasıl oluyor da kuşlar rahatça gökyüzünde uçuyor? Bu sadece kuşların kanatlarıyla ilgili değil kemik yapılarıyla da ilgilidir. Kuşların kemikleri diğer canlı türlerinden farklıdır. Canlıların kemiklerinin içinde ilik vardır ancak
Bu ağırlığı azaltır, kuşların rahatça uçmalarını sağlar.

Paragraf şu şekilde tamamlanabilir:

Atlar yıllar boyunca insanlara çok faydalı oldu. Savaşlarda kullanıldı, uzak diyarlara gitmeyi sağladı. Atların şaşırtan özelliği ise kemik yapılarından dolayı ayakta uyumaları, bu onların daha az enerji harcamalarını sağlar ancak ayak kemikleri kırıldığında geri kaynaması çok zordur.
..... çünkü ilk araçlar üretildiğinde karşılaştırma yapmak için atlar akla gelmiş "Bu araç 90 ya da 110 beygir gücündedir." demişler

Paragraf şu şekilde tamamlanabilir:

.....
Karasal ikliminin olduğu yerlerin bitki örtüsü ise bozkırdır. Bozkırda koyun beslemek daha kolaydır. Kış aylarında bile eğer kar yağmamışsa karınlarını doyurabilirler çünkü mideleri küçük olduğundan karınları hemen doyar. Koyunların geviş getirme sebebi ise otları iyice çiğnemedikten direkt dört midesinden birine göndermesi sonra yuttukları otları dinlenirken çıkarıp tekrar güzelce çiğnemeleri sebebiyledir.

Paragraf şu şekilde tamamlanabilir:

Köpekler insanlara sadık hayvanlardır. Bir köpeğe yiyecek verin, on yıl bile geçse sizi unutmaz. Hayvancılıkla uğraşan toplumlarda köpekler, insanları ve onların sürülerini yırtıcı hayvanlardan korur. Koku duyuğu çok iyi olan köpekler tehlikenin kokusunu alırlar ve hemen oradan oraya koşarlar, yanınıza geldiklerinde ise dilleri dışarıda solurlar. Ter bezleri olmayan köpekler dillerini dışarı çıkararak

Paragraf şu şekilde tamamlanabilir:

Arkadaşlar, aşağıdaki paragrafların anlam akışını bozan numaralı cümleyi bulalım ve noktalı yerlere yazalım.

(1) Yıldırım ile şimşegi insanlar hep birbirine karıştırırlar. (2) Şimşek, negatif ve pozitif bulutlar arasındaki elektrik akımıdır. (3) Yıldırım ise negatif bulut ile pozitif yeryüzü arasındaki elektrik akımıdır. (4) Yıldırım yere düştükten sonra gök gürültüsü gelir, sebebi ise ışığın sestten hızlı hareket etmesindedir. (5) Bizim köyün dağlık yerlerine de çok yıldırım düşer. (6) Ne gariptir ki insanlar bu gök gürültüsünden çok korkar oysaki gök gürültüsü "Tehlike geçti!" demektir.

Paragrafın akışını bozan cümle: (5) Bizim köyün dağlık yerlerine de çok yıldırım düşer.

(1) Kar, bulutlardaki su damlalarının aniden donup kristal hâle gelmesidir. (2) Altılı simetrik şekli olan bu kristallerin hepsi farklıdır. (3) Kar taneleri yer çekimiyle yeryüzüne inerken birbirlerine hiç değmez. (4) Kar kristalleri tüm ışıkları geri yansıttıkları için beyaz renkli görünür, eridiklerinde artık kristal olmadıkları için beyaz renk kaybolur. (5) Çünkü kar taneleri aynı kutuptur; havada birbirlerini iter, yapışmazlar. (6) Öyle olmasaydı kafamıza kocaman kar topları yağardı.

Paragrafın akışını bozan cümle:

(1) İnsan biber yediğinde acı onu çok etkiler. (2) Hemen su içmek ister. (3) Acı, midesinde yara olan insanlara zarar verir. (4) Ancak içtiği su acıya hiç etki etmez. (5) Bunun sebebi biberin acı veren bölümünün yağlı olması ve suyla acının karışmamasıdır. (6) Su içmek yerine ekmek yemek ya da süt içmek daha faydalı olacaktır.

Paragrafın akışını bozan cümle:

(1) Ay, Dünya'mızın uydusudur. (2) Ay olmasa neler olurdu peki, hiç düşündünüz mü? (3) Ay, çekimiyle dönüş hızımızı yavaşlatmadığı için Dünya daha hızlı dönerdi, gece ve gündüz süreleri kısalırdı. (4) Dünya hızlanınca rüzgârlar da daha şiddetli eserd. (5) Ay'ın çekim kuvvetiyle sular yükselip tekrar eski konumuna döner (gel-git), bu olay da pek olmazdı. (6) Ay'ın, Dünya'ya uzaklığı 384 bin kilometre ve Ay bizden her sene 4 santim uzaklaşıyor, biliyor musunuz?

Paragrafın akışını bozan cümle:

(1) Su, iki hidrojen ve bir oksijenin bir araya gelmesiyle oluşmuştur. (2) Hidrojen yanıcıdır. (3) Oksijen ise yakıcıdır. (4) Oksijenli su demek, suya bir oksijen daha eklemek demektir. (5) Fakat yanıcı ve yakıcı olan bu ikisi, bir araya gelince yangını söndüren su ortaya çıkıyor. (6) Bu olaya siz de benim kadar şaşkırdınız bence.

Paragrafın akışını bozan cümle:

(1) İnsanda iki kulak olduğu için sesin geldiği yönü rahat şekilde tespit edebilir. (2) İnsanın denge merkezi iç kulağın dadır, içi ise sıvı ile doludur. (3) Kişi kendi etrafında döndüğünde o sıvı da hareket eder. (4) Kişi durduğunda kulağındaki sıvı durmaz. (5) Bu da kişinin dengesini kaybetmesine sebep olur. (6) Olayı daha iyi anlamak için sıvı dolu bir pet şişe alın, hızlıca çevirin; pet şişeyi durdurduğunuzda içindeki sıvının hâlâ döndüğünü göreceksiniz.

Paragrafın akışını bozan cümle:

(1) Dişler, mideye gidecek yiyeceklerin ilk durağıdır. (2) Öndeki kesici dişler, sert olan yiyecekleri koparmamızı sağlar. (3) Çok küçük yaşlarda kalem çiğnemek ise ön dişlerin eğilmesine sebep olur. (4) Arka taraftaki öğütücü dişler büyük yiyeceklerin öğütülmesini sağlar. (5) İnsanın ağızındaki sıvılar ile lapa hâline gelir yiyecek. (6) En son aşamada dilin de yardımıyla yiyecek yemek borusundan aşağı gönderilir.

Paragrafın akışını bozan cümle:

(1) Everest Dağı Dünya'nın en yüksek noktasıdır ve yüksekliği 8848 metredir. (2) Çin ve Nepal arasında sınır oluşturur. (3) Zirve o kadar soğuktur ki sadece zıplayan bir örümcek türü yaşar ve rüzgârın sürüklediği böcekler ile beslenir. (4) Bu sınır aslında iki ülke arasındaki en yüksek sınır olarak kabul edilir. (5) Dağın zirvesine tırmanmak isteyen dağcılar istedikleri iki ülkenin birinden izin alabilirler. (6) Bu arada dağın zirvesine ilk tırmanış 1953 yılında olmuştur.

Paragrafın akışını bozan cümle:

(1) Vücudun dışarıdan gelen uyarıcılara verdiği ani tepkilere refleks denir. (2) Refleksler beyin tarafından yönetilmez. (3) Omurilik tarafından yönetilirler. (4) Kişi üzerine doğru bir cisim geldiğinde bunu beyne sormaz. (5) İnsanlar karanlıktan korkar sebebi ise reflekslerinin devre dışı kalmasıdır. (6) Göz kapaklarımı kapatayım mı kapatmayayım mı, diye beyne sorana kadar göz zarar görebilir çünkü.

Paragrafın akışını bozan cümle:

(1) Kanser, hücrenin DNA'sının hasar görmesi sonucunda kontrolsüz şekilde çoğalmasdır. (2) Tabii ki durmadan çoğalan bu hücreler enerjiye ihtiyaç duyarlar. (3) Kalp, kolay kolay kanser olmaz çünkü kalpte hücre bölünmesi çok azdır. (4) İhtiyaç duydukları bu enerjiyi diğer organlara gitmesi gereken enerjiyi kullanarak sağlarlar. (5) Işın tedavisi bu noktada devreye giriyor. (6) Kontrolsüz şekilde çoğalan hücreler ışınlarla yok edilmeye çalışılıyor.

Paragrafın akışını bozan cümle:

Açıklama (Açıklayıcı Anlatım): Herhangi bir konuda bilgi vermek amacıyla yazılan yazılardır.

»Kişiyi bilgi vermek amacı vardır.	»Nesnel anlatım vardır yani kişisel görüşler yok.
»İnsan yeni bir şeyler öğrenir.	»Makale, haber yazısı vb. türlerinde rastlanır.

*Necip Fazıl Kısakürek 26 Mayıs 1904 yılında İstanbul'da doğmuş Türk şâir, yazar ve düşünürdür. Necip Fazıl, 24 yaşındayken yayımladığı ikinci şiir kitabı "Kaldırımlar" ile tanınmıştır. 1934 yılına kadar sadece şâir olarak tanınmıştır. 1934 yılında Hocası "Arvâsi" ile tanıştıktan sonra büyük bir değişim yaşayan Necip Fazıl Kısakürek, 1943-1978 yılları arasında 512 sayı yayımlanan "Büyük Doğu Dergisi" yoluyla "İslâmiyet'e" dair görüşlerini kamuoyuna duyurur. "Üs-tad" takma adıyla bilinir. Necip Fazıl Kısakürek 25 Mayıs 1983'te İstanbul'da vefat etmiştir.

Paragrafta bir şairle ilgili insanlara bilgi verilmiştir. Okuyan insanlar yeni bir şeyler öğrenmiştir. Dikkat ederseniz nesnel bir anlatım söz konusu, kişi kendi fikirlerinden bahsetmemiş.

Tartışma (Tartışmacı Anlatım): Herhangi bir konudaki düşünceleri değiştirmek amacıyla yazılan yazılardır.

»Kişinin düşüncesini değiştirme çabası vardır.	»Öznel anlatım vardır yani kişisel görüşler var.
»Karşılıklı konuşma havasında yazılır.	»Eleştiri, sohbet vb. türlerinde rastlanır.

*Eğitim takvimi ile ilgili her yıl farklı fikirler ortaya atılıyor. Ben de bir öğretmen olarak kendi fikirlerimi sizlere söylemek istiyorum. Ağustosun son haftası öğretmen seminerleri başlamalı ancak tüm öğretmenler kendi görev yerine gitmeli ki sene başı toplantıları, okula uyum vb. açısından olumlu sonuçlar alsın. Eylülün ilk haftası okul başlamalı, aralığın son haftasında okul bitmeli. Ocak ayı tatil olmalı ki taşınmalı öğrenciler açısından kış şartlarının tehlikeleri en aza indirilmiş olsun öyle değil mi? Şubatın ilk haftası okul başlamalı ve mayısın son haftasında ise okul bitmeli bence.

Paragrafta bir kişi, eğitim takvimi ile ilgili fikirlerini dile getirmiş. Bu fikre katılırsınız ya da katılmazsınız. Kişi, bize kendi fikirlerini kabul ettirmek istiyor. Dikkat ederseniz öznel bir anlatım var.

Betimleme (Betimleyici Anlatım): Gözlemlenen varlıkları zihinlerde oluşturmak amacıyla yazılan yazılardır.

»Kişi gözlemlerini zihinlerde oluşturmak ister.	»Zaman ve kişiler hareketsizdir.
»Sözcüklerle resim yapıldığı için sıfatlar çok kullanılır.	»Resimde, fotoğrafta vb. gördüklerini anlatmak gibidir.

*Ortada sarı örtülü uzun bir masa duruyordu. Kıyısında plastik sandalyeler dizilmişti. Karşı duvara boydan boya dolap yapılmıştı. Dolapta her birini bir öğretmenin kullandığı kimisi kilitli, kimisi kilitsiz; kimisinde isimler olan, kimisi de isimsiz gözler vardı. Köşeye yakın, duvarın dibinde beyaz bir kalorifer ısıtıyordu odayı. Kapının arkasında kıvrımlı, ağaçtan yapılmış askılıkta montlar asılıydı. Kapının hemen yanında ise bir bilgisayar ve yazıcı görülmüyordu. Pencere önlerinde yığılı kitaplar, defterler, öğrenci ödevleri, haritalar...

Paragrafta kişi, bir öğretmen odasındaki gördüklerini resim çizer gibi anlatıyor ayrıca çok fazla sıfat kullanılmış. Sizden görsel sanatlar dersinde bu paragrafta anlatılanları çizmeniz istense zorlanmadan çizersiniz diye düşünüyorum.



Öyküleme (Öyküleyici Anlatım): Yaşanmış ya da yaşanması mümkün olayları anlatmak amacıyla yazılan yazılardır.

»Kişi, yaşanmış ya da yaşanabilecek bir olayı anlatır.	»Zaman ve kişiler hareketlidir.
»Hikâye unsurları vardır.	»Filmde, dizide vb. gördüklerini anlatmak gibidir.

*O gece uyuyamadı. Kitap okudu. Sayı saydı, koyun saydı, yıldız saydı... Gündüz yok yere kırdığı arkadaşının bakışları gitmiyordu gözlerinin önünden. Bir ara kalkıp onu uyandırmayı ve ondan özür dilemeyi geçirdi aklından ancak başaramadı. "O, şimdi unutmuştur bile sözlerimi." diye düşündü. Sonra "O da benim gibi söylenen kırıcı sözlerin acısı ile kıvrıyor, uyuyamıyorsa?" dedi içinden. "Niye ben özür diliyorum ki o da beni kırdı, asıl o özür dilesin." diye düşündü en son. Yurttaki en iyi arkadaşıyla artık dargındı. Yurttan ayrılırken de barışmadı. Aradan on iki yıl geçmişti. Antalya'da olan arkadaşını terminalde görünce heyecanlandı. Onun yanına gitti ve gözünden yaşlar akarak "Özür dilerim." dedi.

Paragrafta bir olay var. Bu olayın geçtiği yer, zaman ve bu olayı yaşayan kişiler var. Dikkat ederseniz zaman ve kişilerde bir hareketlilik söz konusudur.

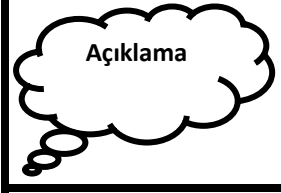
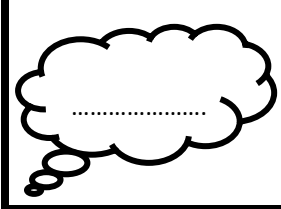
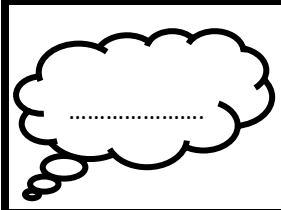
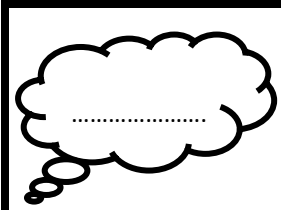
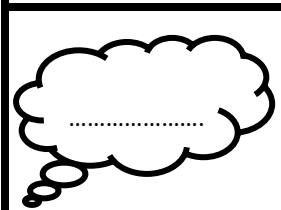
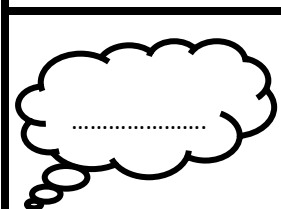
Arkadaşlar, aşağıdaki paragraflardaki anlatım biçimlerini bulup noktalı yerlere yazalım.
(Açıklama, Öyküleme, Tartışma, Betimleme)

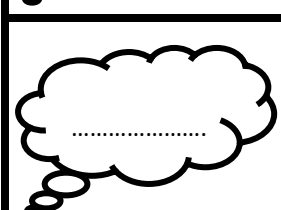
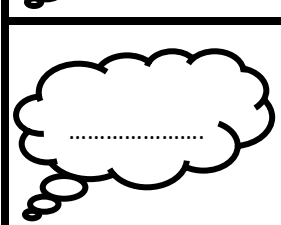
 <p>Açıklama</p>	<p>Sivas'ın Altınyayla ilçesinin 6 asır önce kurulduğu, eski adının Tonus olduğu Osmanlıca tapularda vardır. Tarihinin ilk çağlarından bu güne Mezopotamya, Hitit, Roma, Selçuklu ve Osmanlı medeniyetlerinin yerleşim merkezi olmuştur. Şarkışla ilçesine bağlı kasaba olarak faaliyetini sürdürmekte iken 1972 yılında Tonus'un adı Altınyayla olarak değiştirilmiştir. Altınyayla 20 Mayıs 1990 tarihinde ilçe statüsüne kavuşmuştur.</p>
	<p>Bir kuzu dereden su içiyormuş. O sırada aç bir kurt derenin yukarisından su içerken kuzuya demiş ki "Neden benim içtiğim suyu bulandırıyor?" Kuzu "Aman, efendim! Ben aşağıdayım, siz yukarıdasınız; sizin suyunuzu nasıl bulandırabilirim ki?.." demiş. Kurt bu sefer demiş ki "Sen geçen yıl benim arkamdan konuşmuşsun." Kuzu "İyi de ben bu yıl doğdum." demiş. Kurt "Sen yapmadıysan bile seninkilerden biri yapmıştır, işiniz gücünüz beni çekistirmek." deyip kuzuyu yemiş.</p>
	<p>Kırıkkale Yurtkur'dan kampüse doğru uzanan etrafı ağaçlarla dolu bir yol... Ağaçlardan yere düşüp rüzgârla sağa sola savrulan yapraklar... Hafif bir yağmur, toprak kokusu... İlerideki tepede sis bulutları... Yağmur sularının yol boyunca çukur kısımlarda oluşturduğu küçük su birikintileri... Durakta dolmuş bekleyen mutlu, üzgün, çekingen insanlar... İnsanların ellerinde kırmızı, yeşil, mavi şemsiyeler... Birçoğunun ayakkabılarında çamurlar...</p>
	<p>Kilisi baba bir gün oğluna "Artık sana para vermeyeceğim, paranı kendin kazan ve kazandığın parayı getirip bana ver." demiş. İlk gün çocuk, annesinden para alıp babasına vermiş. Baba aldığı parayı denize atmış, çocuk bir şey dememiş. Durumu anlayan adam, karısına "Sakin çocuğa para verme." demiş. İkinci gün çocuk bir işte çalışıp para kazanmış ve babasına parayı vermiş. Baba tam parayı denize atacakken çocuk "Baba parayı denize atma lütfen!" demiş.</p>
	<p>"Sizler, evinizin anahtarını tanımadığınız insanlara hiç emanet eder misiniz? Tanımadığınız kişiler sizin ya da ailenizin fotoğrafını istese çıkarıp verir misiniz? Peki, aile sırlarınızı yine o tanımadığınız insanlara söyler misiniz?" Cevapları duyar gibiyim "Olur mu öyle şey? Tabii ki yapmayız." diyorsunuz değil mi? Şimdi tekrar soruyorum "Sosyal medyada neden tanımadığınız insanlarla şifrelerinizi, fotoğraflarınızı ve sırlarınızı vb. paylaşıyorsunuz?"</p>
	<p>Ay'da atmosfer yoktur. Gündüzleri 100 derece geceleri ise -150 derece olabilmektedir. Bu nedenle Ay'da fiziksel çözülme çok fazla olur yani kaya parçaları Ay'da pek yoktur. Daha çok kum taneleri büyüklüğünde topraklar vardır. Konuyu anlamamız için şöyle bir örnek verelim "Bir insan çok sıcak bir su içse ardından çok soğuk bir su içse tekrar sıcak su, tekrar soğuk su... O insanın dişleri dökülmeye başlar." Yine Dünya'daki çöllerde böyle olmuştur.</p>
	<p>Televizyonda spor haberlerini izleyeyim, dedim. Haberde futbol maçlarının kaç kaç sonuçlandığından, hangi futbolcunun kaç milyon liraya transfer olduğundan, hangi futbolcunun sol ailesinin yırtıldığından vb. bahsetti. Sonra da sunucu "Spor haberleri burada bitmiştir, iyi akşamlar sayın seyirciler." dedi. Zaten basketbol, voleybol, güreş, masa tenisi, yüzme vb. spor dalı(!) değil. Siz o "Spor Haberleri" yazan yeri değiştirip "Futbol Haberleri" yazın lütfen, olmaz mı?</p>
	<p>Bir köylünün çok becerikli bir kedisi varmış. Gelen misafirlere tepsi ile çay getirebiliyormuş. Kediyi görenler ondan övgü ile bahsediyormuş. Köyün önde gelenlerinde biri, onun ne kadar becerikli olsa da sonuçta bir kedi olduğunu göstermek için kediyi görmek istemiş. Kedi çay dolu tepsiyi getirdiğinde adam cebindeki fareyi çıkarıp ortaya bırakmış. Kedi tepsiyi bırakıp farenin peşinde koşmaya başlamış, evin altını üstüne getirmiş.</p>
	<p>Genç adamın burnu beyaz bantlarla sarılıydı. Gözlerinin rengi kahverengi ve beyazdı. Gözlerinin altında mor halkalar oluşmuştu. Siyah saçlarını arkaya doğru taramıştı. Yüzünün büyük bir kısmını benler kaplıyordu. Üzerinde siyah bir takım elbise vardı. Taktığı kırmızı kravatın üzerinde mavi çizgiler vardı. Ayağına kahverengi deri bir ayakkabı giymişti. Elindeki akıllı telefonunun kabı siyahtı. İlçeye ilk kez gelmiş gibi sağa sola bakıyordu.</p>

Arkadaşlar, aşağıdaki paragraflardaki anlatım biçimlerini bulup noktalı yerlere yazalım.
(Açıklama, Öyküleme, Tartışma, Betimleme)

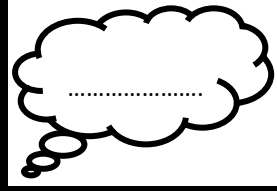

90'lı yıllarda çocuk olmak çok güzeldi. Okumayı yazmayı öğretmenimizin tahta kenarına astığı fişlerden öğrendik. Defterlerimize evler çizerdik; yaz, kış duman çıkardı bacalarından. Defter kenarlarına süsler yapardık. Okuldan çıkınca oyunlar oynardık: sek sek, misket, ip atlama, dokuztaş, saklambaç... Akşam misafirler gelirdi, evde sobanın üzerinde çay fokur fokur kaynardı. Şimdiki çocuklar bizimkisi kadar güzel bir çocukluk yaşıyorlar mı acaba? Sanmam.

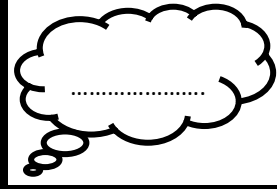

Sivas'ta 1800 rakımlı bir köy... Köyün güney kısmında beyaz boyalı, çok güzel bir cami dikkatimizi çekiyor. Köyün orta yerinde iki katlı bir köy konağı var. Okul köyün kuzey kısmında, bahçesi taş duvarlarla çevrili. Okulun ön tarafında bağımsızlığımızın sembolü olan ay-yıldızlı bayrağımız dalgalanıyor. Köyün üst tarafında Dızdır Dağı tüm heybetiyle duruyor. Köyün yüksekliği 1800 metre, Dızdır Dağı'nın yüksekliğini varın, siz hesaplayın.

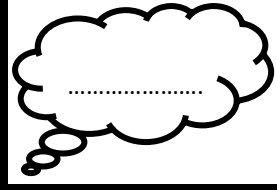

Sabah vakti karalar erken ısınır, denizler geç ısınır. Akşam olduğunda ise karalar tez soğur, denizler ise daha geç soğur. Bunu anlamak için şöyle bir deney yapılabilir "Boş ve içi su dolu tencere ocağın üstüne koyun ve bekleyin. Boş tencere hemen ısınır, içi su dolu tencere geç ısınır. Şimdi ocağı kapatın. Boş tencerenin hemen soğuduğunu, içi su dolu tencerenin ise daha geç soğuduğunu göreceksiniz. Burada ocağı Güneş olarak düşünebiliriz."



İnsanlara bakıyorum da kendi yaptıkları şeyleri başkasına "Sakin sen yapma!" diyor. Tabii ki bu öğütler havada kalıyor. "Hani adamın birinin çok bal yiyen bir çocuğu vardır. Adam çocuğunu bilge bir insana götürür. Bilgeye 'Şu çocuğa bir öğüt ver.' der. Bilge 'Kırk gün sonra gelin.' der. Kırk gün sonra bilge, çocuğa 'Bal yeme.' der. Adam şaşırır 'Bunu neden kırk gün önce söylemedin?' der. Bilge 'İyi de sizin geldiğiniz sabah ben de bal yemiştim.' der." Ne güzel örnek değil mi?

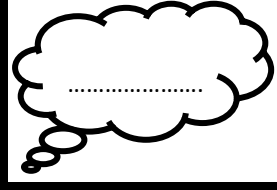

Okul beş katlıydı. Bina geleneksel mimariye uygun olarak yapılmıştı. Kırmızı ve beyaz renklerle boyanmıştı. Bahçesi yarım metre yüksekliğinde duvarla çevriliydi. Duvarın üzerinde yeşil tel örgüleri vardı. Ön bahçesi dikdörtgen parke taşlarıyla, arka bahçesi ise toprakla kaplıydı. Okul bahçesinin yan tarafından ana yol geçiyordu. Biraz ileride ise su kanalı vardı. Üzerine küçük, yeşil bir köprü kurulmuştu.

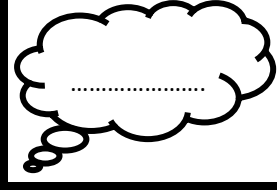

Ağustos böceği çimenlerin üzerine uzanmış, çok güzel türküler söylüyormuş. O sırada da bir karınca buğday tanesini sırtına almış yuvasına gidiyormuş. Karınca, ağustos böceğini görünce demiş ki "Sen böyle rahatça uzanmış, güzel türküler söylüyorsun ama çalışıp yiyecek biriktirmezsen kış gelince ne yapacaksın? Gelip benden de yiyecek isteme, vermem." demiş. Ağustos böceği şaşkınlıkla "İyi de ağustosun sonunda benim ömrüm sona eriyor, kışa kalmıyorum ki!.." demiş.

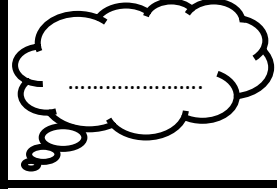

Kuzey Kutbu Arktika ismiyle, Güney Kutbu Anti-Arktika yani Antarktika olarak bilinir. Buralarda 6 ay gece, 6 ay gündüz yaşanır. Birinde ilkbahar yaşanıyorsa diğerinde sonbahar, birinde yaz yaşanıyorsa diğerinde kış mevsimi yaşanır. Bir de kutup ayları, penguen eti yemezler çünkü kutup ayları sadece Kuzey Kutbu'nda yaşar, penguenler ise sadece Güney Kutbu'nda yaşarlar. Anlayacağınız bu iki hayvan birbirlerini hiç görmezler.

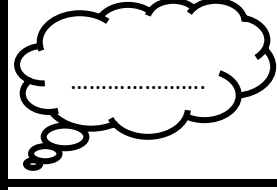

Geçen bir video izliyorum. Sunucu yoldan geçen insanlara çok kolay sorular soruyor, insanların hiçbiri bilemiyor. Videonun altındaki yorumlarda "Vay, efendim! Nasıl bilemezler bu kolay soruları, olur mu böyle şey?" İyi de kardeşim! O sunucu bin kişiye sordu bu soruları, on tanesi bilemedi; o on kişiyi bize video olarak izletiyor. Geri kalan dokuz yüz doksanın kolay soruları bildiği videoyu yayımlasa izler misin, yorum yapar mısın sen? Şahsen ben de izleyip yorum yapmam.

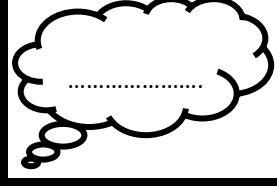

İnsanda pankreas adında bir organ vardır. Bu organın görevi kandaki şeker oranını dengelemektir. İnsanın kanındaki şeker oranı artınca pankreas, insülin hormonu salgılanmasını sağlayıp şeker oranını düşürür. Tam tersine şeker oranı düşüncü pankreas, glukagon hormonunun salgılanmasını sağlayıp şeker oranını yükseltir ayrıca çok şeker yiyince insan şeker hastası olur bilgisi yanlıştır. Pankreas zarar görür ya da görevini yapamazsa kişi şeker hastası olur.

Arkadaşlar aşağıdaki noktalı yerlere istenilen konulara ve anlatım biçimlerine uygun paragraflar yazalım.

Yaşadığımız yerin (köy, kasaba, ilçe, il...) tarihini, iklimini, nüfusunu, ekonomisini vb. anlatan bir bilgi yazısı yazalım.

Açıklama

Açıklama

"Teknoloji yararlı mı yoksa zararlı mı?" bu konudaki görüşlerimizi yazalım.

Tartışma

Tartışma

"Hayalimizde nasıl bir evde yaşamak istiyoruz?" bunu sözcüklerle resim yapar gibi yazalım.

Betimleme

Betimleme

"İlkokul birinci sınıftaki ilk günümüzde neler yaşadık?" bunu hikâye unsurlarını kullanarak yazalım.

Öyküleme

Öyküleme

Tanık Gösterme: Düşünceler anlatılırken inandırıcılığı sağlamak amacıyla kişilerin tanık gösterildiği paragraflardır.

*Kimi insanların düşündükleriyle yaptıkları bir olmaz oysaki dürüst insanın özü sözü bir olmalıdır. Kişi ne düşünüyorsa ona göre hareket etmelidir. Bu konuda Hz. Mevlânâ'nın (k.s.) "Ya olduğun gibi görün ya görüdüğün gibi ol!" sözü çok güzeldir.

Yazar, Hz. Mevlânâ'nın (k.s.) bir sözünden alıntı yapmış.

»Tanınan, uzman olan kişilerin sözlerine yer verilir.

»Tırnak işareti var.

Örneklendirme: Düşünceler anlatılırken anlaşılmasını sağlamak için örneklerden yararlanıldığı paragraflardır.

*İç Anadolu Bölgesi Türkiye'nin orta kısmında yer alır. Türkiye yüzölçümünün %21'ini oluşturur. Dört bölüme ayrılır, bu bölümler "Konya Bölümü, Yukarı Sakarya Bölümü, Orta Kızılırmak Bölümü ve Yukarı Kızılırmak Bölümü"dür. Yukarı Kızılırmak Bölümü'nün en gelişmiş ili ise Sivas'tır. (Mecburen en gelişmiş ili Sivas'tır deniliyor çünkü bölümde başka il yok ki!..)

Yazar, İç Anadolu'nun bölümlerine ve bölümden bir ile örnek vermiş.

»Soyut düşünceler somut bir hâle getirilir.

»Eser, kişi, yer vb. örnek verilir.

Sayısal Verilerden Yararlanma: Düşünceler anlatılırken kanıtlanabilmesi için sayılardan yararlanıldığı paragraflardır.

*Altınyayla; Şarkışla, Ulaş, Kangal ve Pınarbaşı ile komşudur. Ünlü "Kral Yolu" buradan geçmektedir. 1972 yılında Tonus adı Altınyayla olarak değişmiştir. Şarkışla'dan 20 Mayıs 1990 tarihinde ayrılmış ve ilçe olmuştur. Arazinin % 70'i yayla % 30'u dağlıktır. Yüzölçümü 647 km² dir. Nüfusu ben oradan taşındıktan sonra 10.547 kişi kalmıştır. Altınyayla'nın rakımı 1.465 m' dir. İlçe telefon kodu 681, posta kodu 58470; il telefon kodu 346, plaka kodu ise 58'dir.

Yazar, ilçesini tanıtırken sayısal veriler kullanmış.

»Sayısal ifadeler kullanılır.

»Grafiklerden, kesirlerden, yüzdelere vb. yararlanır.

Karşılaştırma: Düşünceler anlatılırken iki kavramın, iki varlığın, iki olayın vb. birbirleriyle karşılaştırıldığı paragraflardır.

*İlkokul öğrencilerinin kırk dakikalık derste dikkatini öğretmende tutma süresi on beş dakikadır, lise öğrencilerinde ise dikkatli ders dinleme otuz dakikaya kadar çıkmaktadır. İlkokul öğrencilerine konuları somut kavramlarla anlatmazsanız öğrenciler konuyu anlamakta güçlük çeker, lise öğrencileri konuyu soyut kavramlarla da rahatça anlayabilir.

Yazar, ilkokul ve lise öğrencilerini karşılaştırmış.

»İki şeyin ortak ya da ortak olmayan yönleri ele alınır.

»"Daha, kadar, en, göre" var.

Benzetme: Düşünceler anlatılırken iki kavramın, iki varlığın, iki olayın vb. birbirlerine benzetildiği paragraflardır.

*O sabah Adana'da çiftçiler portakal hasadı yapıyordu. Portakal ağaçlarından taze koparılan portakallar, Güneş gibi sapsarıydı. Bazı portakallar ağaçlardan bir türlü kopmuyordu. Çiftçiler zorladığında dal parçalarıyla beraber kopuyorlardı ağaçlardan.

Yazar, portakalları sarı olması yönünden Güneş'e benzetmiş.

»İki şeyin ortak yönleri ele alınır.

»"Gibi, kadar, tıpkı, andırıyor." var.

Kişileştirme: Düşünceler anlatılırken insan dışındaki mahlûkların (bitki, hayvan, cansız varlık) kişileştirildiği paragraflardır.

Şiir kitabı çok üzgündü. İnsanlar onu açıp okumuyordu. Sonra küçük bir çocuk geldi. Kitap bir an sevindi ancak bu çok da uzun sürmedi. Çocuk kitabın sayfalarını karalamaya ve yırtmaya başladı.

Yazar, cansız bir varlığa yani şiir kitabına insan özelliği vermiş.

»İnsana ait özellikler verilir.

»Bitki, hayvan, cansız varlık var.

Tanımlama: Düşünceler anlatılırken zihnimizde oluşmasını sağlamak için tanımının yapıldığı paragraflardır.

Annenin çocuğunu uyutmak için belli bir ezgiyle söylediği halk edebiyatı ürününe "ninni" denir. Anne çocuğuna ilişkin isteklerini, iyi dileklerini, kendi sevincini, üzüntülerini bu nazım şekli ile anlatır.

Yazar, ninni kelimesinin tanımını yapmış.

»"... nedir?" sorusu sorulur.

» "...dır, denir" ile sonu biter.

Arkadaşlar, aşağıdaki paragraflardaki düşünceyi geliştirme yöntemlerini bulalım ve noktalı yerlere yazalım.
(Tanık Gösterme, Örneklendirme, Sayısal Verilerden Yararlanma, Karşılaştırma, Benzetme, Kişileştirme, Tanımlama)

Örneklendirme
Sayısal Verilerden Yararlanma

Kırıkkale Üniversitesi 3 Temmuz 1992 yılında kurulmuştur. 1995 yılında üniversite bünyesinde Eğitim Fakültesi açılmıştır ve günümüzde 6 bölümü vardır "Bilgisayar ve Öğretim Teknolojileri Eğitimi Bölümü, Eğitim Bilimleri Bölümü, Matematik ve Fen Bilimleri Eğitimi Bölümü, Temel Eğitim Bölümü, Türkçe ve Sosyal Bilimler Eğitimi Bölümü ve Özel Eğitim Bölümü." Türkçe Öğretmenliği Programı'na 2005-2006 Eğitim ve Öğretim Yılı'ndan itibaren öğrenci almaya başlamıştır.

.....
.....
.....

İnsan toprak ve suyun karışımından yaratılmıştır. İnsan sıvı ve katı gıdalar tüketmezse öleceğini çok iyi biliyor. İçtiği suya baktığında onun kendine kan olduğunu görüp sudan yaratılmayı anlıyor. Yediği yiyeceklere yani sebzeye, meyveye, tahıla baktığında onların toprakta yetiştiğini ve onları yediğinde kendine et olduğunu görüp topraktan yaratılmayı da anlıyor. Hz. Yunus Emre'nin (k.s.) de söylediği gibi "Bir avuç toprak, biraz da suyum ben; neyimle övüneyim, işte buyum ben."

.....
.....
.....

Şimdi size bir zekâ sorusu soracağım "Siz bir otobüs şoförünüz. Otobüsünüzde 12 yolcu var. Birinci durakta otobüsten 4 yolcu indi, otobüse 8 yolcu bindi. İkinci durakta otobüsten 6 yolcu indi, otobüse 12 yolcu bindi. Üçüncü durakta otobüsten 7 yolcu indi, otobüse 2 yolcu bindi. Dördüncü durakta ise 10 yolcu indi ve otobüse hiç yolcu binmedi." Şimdi sizden bu otobüs şoförünün adını ve ayakkabı numarasını söylemenizi istiyorum.

.....
.....
.....

Bahar gelmişti. Güneş tatlı tatlı gülümsüyordu. Gökyüzü mavi elbiselerini giymişti. Doğa o tatlı uykusundan uyanmıştı. Dağlardaki, ovalardaki ağaçlar, çiçekler rengârenk açmıştı. Eriyen karlar derelerin suyuna su katmıştı. İlık rüzgâr aceleyle sağa sola doğru koşuyordu. Kuşlar yeni yapacakları yuvanın telaşıyla etraftan çalı çırpı topluyordu. Kuzular, buzağlar kırlarda ilk kez gezmenin şaşkınlığıyla ne yapacaklarını bilmiyordu. Balıklar heyecanla gölün içinde yüzüyordu.

.....
.....
.....

Sevdiğiniz bir arkadaşınızı karşı kaldırımda yürürken görseniz neşelenirsiniz, kalbiniz mutlulukla dolar, hemen karşı kaldırıma geçmek, arkadaşınızın yanına varıp onunla konuşmak istersiniz. Nefret ettiğiniz bir arkadaşınızı aynı kaldırımda ve karşıdan yürüyerek geldiğini gördüğünüzde keyfiniz bir anda kaçır, kalbinizi kin kaplar, onunla karşılaşmamak için belki de karşı kaldırıma geçersiniz. Sevgi, insanın kendine verdiği ödüldür; nefret ise insanın kendine verdiği bir cezadır.

.....
.....
.....

Çocukken sırtüstü yatar ve gökyüzündeki bulutları seyrederdim. Bazı bulutları tavşanlara benzetirdim. Bazıları kanatlarını açmış bir kuş gibiydi. Bazı bulutlar ise masalarda anlatılan şatoları andırıyordu. Bir gün o kadar yaklaştılar ki bana bulutlar, elime taşı alıp o bulutlara sapsamak istedim. Yerçekimi konusunu henüz tam olarak bilmediğimden olsa gerek attığım taşın dönüp kafamı yaracağını hesap edememiştim. Attığım taş dönüp kafamı yarınca ağlayıp eve gitmiştim.

.....
.....
.....

Vatan: Doğup büyüdüğümüz, üzerinde yaşadığımız yer demektir. Diğer bir ifade ile halkımızla üzerinde egemen olarak yaşadığımız, sevinçte ve üzüntüde aynı duyguları paylaştığımız, birlikte kültür ve medeniyetimizi oluşturduğumuz, atalarımızın kanları ve canları ile kazandığı, bizim de kanımız ve canımız pahasına savunup sahip çıkmamız gereken, çocuklarımızdan ve torunlarımızdan bize emanet olan yerdir.

.....
.....
.....

Öğretmenler olarak mesai saatleri içerisinde okulda öğrencilere ders verir ve nöbet tutarız. Ancak mesai saatleri dışında da çalışır ve bu yönümüzle diğer memurlardan ayrılırız. Mesai saatleri dışında yaptığımız işlerden birkaçı şöyle "Şök, zümre toplantısı, öğrencilere sınav hazırlanması ve sınavların okunması, e-okula sınavların işlenmesi, öğrencilerin okuduğu kitap sayılarının girilmesi, karne görüşleri, davranış notları, ders içi performans notları, proje ödevleri..."

.....
.....
.....

Duyamak ve işitmek arasında fark vardır, bazı insanlar bu iki kavramın aynı olduğunu zannederler oysaki çok farklıdır. Ailemizle evde oturup konuşurken o sırada açık olan pencereden birçok ses gelir, bunları duyarız ancak dinlediğimiz, sözlerini işittiğimiz ailemizdir. Bakmak ve görmek de farklıdır. Sınıfınızın duvarlarının hangi renk olduğunu şu an size sorduğumda sınıfta değilseniz bu soruya cevap vermekte zorlanacaksınız. Sınıf duvarlarına baktınız fakat o duvarları görmediniz.

Arkadaşlar, aşağıdaki paragraflardaki düşünceyi geliştirme yöntemlerini bulalım ve noktalı yerlere yazalım.
(Tanık Gösterme, Örneklendirme, Sayısal Verilerden Yararlanma, Karşılaştırma, Benzetme, Kişileştirme, Tanımlama)

.....
.....
.....

İnsanlar yazdıkları kitaplara sevgilerini, özlemlerini, hayallerini de işlerler; günlerce, haftalarca, aylarca belki de yıllarca kilim dokur gibi ilmek ilmek... İsterler ki "Okuyucularımın kalplerinde, kafalarında olayım." ancak bazı okuyucular bu verilen emeği görmezden gelirler. Kısa bir zamanda okudukları kitabı küçümserler. Bu davranışları yanlışır çünkü Ârif Nihat Asya'nın da dediği gibi "Bu kitabın kaç dakikada okunduğunu bırak, kaç senede yazıldığını düşün!"

.....
.....
.....

Köylerde nüfus az olduğu için genellikle müstakil ev yapısı görülür. Şehirlerde nüfus fazla olduğu için birçok evin içinde olduğu apartmanlar görülür. Köyde yaşayan insanlar komşularını çok iyi şekilde tanırlar. Şehirde yaşayan insanlar belki de yıllarca üst katında, alt katında, yan tarafında ya da karşı tarafında yaşayan komşusunu tanımaz. Köyde yaşayan insanların sağlık, eğitim, ulaşım vb. noktalarda imkânları daha kısıtlıdır. Şehirde yaşayan insanların ise bu imkânları daha geniştir.

.....
.....
.....

Makine: Herhangi bir enerji türünü başka bir enerjiye dönüştürmek, belli bir güçten yararlanarak bir işi yapmak veya etki oluşturmak için çarklar, dişliler ve çeşitli parçalardan oluşan düzenekler bütünüdür. Gündelik hayatımızda makineler bizlere birçok kolaylıklar sağlarlar. Harcadığımız emek ve zaman en aza iner. Ağaç kaleminizin ucu kırıldığında açmak için kullandığınız kalemtraş da bir makinedir, yüzlerce yolcuyla gökyüzünde taşıyan uçak da...

.....
.....
.....

Yıllar sonra okul arkadaşım ile karşılaştık. Ben onu tanıyamadım ilk başta ancak o beni hemen tanıdı. Bunca yıl neler yaptığımı birer birer sordu bana. Ben de ona onun hayatıyla ilgili merak ettiklerimi sordum. Sonra yanında 5-6 yaşlarındaki bir kız çocuğu fark ettim. Kız çocuğunun saçları altın sarısıydı, güldüğü vakit inci gibi dişleri ortaya çıkıyordu, gözleri deniz gibi masmaviydi. Bu dünyalar tatlısı çocuk onun evladımış.

.....
.....
.....

Sosyal medyada gezinirken bir haber gözüme çarptı. Haberde "Japonya'da deprem nedeniyle bir nükleer santral kapatıldı." diyordu. Altındaki yorumlarda bizim sözüm ona çevreciler bu olayı örnek gösteriyorlar "Vay, efendim! Herkes nükleer santrallerini kapatıyor, bizim ülkemiz iki nükleer santral yapıyor!.." Tabii o sözde çevreciler şu an Japonya'da daha elli adet nükleer santralin etkin şekilde çalıştığını söylerler mi hiç, söylerlerse sizi nasıl kandıracaklar peki?

.....
.....
.....

Şimdi size daha kolay bir zekâ sorusu soracağım "Adıyaman'da adamın biri arabasını park etmek için otoparka girer. Otoparktaki her park yerine sıralı şekilde numaralar verilmiştir. Adam, arabasını yan yana "06, 68, 88, X, 98" yazan yerlerden "X" yazan yere park eder. Sonra otopark görevlisinin yanına varır, görevliye 87 numaralı yere aracını park ettiğini söyler ve otopark ücretini öder." İyi de numaralar sıralıysa nasıl 87 olabilir ki arabayı park ettiği yer?

.....
.....
.....

Tavşanın biri, mağaranın önünde bir şeyler yazıyormuş. Bunu gören tilki "Ne yazıyorsun tavşan kardeş?" demiş. "Tavşanların, tilkileri nasıl yediği ile ilgili bir tez yazıyorum." demiş tavşan. Tilki hayretle "Olur mu öyle şey?" demiş. Tavşan "İnanmıyorsan benimle gel, bu tezi kanıtlayayım." demiş. Tavşan ve tilki mağaraya girmiş sonra tavşan tek başına dışarı çıkmış. Mağaranın içinde ise durum şöyle "Bir tarafta tilkinin kemikleri, diğer tarafta dişlerini kürdanla temizleyen bir aslan..."

.....
.....
.....

Birçok uygarlığa ev sahipliği yapmış olan ülkemizde üniversitelerimizin sanat tarihi bölümleri öğrencilerine etkin bir sanat görüşü kazandırmayı, ülkemiz için çok gerekli olan sanat tarihi eğitimi yetkin bir biçimde uygulayabilecek öğretmenler; sanat eserlerini koruma, değerlendirmede bilinçli araştırmacılar yetiştirmeyi hedefler. Sivas Cumhuriyet Üniversitesi Sanat Tarihi Bölümü, ilimizde bu hedeflerle kurulan bir bölümdür.

.....
.....
.....

Eskiden insanlar gurbetteki, askerdeki ya da ülke dışındaki sevdiklerine mektup yollarlardı ve mektupların cevabı heyecanla beklenirdi. Mektupların cevabı öyle hemen gelmezdi, insanlar aylarca mektup yolu gözlerdi. Şimdi ise sevdiklerimizle akıllı telefonlarla anında mesajlaşabiliyoruz, sesli ya da görüntülü konuşabiliyoruz ancak teknoloji ile bize yakın olması gereken sevdiklerimiz için garip yanı daha da uzak oldular. Yine onları arayıp sormamız ayları buluyor.

Arkadaşlar, aşağıdaki numaralandırılmış şekilde verilen yazıdaki düşünceyi geliştirme yöntemlerini bulalım ve paragrafların başındaki uygun numaraları noktalı yerlere yazalım.



... Tanık Gösterme

... Örneklendirme

... Sayısal Verilerden Yararlanma

... Karşılaştırma

... Benzetme

... Kişileştirme

1. Tanımlama

ÇALIŞKANLIK

(1) Bir şeyi öğrenmek, yapmak, oluşturmak, ortaya çıkarmak vb. amacıyla emek verilmesine, çaba harcanmasına çalışmak denir başka bir deyişle namert insanı bırakın, mert bir insana bile muhtaç olmamak amacıyla elinden gelen gayreti göstermektir.

(2) İnsanoğlu hayatının her aşamasında çalışmak zorundadır, baktığımızda insana bebekliğinde biberonla süt verilmesi gereklidir ancak onun sütü içmeye çalışması da gereklidir; çocukluğunda okuma-yazmayı öğrenmesi için okula gönderilmesi gereklidir ancak onun okuma-yazmayı öğrenmeye gayret etmesi de gereklidir; gençliğinde birçok iş alanının kendisine tanıtılması gereklidir ancak onun bu işlere girebilmek için çaba harcaması da gereklidir; yetişkinliğinde işini iyi bir şekilde yapması için fırsatlar gereklidir ancak onun bu fırsatları değerlendirmesi de gereklidir; yaşlılığında emekli olması gereklidir ancak geçmişte bir emek harcamış olması da gereklidir; insana bu evrende bir hayat bağışlanmıştır, bunu yaşaması gereklidir ancak bu evrenin ne kadar muhteşem olduğunu, kendi kendine yaratılmış olmasının imkânsız olduğunu aklını kullanarak araştırması ve bulması da gereklidir.

(3) Çalışkan insanların hayatlarına bakacak olursak genellikle faydalı olduklarını bildikleri için mutlu ve huzurludurlar, çalışmalarının karşılığını aldıkları için parasal olarak refah içindedirler, sürekli hareket hâlinde oldukları için sağlık problemi pek yaşamazlar, küçük yaşlardan itibaren hedefleri olduğu için istedikleri mesleklerde çalışırlar, işlerini yapmayı düşünmekten başkalarına kötülük düşünmeye vakit bulamazlar, hep bir şeyler ürettikleri için ülkelerinin gelişmesine katkı sağlarlar; tembel insanların da hayatlarına bakacak olursak genellikle faydalı bir iş yapmadıkları için mutlu olmakta zorlanırlar ve huzursuzluk yaşarlar, çalışmadıkları için borç içinde olurlar, hareket etmedikleri için kan dolaşımı kaynaklı sağlık problemlerini çok yaşarlar, küçük yaşlardan beri belli hedefleri olmadığı için istemedikleri mesleklerde çalışmak zorunda kalabilirler, iş yapmak yerine vakitlerini başkalarının dedikodusunu yapmaya harçayabilirler, üretmekten çok tükettikleri için ülkelerinin gelişmesine bırakın katkı sağlamayı ona zararları bile dokunabilir.

(4) İnsanlar doğayı incelediklerinde diğer canlı türlerinin çok çalıştıklarını görmüşler ve bir insan çok çalışkan ise onun için "arı gibi çalışkan, karınca gibi çalışkan..." ifadelerini kullanmışlar. (5) Bu hayvan dostlarımıza benzetilmek zorumuza gitmez çünkü arılar bizi sevdiği için yiyebileceklerinden daha fazla balı depo ederler, bizim de yiyebilememiz için; karıncalar bizi düşündükleri için çevreyi tertemiz ederler, bizim daha insanca yaşayabilmemiz için. (6) Bir kilo bal yapabilmek için kırk bin arının altı milyon çiçeğe konmaları, iki yüz kırk bin kilometre yol gitmeleri yani Dünya'nın etrafında altı kez dönmeye yetecek kadar uçmaları, ballarını en verimli şekilde saklayabilmek için altıgen şekilde peteklerde saklamaları, kovan sıcaklığını hep otuz beş derecede tutmak için yeri gelirse kanatlarıyla klima etkisi yapmaları gerektiğini; karıncaların koloniler hâlinde yaşadığı, Dünya'da kişi başına düşen karınca sayısının bir milyunun üzerinde olduğunu, çevremizi tertemiz eden karıncaların kendi ağırlıklarının yirmi katı büyüklüğündeki yükleri rahatlıkla taşıdıklarını, bir piknik sepetinin yerini bulan karıncanın koku salgılayıp bir kilometre ötedeki yüzlerce arkadaşını bu ziyafete çağırdığını bilmek de bu hayvanların çalışkanlıkları konusunda fikir sahibi olmamızı sağlayacaktır.

(7) Çalışmak konusunda son olarak "Milli Şâir"imizin şu dizelerine iyi kulak verilmeli "Bir baksana, gökler uyanık, yer uyanıktır/ Dünya uyanırken uyumak, maskaralıktır/ Tembel tembel oturup paslanacağımıza, varsın yıpranalım daha iyi/ Unutmayalım ki çalışmak, kurtuluştur."

Açıklık: Anlatımın kolayca anlaşılabilir olması, söylenenlerden farklı iki anlam çıkarılmamasıdır.

*Şarkışlalı öğretmen, öğrencisine demiş ki “Oku baban gibi cahil olma!”
(Yazıda öğrencinin babası cahil mi yoksa okumuş mu belli değil ki!..)
Açık bir cümle değildir.

*Şarkışlalı öğretmen, öğrencisine demiş ki “Oku baban gibi, cahil olma!”
(Yazıda öğrencinin babasının okumuş biri olduğu anlaşılıyor, virgül anlam karışıklığını önlemiştir.)
Açık bir cümledir.

Yalınlık (Sadelik): Anlatımın yabancı kelimeler olmadan sansız ve süssüz ifadelerle dile getirilmesidir.

*Türkçemiz dejenere oluyor, böyle giderse yeni jenerasyon bizim konuştuğumuz dili anlamayacak. Bu duruma stop demeliyiz, okey mi arkadaşlar?
(Yabancı kelimeler yazıyı anlamayı zorlaştırıyor.)
Yalın bir paragraf değildir.

*Türkçemiz yozlaşıyor, böyle giderse yeni nesil bizim konuştuğumuz dili anlamayacak. Bu duruma dur demeliyiz, tamam mı arkadaşlar?
(Dilimizde olmayan kelimeler yazıda kullanılmamış.)
Yalın bir paragraftır.

Duruluk: Anlatımda gereksiz ek, sözcük ya da sözcük grubuna yer verilmemesidir.

*Kış aylarında Şırnak'ta hava sıcaklığı sıfırın altında eksi otuz dereceye kadar düşüyor.
(Eksi otuz demek sıfırın altıdır zaten, yazıda gereksiz bir sözcük grubu kullanılmış.)
Duru bir cümle değildir.

*Kış aylarında Şırnak'ta hava sıcaklığı eksi otuz dereceye kadar düşüyor.
(Yazıda gereksiz ek, sözcük ya da sözcük gruplarına yer verilmemiştir.)
Duru bir cümledir.

Yoğunluk: Anlatımda bir sözcük ya da sözcük grubunun birçok anlamı içermesidir.

*Bir ulusun insanlarını tanımak için tarihlerine bakmanız yeterlidir.
(İki anlama da gelebilecek bir sözcük ya da sözcük grubu kullanılmamıştır.)
Yoğun bir cümle değildir.

*“Ulusun, korkma! Nasıl böyle bir imânı boğar...”
(Ulusun sözcüğü hem “Yücesin.” anlamında hem de “yırtıcı hayvanların bağırması” anlamında kullanılmıştır.)
Yoğun bir cümledir.

Tutarlılık: Anlatımda birbiriyle çelişen düşüncelerin yer almaması, söylenenle yapılanın birbirine ters olmamasıdır.

*Derse hiç vaktinde girmem. Derste konuyla alakasız boş boş konuşur ve ders bitse diye dakika sayarım. Sonra da “Vatanımı çok seviyorum.” diye dolaşırım.
(Vatanını seven kişi, “işte” bunu yapmaz.)
Tutarlı bir paragraf değildir.

*Derse hep vaktinde girerim. Ders verimli geçsin diye derse konuyla ilgili çalışma kâğıdı, sunu vb. getiririm çünkü vatanımı çok seviyorum.
(Vatanını seven kişi, “işte” bunu yapar.)
Tutarlı bir paragraftır.

Doğallık (İçtenlik): Anlatımın samimi, inandırıcı olması; yapmacık söyleyişlerden kaçınılmasıdır.

*Böceğin biri adamı ısırıldı. Adam mutasyona uğradı ve “Böcek Adam” oldu. Artık çok güçlüydü ancak düşmanları onu böcek ilacı ile etkisiz hâle getirdi.
(Olur mu öyle şey?)
Doğal bir paragraf değildir.

*Böceğin biri adamı ısırıldı. Adamın canı çok acıyordu. Kolu şişmeye başladı. Adam iyileşmek için hemen hastaneye gitti. Serum takılınca kolunun acısı geçti.
(Olur öyle şeyler.)
Doğal bir paragraftır.

Kalıcılık: Anlatımda geçmiş yıllarda ortaya konan bir eserin sadece bulunduğu dönemde değil, günümüzde de değerli olmasından söz edilmesidir.

*Bu şarkı 2021’de en çok dinlenenler listesindeydi. İnsanlar evde, arabada, iş yerinde hep bu şarkıyı dinliyordu ancak şu an kimse bu şarkıyı dinlemiyor.
(Şarkı günümüze kadar gelememiş.)
Kalıcı bir eser değildir.

*Sivas’a ait bu türkü yüzlerce yıl önce yazılmış. İnsanlar bu türküyü dinlediklerinde kendilerinden bir şey buldukları için hâlâ söylüyor ve dinliyorlar.
(Türkü yıllar geçmesine rağmen insanların dilinde.)
Kalıcı bir eserdir.

Çağdaşlık: Anlatımda insanların çağın teknolojik koşullarına uygun bir hayat yaşadığından söz edilmesidir.

*Sene olmuş 2022, Ay’a hâlâ hiçbir insanoğlu ayak basmadı. Bir gün gerçekten Ay’a gidilirse su, yol, elektrik vb. yönlerden imkânlar kısıtlı olacaktır.
(Ay’da su, yol, elektrik vb. ihtiyaç değil lükstür.)
Çağdaş bir durum değildir.

*Sene olmuş 2022, bizim Altınyayla’da insanlar rahat bir şekilde yaşıyor. İlçede su, yol, elektrik vb. yönlerden imkânlarımız çok iyi.
(İlçede su, yol, elektrik vb. lüks değil ihtiyaçtır.)
Çağdaş bir durumdur.

Ulusalılık (Yerellik): Anlatımda bir milletin insanlarını ilgilendiren eserlerden, kültürel özelliklerden vb. söz edilmesidir.

*Yürümek faydalı bir spordur. Kalp ve damar hastalıklarını önler. Solunum sistemini geliştirir. Vücut ağırlığını azaltır ve direnci artırır.
(Yürüyüş yapmak bir millete ait olamaz.)
Ulusal bir spor değildir.

*Cirit, Türklere ait faydalı bir ata sporudur. At üzerindeki sporcu rakibine değneği yani ciriti isabetli şekilde atmaya çalışır. Savaşta bu çok işe yarar.
(Cirit oyunu, Türk milletine aittir.)
Ulusal bir spordur.

Evrensellik: Anlatımda Dünya'daki tüm insanları ilgilendiren eserlerden, kültürlerden vb. söz edilmesidir.

*İlimizdeki "Taşlıhöyük Köyü Konağı" Köy Miras Listesi'ne eklendi böylece köy halkının ortak mirası oldu.
(Bizim köye aittir.)
Evrensel bir eser değildir.

*İlimizdeki "Divriği Ulu Cami ve Darüşşifası" 1985 yılında UNESCO Dünya Miras Listesi'ne eklendi böylece bütün insanlığın ortak mirası oldu.
(Tüm Dünya'ya aittir.)
Evrensel bir eserdir.

Özgünlük: Anlatımda yeni, taklitçilikten kaçınan, alışılmışın dışında, orijinal vb. fikir ya da eserlerden söz edilmesidir.

*Günümüzde 500 milyona yakın kişi İngilizce konuşuyor ancak ikinci bir dil olarak 1 milyardan fazla kişi bu dili tercih ediyor. Şirketimiz; insanlara İngilizceyi kolay bir şekilde öğretmek amacıyla sözlükler, dergiler, kitaplar, videolar, programlar vb. hazırlıyor. Belli aralıklarla küçük sınavlar yaparak kişilerin İngilizceyi öğrenme dereceleri ölçülüyor.
(Çoğu şirketin bakış açısı bu şekildedir.)
Özgün bir fikir değildir.

*Günümüzde 1 milyardan fazla insan Çince konuşuyor ancak yakın zamanda ikinci bir dil olarak Çince'nin en çok tercih edilen dil olacağı düşünülüyor. Şirketimiz, Türkçe bilmeyen ve Çince bilmeyen iki insanın rahatça anlaşabilmesi için yapay zekâyla çalışan bir kulaklık tasarladı. Güncelleme ile diğer dillerde yüklenecek yani oturup yıllarca dil öğrenmeye son.
(Diğer şirketlerden farklı bir bakış açısına sahipler.)
Özgün bir fikirdir.

Özlülük: Anlatımda deyim, atasözü, özdeyiş vb. kullanılması; az sözle çok şey aktarılmasıdır.

*İnsanlar çok küçük yaşlarda eğitime elverişlidirler ancak büyüdüklerinde eğitilmeleri zorlaşır. Biz çocuklarımızı küçük yaşlarda olmasını istediğimiz bireyler olarak yetiştirebiliriz fakat onlar büyüdüklerinde bu artık pek mümkün değildir. Şöyle de düşünebilirsiniz "Siz kırk yıl eğri büyüyen bir ağacı bir yılda düzeltebilir misiniz?"
(Sözü çok uzatmış.)
Özlü bir söz değildir.

*Ağaç yaş iken eğilir.

(Sözü hiç uzatmamış.)
Özlü bir sözdür.

Akıcılık: Anlatımda dilin takılacağı pürüzlerin, ilgiyi azaltacak ve dağıtacak duraksamaların bulunmamasıdır.

*Herkes bir anısını mı anlatacak öğretmenim? Peki, anlatayım öğretmenim "Eylül ayında öğretmenim Zonguldak'ta Güneş batmak üzereydi, hava serinlemişti öğretmenim, üşüdüm öğretmenim sonra öğretmenim eve geldim. Halam bana sıcak çay demlemişti öğretmenim, çayı içince ısındım." Bu kadar öğretmenim, daha anlatayım mı öğretmenim?
(Paragrafta "öğretmenim" kelimesi çok kullanılmış.)
Akıcı bir paragraf değildir.

*"Eylül ayında Zonguldak'ta Güneş batmak üzereydi, hava serinlemişti, üşüdüm sonra eve geldim. Halam bana sıcak çay demlemişti, çayı içince ısındım." Beni dinlediğiniz için teşekkür ederim.

(Paragrafta çok fazla tekrarlanan kelimeler kullanılmamış.)
Akıcı bir paragraftır.

Sürükleyicilik: Anlatımda heyecanın hiç bitmemesi, okuyan kişinin esere bağlanmasıdır.

*Kapı çalındı. Aşağı kata inip kapıyı açtım. Gelen kişi arkadaşımış.

(İnsanı heyecandıran bir durum yok ki!..)
Sürükleyici bir eser değildir.

*Gece kapı çalındı. Korkuyla irkildim. Acaba kimdi? Hemen pencereden dışarı baktım. Kapının önünde kimseler yoktu. Aşağı kata indim. Elim kapının kolunda öylece bekledim. Kapıyı açmalı mıydım? Sonra "Açsana kanka kapıyı, sana şaka yaptım." sözünü duyunca kapıyı açtım. Gelen kişi arkadaşımış.
(İnsanı heyecandırıyor. "Acaba sonra ne olacak?" diye düşündürüyor.)
Sürükleyici bir eserdir.

Arkadaşlar, aşağıda numaralı şekilde verilen açıklamaların hangi anlatım özelliğine ait olduğunu bulalım ve noktalı yerlere uygun sayıları yazalım.

1.	Anlatımın yabancı kelimeler olmadan sanatsız ve süssüz ifadelerle dile getirilmesidir.	...	Açıklık
2.	Anlatımda birbiriyle çelişen düşüncelerin yer almaması, söylenenle yapılanın birbirine ters olmamasıdır.	1.	Yalınlık
3.	Anlatımda bir milletin insanlarını ilgilendiren eserlerden, kültürel özelliklerden vb. söz edilmesidir.	...	Duruluk
4.	Anlatımda geçmiş yıllarda ortaya konan bir eserin günümüzde de değerli olmasından söz edilmesidir.	...	Yoğunluk
5.	Anlatımda dilin takılacağı pürüzlerin, ilgiyi azaltacak ve dağıtacak duraksamaların bulunmamasıdır.	...	Tutarlılık
6.	Anlatımda insanların çağın teknolojik koşullarına uygun bir hayat yaşadığından söz edilmesidir.	...	Doğallık
7.	Anlatımda gereksiz ek, sözcük ya da sözcük grubuna yer verilmemesidir.	...	Kalıcılık
8.	Anlatımda heyecanın hiç bitmemesi, okuyan kişinin esere bağlanmasıdır.	...	Çağdaşlık
9.	Anlatımın samimi, inandırıcı olması; yapmacık söyleyişlerden kaçınılmasıdır.	...	Ulusallık
10.	Anlatımda yeni, taklitçilikten kaçınan, alışılmışın dışında, orijinal vb. fikir ya da eserlerden söz edilmesidir.	...	Evrensellik
11.	Anlatımda bir sözcük ya da sözcük grubunun birçok anlamı içermesidir.	...	Özgünlük
12.	Anlatımda deyim, atasözü, özdeyiş vb. kullanılması; az sözle çok şey aktarılmasıdır.	...	Özlülük
13.	Anlatımda Dünya'daki tüm insanları ilgilendiren eserlerden, kültürlerden vb. söz edilmesidir.	...	Akıcılık
14.	Anlatımın kolayca anlaşılabilir olması, söylenenlerden farklı iki anlam çıkarılmamasıdır.	...	Sürükleyicilik

Arkadaşlar, aşağıdaki paragraflarda hangi anlatım özelliğinden bahsediyorsa onu bulalım ve noktalı yerlere yazalım.

(Açıklık, Yalınlık, Duruluk, Yoğunluk, Tutarlılık, Doğallık, Kalıcılık, Çağdaşlık, Ulusalılık, Evrensellik, Özlülük, Özgünlük, Akıcılık, Sürükleyicilik)

Mimar Sinan'ı tanımayanınız yoktur herhâlde? Tanıyoruz çünkü eserleri tüm ihtişamıyla hâlâ ayakta. Depremlere, sellere rağmen Selimiye Cami'si sapaşlam duruyor.

Kalıcılık

Tonuslu yazarın eserlerini okurken heyecandan yerinizde duramıyorsunuz. Kalbiniz duracak gibi oluyor. Kitabın sonunu merak ediyorsunuz ancak bir taraftan da kitap bitmesin istiyorsunuz.

.....

Benim canım ülkem savunma sanayisinde çok ileri noktalara geldi. Ülkem artık kendi ihasını, sihasını, helikopterini, uçağını, tankını, silahını, uydusunu yapabiliyor.

.....

İyi bir hatip lafı çok uzatmamalı çünkü bu insanların sıkılmasına sebep olur. Az sözle çok şey anlatmalıdır. Konuyu anlatırken deyimler, atasözleri ve özdeyişler kullanılmalıdır.

.....

Programın birinde "Kadın doktora teşekkür etti." diye bir alt yazı vardı. Ben bu alt yazıdan bir şey anlamadım. Kadının biri, doktora mı teşekkür etmiş yoksa doktor kadına, başka biri mi teşekkür etmiş?

.....

Televizyonda bazı filmleri izliyorsunuz da köylüler çok güzel şekilde İstanbul Türkçesi konuşuyor. Olur mu öyle şey? Nerede kaldı bu filmlerdeki insanların inandırıcılığı?

.....

Bir insanın pahalı bir ayakkabısı, şık bir saati, lüks bir arabası vb. olmasa da yine de insandır. Bir yazıda söz sanatları, yabancı kelimeler vb. olmasa da yazı yazıdır.

.....

Kırıkkaleli genç espriler yapıyordu "Çocuğun biri sınavdan doksan altı aldığı için üzülmüştü çünkü doksan altı almış da ondan." Yaptığı espriler iki anlama geldiği için çok beğeniliyordu.

.....

Bir yazıyı okursunuz. Alt tarafta yazarın ismi yoktur. Tabii ki yazının sahibinin kim olduğunu hemen tahmin edersiniz. Bu yazı ancak o yazarın kaleminden çıkmış olabilir, dersiniz.

.....

Bir dere akarken önüne çıkan taşlar, ağaçlar, dönüşler vb. suyu yavaşlatır. Yazarken, okurken ve konuşurken; anlamsız, çok tekrarlanan kelimeler de okumayı, yazmayı ve konuşmayı öyle yavaşlatır.

.....

İnsanın özü ile sözü bir olmalıdır. Kalbinden geçenlerle ağızdan çıkanlar farklı olmamalıdır. Başkalarına "Sakin ha böyle yapmayın!" dediklerini kendisi de yapmamalıdır.

.....

"Mangala" oyunu Türklerin binlerce yıldır oynadığı zekâ ve strateji oyunudur. Oyun iki kişiyle oynanır. İki kişinin de önündeki mangala tahtasında altışar oyuk ve yirmi dört taş vardır.

.....

Geçen gün internette bir haber ilgimi çekti. Habere tıkladım da haberin içeriğine ulaşmak ne mümkün? Kısa yoldan okuyucuya aktarılması gereken bilgiler gereksiz sözcüklerle uzatılmış, uzatılmış...

.....

Ülkemizdeki diziler hemen hemen her ülkede izleniyor çünkü tüm insanlığı ilgilendiren olaylar konu ediliyor. Yabancı ülkelerdeki izleyiciler bu dizileri izlerken kendilerinden de bir şeyler buluyorlar.

.....

Olay yazıları "5N1K" sorularının hepsine cevap verirse daha anlaşılır ve akılda kalıcı olur.

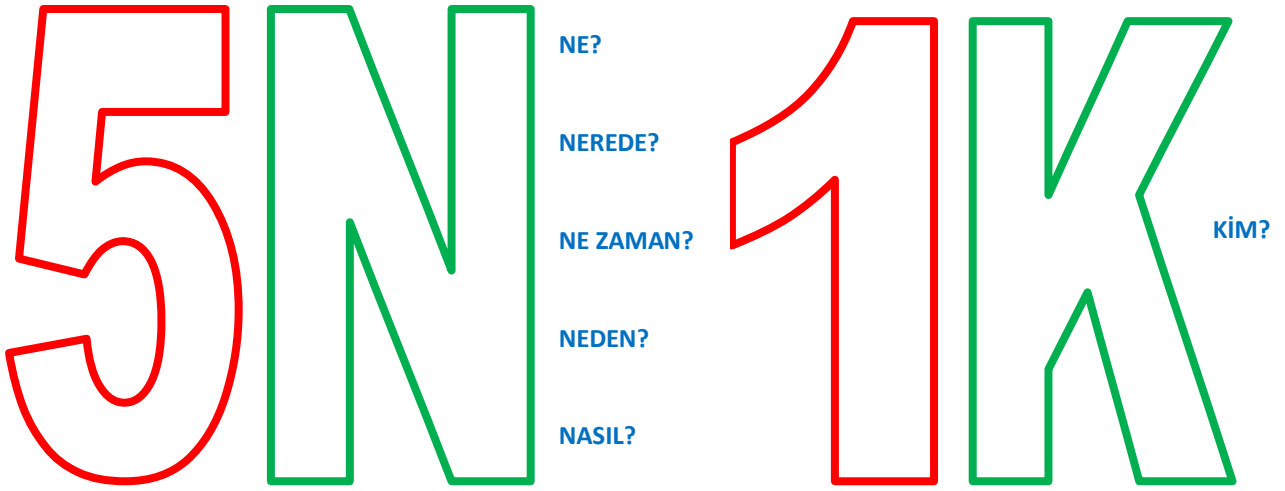

5N1K

*Nasreddin Hoca akşam olunca mola vermek için bir hana girer, bu sırada hana bir başka yolcu daha girer ve ikisi birden hancıdan yiyecek bir şeyler isterler. Hancı, yiyecek olarak sadece büyük bir balığın olduğunu söyler ve bunu paylaşmalarını önerir.

Bunun üzerine Hoca "Ben balığın sadece baş kısmını yiyeceğim." der. Hancı şaşırarak bunun nedenini sorar. Hoca da "Balık başı yemek zekâyı artırır ve insanın kafasını çalıştırır, derler." cevabını verir. Bunun üzerine diğer yolcu hemen söze karışır ve Hoca'ya "Balığın başını niye sen yiyormuşsun, ben yiyeceğim." der. Hoca da hiç itiraz etmez. Balığın koca gövdesini Hoca yer ve bir güzel karnını doyurur, diğer yolcu ise sadece balığın başını yer. Adam sonra Hoca'ya seslenir "Sen koca gövdeyi yedin, karnını doyurdun; ben sadece balığın kafasını yedim, pek de doymadım."

Hoca da bunun üzerine gülererek şöyle söyler "Balığın başını yedin, bak nasıl kafan çalışmaya başladı."

1. Hancı; Hoca ve diğer yolcuya ne önerir?

Hancı yiyecek olarak sadece büyük bir balığın olduğunu söyler ve bunu paylaşmalarını önerir.

2. Hoca nerede mola verir?

Hoca bir handa mola verir.

3. Hoca, hana ne zaman gider?

Hoca akşam olunca mola vermek için bir hana girer.

4. Hancı neden şaşırıyor?

Hoca'nın "Ben sadece balığın baş kısmını yiyeceğim." sözüne şaşırıyor.

5. Hoca, karnını nasıl doyurur?

Hoca balığın koca gövdesini yer ve bir güzel karnını doyurur.

6. Parçada kimler geçmektedir?

Hoca, hancı ve başka bir yolcu var.

*Tonus Dağı'nda yaşayan tavşan ikide bir böbürleniyor ve "Kimse benden hızlı koşamaz." diyormuş. Sonunda kaplumbağa dayanamamış ve tavşana "İstersen Sivas'taki Kesik Köprü'ye kadar yarışalım." demiş. Kabul etmiş tavşan.

Orman yolunda koşuya başlamışlar. Tavşan, Altınyayla ilçesini, ardından Gümüşdiğin köyünü geçmiş. Epeyce yol aldıktan sonra "O sırtı kabuklu hayvancık ağır yürüyüşü ile kim bilir ne zaman sonra bana yetişir?" diye düşünmüş. "Şu Taşlı Geçit'te biraz uzanıp dinleneyim." demiş. Uyuyakalmış.

Kaplumbağa ağır yürüyüşü ile yürümüş, hiç dinlenmeden yol almış. Tavşan bir ara gözünü açmış. Bir de ne görsün beğenirsiniz, kaplumbağa neredeyse yarışı bitirmek üzereymiş. Hemen fırlamış, koşmaya başlamış ama ne çare, kaplumbağaya yetişememiş. Tavşan yarışı kaybetmiş. Kaplumbağa ise düzgün adımlarla, durmadan yürüdüğü için yarışı kazanmış.

Biz hiçbir varlığı küçümsemeyelim yoksa sonucunda çok kötü durumlara düşebiliriz.

1. Bu parçanın ana düşüncesi nedir?

Biz hiçbir varlığı küçümsemeyelim yoksa sonucunda çok kötü durumlara düşebiliriz.

2. Tavşan ile kaplumbağa nerede yarışmışlar?

Sivas'taki orman yolunda yarışmışlar.

3. Tavşan ne zaman uyumuş?

Epeyce yol aldıktan sonra uyumuş.

4. Tavşan neden böbürleniyormuş?

"Kimse benden hızlı koşamaz." diye böbürleniyormuş.

5. Kaplumbağa yarışı nasıl kazanmış?

Kaplumbağa düzgün adımlarla, durmadan yürüdüğü için yarışı kazanmış.

6. Parçada yarışı kim kaybetmiş?

Tavşan yarışı kaybetmiş.

Arkadaşlar, aşağıdaki hikâyelere ait "5N1K" sorularının cevaplarını noktalı yerlere yazalım.

Padişah, acemi bir köleyle gemiye bindi. Köle hiç deniz görmediği için ağlamaya, inlemeye başladı. Avutmak için çok uğraştılar ama bir türlü sakinleşmedi. Padişahın keyfi kaçtı. Herkes âciz vaziyetteyken gemiden bir yaşlı adam, padişahın huzuruna çıktı "Müsaade buyurursanız; ben, köleyi sustururum." dedi. Padişah "Peki!.." dedi.

Yaşlı adam emretti, köleyi denize attılar. Köle birkaç kere suya battı, çıktı. Sonra kolundan yakaladılar, gemiden tarafa çektiler. Köle gemiye yaklaşınca iki eliyle geminin kenarından tuttu, oradan gemiye çıktı, bir köşede uslu uslu oturdu.

Yaşlı adamın yaptığı iş padişahı hayrete düşürdü "Bundaki sır nedir?" diye sordu. Yaşlı adam yanıt verdi "Köle evvelce suya batmayı tatmamıştı. Gemideki güvenliğin kıymetini bilmiyordu. İşte huzur ve mutluluk da böyledir, bir felaket görmeyen kimse huzurun ve mutluluğun kıymetini bilemez."

1. Köle denizi ilk kez görünce ne yapmaya başlamış?

Ağlamaya, inlemeye başlamış.

2. Olay nerede geçmektedir?

3. Köle ne zaman uslu uslu oturmaya başlamış?

4. Köle neden korkuyormuş?

5. Yaşlı adam, kölenin korkusunu nasıl yenmiş?

6. Yaşlı adamın yaptığı iş kim hayrete düşürmüştü?

Muş ilinde seyyar satıcılık yapan minik çocuk çok acıkmıştı. Kapının birini çaldı. İçerden genç bir kadın çıktı. Çocuk utandı için yiyecek bir şey isteyemedi. Genç kadına "Bir bardak su alabilir miyim?" dedi. Genç kadın, çocuğun acıkmış olabileceğini düşünüp ona bir bardak süt getirdi. Çocuk teşekkür ederek gitti.

Aradan 25 yıl geçti. Çocuk okuyup doktor oldu. Kırıkkale'deki hastaneye bir gün çok hasta bir kadın getirdiler. Bu çocuğa iyilik yapan kadındı. Doktor, kadını görür görmez tanıdı fakat kadın, onu tanımadı. Doktor, başarılı bir ameliyatla kadını kurtardı.

Kadın hastaneden taburcu olurken kendisine hastane faturasını gösteren bir kâğıt verdiler. Kadın korkarak açtı faturayı çünkü ödeyecek parası yoktu. Faturada şu yazıyordu "Faturanız bir bardak süt karşılığı ödenmiştir."

1. Çocuk, genç kadından ne istiyor?

2. Kadın ile doktor olan çocuk tekrar nerede karşılaşılıyor?

3. Doktor, hastaneye getirilen kadını ne zaman tanımış?

4. Çocuk neden kadından yiyecek isteyememiş?

5. Kadın uzatılan kâğıdı nasıl bir duyguyla açtı?

6. Kadının faturasını ödeyen kişi kimdi?

Şarkışla'da oturan bir adam vasiyetinde demiş ki "17 devemin 1/2'sini büyük oğluma, 1/3'ünü ortanca oğluma ve 1/9'unu da küçük oğluma bırakıyorum."

Adamın oğulları için içinden bir türlü çıkamamışlar çünkü 17 sayısı 2,3 ve 9 sayısına tam bölünmüyormuş. Sonra bir sabah uzaklardan devesiyle gelen yaşlı bir adam, sorunu dinlemiş ve demiş ki "Ben bu sorunu çözerim." Sonra tutup kendi devesini onların develerinin arasına katmış. Toplam deve sayısı 18 olmuş. Büyük çocuk develerin 1/2'sini yani 9 deveyi, ortanca çocuk develerin 1/3'ünü yani 6 deveyi ve küçük çocuk develerin 1/9'unu yani 2 deveyi almış.

Ortada hâlâ 1 deve varmış. Yaşlı adam demiş ki "O zaman ben de kendi devemi alıp yoluma devam edeyim."

1. Adam vasiyetinde ne diyor?

2. Vasiyet bırakan adam nerede oturuyormuş?

3. Yaşlı adam uzaklardan ne zaman geliyor?

4. Çocuklar olayı neden çözemiyor?

5. Uzaklardan gelen adam olayı nasıl çözüyor?

6. Mirastan en büyük payı kim alıyor?

Çok eski zamanlarda Niğde'de bebeği doğmadan kocası ölmüş, tek başına yaşayan hamile bir kadın vardır. Kendisine arkadaş olması için dağda yaralı olarak bulunduğu bir gelinciği evine getirir, evinde beslemeye başlar.

Gelincik vefalıdır. Kadının yanından bir an bile ayrılmaz. Her ne kadar evcil bir hayvan olmasa da zamanla oldukça uysallaşır. Üç ay sonra kadının çocuğu doğar. Günler geçer ve kadın bir gün birkaç saatliğine de olsa evden ayrılmak zorunda kalır. Gelincik ve bebek evdedir.

İki saat sonra anne eve gelir. Gelinciği ve kanlı ağzını görür. Anne çıldırmaşçasına gelinciğe saldırır ve hayvanı oracıkta öldürür. O sırada içerdeki odadan bir bebek sesi duyulur. Anne odaya yönelir, beşiğin içindeki canlı bebeğini ve bebeğin yanında duran parçalanmış bir yılanı görür.

1. Kadın beşiğin yanında ne görür?

2. Kadın nerede yaşamaktadır?

3. Anne ne zaman eve gelir?

4. Anne, gelinciği neden öldürmüştür?

5. Gelincik nasıl bir hayvandır?

6. Gelinciği dağda yaralı olarak kim bulmuş?

Arkadaşlar, aşağıdaki hikâyelere ait "5N1K" sorularının cevaplarını noktalı yerlere yazalım.

Oduncunun biri, bir köyün ağaca taptığını duymuş "Sabah gideyim, o köydeki ağacı keseyim, sevap kazanayım." demiş.

Oduncu ağacı kesmeye giderken şeytan önüne geçip ağacı kesmesini engellemek istemiş. Oduncu, şeytanla dövüşüp onu yere yıkmış. Şeytan demiş ki "O ağacı kesme, her gün yastığının altına bir altın bırakayım." Adam kabul etmiş. Şeytan birinci gün altını bırakmış, ikinci gün bırakmamış. Sinirlenen oduncu "Nasıl benim altınımı vermez, gideyim o ağacı keseyim." demiş. Yine şeytan önüne geçmiş ve "O ağacı kesemezsin." demiş. Adam, şeytanın üzerine yürümüş. Bu sefer şeytan, adamı yere yıkmış. Oduncu duruma şaşırarak "Geçen sefer seni rahat bir şekilde yere yıkmıştım ama bu defa sen, beni yere yıktın. Bu nasıl olabilir ki?.." demiş.

Bunun üzerine şöyle cevap vermiş şeytan "İlk defa ağacı kesmeye geldiğinde Allah'ın (c.c.) rızası için gelmiştin, ben değil Dünya'daki tüm canlılar bir araya gelsek seni yıkamazdık; ikinci gelişin ise kendi çıkarın içindi."

1. Şeytan, adamdan ne istiyor?

2. İnsanların taptığı ağaç neredeymiş?

3. Adam köye ne zaman gider?

4. Adam, ikinci gelişinde şeytana neden yeniliyor?

5. Şeytan, adamı ağacı kesmekten nasıl vazgeçiriyor?

6. Ağacı kesmeye gittiğinde oduncuyu kim engelledi?

Bir gün ülkenin sultanı, kendisi için çok farklı bir yüzük yapılmasını ister. Öyle bir yüzük ki "Üzgün olduğunda yüzüğe bakacak, sevinecek; sevinçli olduğunda ise yüzüğe bakacak, üzülecek."

Kimse sultanın istediği gibi böyle bir yüzüğü yapamaz. Sultanın adamları da Bilge Derviş'i bulup ondan yardım isterler. Bilge Derviş, sultanın kuyumcusuna hitaben bir mektup yazar. Kuyumcu, Bilge Derviş'in gönderdiği mektupta söylediği gibi bir yüzük yapar iş yerinde. Kısa bir süre sonra yüzük sultana sunulur. Sultan önce bir şey anlamaz yüzükten çünkü son derece sade bir yüzüktür bu. Sonra üzerindeki yazıya gözü takılır, biraz düşünür ve üstündeki yazının ne demek istediğini anlar. Tam da istediği gibi bir yüzüğün yapıldığını görünce yüzüne bir mutluluk ışığı yayılır.

Yüzükte şöyle yazmaktadır "Bu da geçer ya Hû (c.c.)."

1. Sultan kendisine ne yapılmasını istiyor?

2. Yüzük nerede yapılıyor?

3. Sultanın yüzüne ne zaman bir mutluluk ışığı yayılıyor?

4. Sultanın adamları neden Bilge Derviş'ten yardım istiyor?

5. Sultan nasıl bir yüzük istiyor?

6. Kuyumcuya mektubu kim yazıyor?

Bir kadın, oğluyla kasabada yaşıyordu. Kadının bir tane ineği vardı. Bu inekten sağdığı sütü satarak geçimini sağlıyordu fakat kötü bir huyu vardı: Sattığı süte her zaman bir miktar su katıyordu.

Küçük oğlu, annesini her defasında uyarıyor ve süte su katarak satmanın haram olduğunu söylüyordu. Annesi hiçbir zaman onun sözlerine önem vermiyordu. Yağmurlu bir gün kadın ve oğlu, ineği otlatmaktan getiriyordu. Tam dereden geçerken sel suları ineği önüne katıp götürdü. Kadın ağlamaya başladı.

Oğlu dedi ki "Neden ağlıyorsun anne? Şimdiye kadar süte kattığın sular bak, sel suyu olup ineğimizi alıp gitti."

1. İnek suya kapılınca annesine, oğlu ne diyor?

2. Kadın ve oğlu nerede yaşıyor?

3. İnek ne zaman suya kapılıyor?

4. Oğlu, annesini her defasında neden uyarıyor?

5. Kadın, geçimini nasıl sağlıyor?

6. Parçada kimler geçmektedir?

Horasan'da zengin bir tüccar, çocuklarına öldüğünde ayağına eski çoraplarını giydirmelerini ve kendisini mezara defnettikten sonra bıraktığı yazıyı okumalarını istiyor.

Adam öldükten sonra çocukları, babalarının isteğini imama iletiyorlar. İmam "Olmaz, dinimize göre babanızı şu an kefenden başka bir şeyle gömemeyiz." diyor. İsrar ettikleri hâlde imam kabul etmiyor.

Eve gelince çocuklar, babalarının bıraktığı yazıyı okuyorlar. Yazıda "Görüyorsunuz ya! O kadar malım var, eski bir çorabi bile yanımda götüremedim. Elbette siz de benim gibi bir gün öleceksiniz. Beş vakit namazına, diğer ibadetlerinize dikkat edin; mezara sadece amellerinizi götüreceksiniz." der.

1. Adam ne iş yapıyormuş?

2. Bu olay nerede gerçekleşmiş?

3. Çocuklar yazılan yazıyı ne zaman okuyor?

4. İmam neden çocukların sözlerine karşı çıkıyor?

5. Adam, çocuklarından nasıl bir istekte bulunuyor?

6. Parçada kimler geçmektedir?

Sözel Mantık

Sözel mantık sorularında genellikle bir olay verilir ve bunu çözmemiz istenir. Sözel mantık sorularında tablo çizmek işimizi kolaylaştırır.

»Birçok değişkenin olduğu sorular sorulabilir:

- *Kastamonu'daki A, B, C, D kişileri pazartesi, salı, perşembe cuma günleri boyama, dikiş, arıcılık, ney kursuna gidiyor.
- Her gün farklı bir kurs vardır.
 - Herkes sadece bir kursa gitmektedir.
 - B kişisi cuma günü kursa gidiyor.
 - Salı günü kursa gidenin D kişisi olmadığı biliniyor.
 - Arıcılık kursundan bir gün sonra dikiş kursu vardır.
 - Perşembe boyama kursu vardır.

	Pazartesi	Salı	Perşembe	Cuma
Kurs	Arıcılık	Dikiş	Boyama	Ney
Kişi				B
İhtimal	A, C, D	A, C	A, C, D	

⇒ Tabloya sadece kesin olan bilgileri yazdık, tabloyu tamamen doldurmaya kalkmadık.

⇒ Pazartesi günü arıcılık, salı günü dikiş, perşembe günü boyama, cuma günü de ney kursu vardır ve ney kursuna B kişisi gidiyor, deniliyorsa bu kesinlikle doğrudur; tablodaki bilgilerle ilgili farklı bir şey söyleniyorsa kesinlikle yanlıştır.

»Sıralama soruları sorulabilir:

- *Altınyayla'daki A, B, C, D kişileri 7 kişinin olduğu sıradadır.
- A kişisi baştan 2. sıradadır.
 - D kişisi sondan 3. sıradadır
 - C kişisi, B kişisinin hemen arkasındadır.

Sıra	1.	2.	3.	4.	5.	6.	7.
Kişi		A			D		
İhtimal			B	C		B	C

»Yön soruları sorulabilir:

- *Paşaköy'de A, B, C, D kişileri birbirlerine komşudur.
- A kişisinin evi, B kişisinin evinin doğusundadır.
 - C kişisinin evi, D kişisinin evinin batısındadır.
 - A kişisinin evi, C kişisinin evinin kuzeydoğusundadır.

B	A	Kuzey Batı Doğu Güney
C	D	

»Kat soruları sorulabilir.

- *A, B, C, D kişilerinin daireleri aynı binadadır.
- Bina 3 katlıdır ve her katta iki daire vardır.
 - B'nin dairesi 1. kattadır ve çaprazındaki daire boşdur.
 - C'nin dairesi 3. kattadır, aynı hizada boş daire yoktur.
 - D'nin dairesi 2. kattadır.

3. Kat	C	A
2. Kat	D	Boş
1. Kat	B	A

Tablo ve Grafik Yorumlama

Bir tablo ya da grafik verilir. Bu tablo ya da grafiğe bakarak ondan sonuçlar çıkarmamız istenir.

*Aşağıdaki tablo ve grafiklerde, bir öğrencinin Kırıkkale Üniversitesi'ndeki öğrenim hayatı boyunca okuduğu kitap türleri ve sayıları gösterilmiştir.

Sınıf	Kitap Türü	Hikâye	Fıkra	Bilmece
1. Sınıf		8	10	2
2. Sınıf		10	6	4
3. Sınıf		10	4	6
4. Sınıf		8	2	10

Tablo

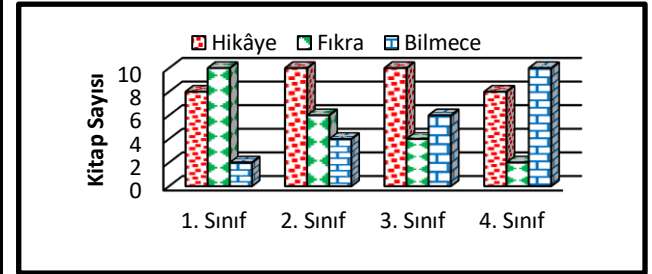

Sütun Grafiği

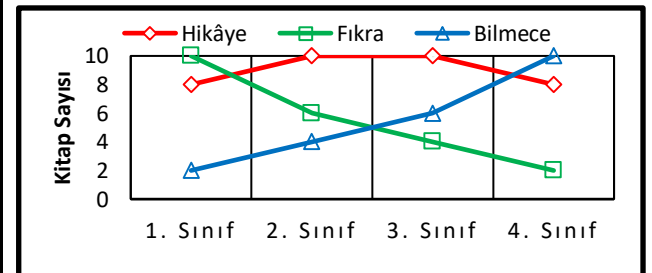

Çizgi Grafiği

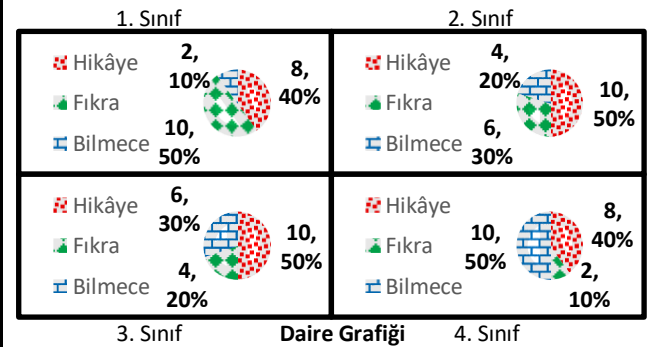

Bu tablo ve grafiklere bakarak çıkarılabilecek sonuçlar:

- »Öğrenci her yıl aynı oranda yani 20 kitap okumuştur.
- »Toplam dört yılda okuduğu kitap sayısı 80'dir.
- »Dört yılda 36 hikâye, 22 fıkra ve 22 bilmece okumuştur.
- »Fıkra türünde okuduğu kitaplar her yıl sürekli azalmıştır.
- »Bilmece türünde okuduğu kitaplar her yıl sürekli artmıştır.
- »Bir yılda bir türden en çok okuduğu kitap sayısı 10'dur.
- »Bir yılda bir türden en az okuduğu kitap sayısı 2'dir.

Arkadaşlar, aşağıdaki sözel mantık sorularının cevabını bulup noktalı yerlere yazalım.

Sivas'ta bir tane, Ankara'da üç tane olan şey nedir?

"A" harfidir.

İki baba, iki oğul lokantada neden 3 kişilik hesap ödüyor?

10 Ekim 1987'de doğan kişi nasıl ilkbaharda doğmuştur?

7 elmanın ikisi hariç hepsini yedim, kaç elma kaldı?

Bir kilo pamuk mu ağırdır yoksa bir kilo demir mi?

Zürafa kadar hızlı, büyük ancak ağırlığı olmayan şey nedir?

3 ve 5 litre olduğu bilinen kaplarla 1 litre nasıl ölçülür?

Tüm Türkiye şu an bunu konuşuyor. Bu, nedir?

Hangi iki ilimizin bütün harfleri aynıdır?

Yoldaki ya da kaldırımdaki kapaklar neden yuvarlaktır?

Kırmızı bir kalem nasıl mavi yazabilir?

On altının yarısı kaçtır?

Kimliğin ilk on rakamı biliniyorsa son rakamı nasıl bulunur?

"Alfabe"de kaç harf vardır ve son harfi nedir?

Bir fil ile bir buzdolabı arasındaki fark nedir?

Yılmaz'ın babasının beş oğlu var: Çaçı, Çeçe, Çiçi, Çoço... Beşinci oğlunun adı nedir?

Bir taksici araçlara kırmızı ışık yandığı hâlde geçmiş, ters yönde ilerlemiş ancak ceza yememiş. Peki, nasıl?

Doktorunuz size 3 ilaç veriyor, yarım saat aryla içmenizi istiyor. İlaçların tamamını bitirmeniz ne kadar sürer?

Bir adam 20 katlı binanın en yüksek katındaki camları silerken düşüyor fakat burnu bile kanamıyor. Peki, nasıl?

Sırasıyla 3 dolu, 3 boş bardağı tek hamleyle nasıl dolu, boş, dolu, boş, dolu, boş yapabiliriz?

Sepette 5 portakal var, 5 kişiye birer tane portakal veriyorsunuz ancak sepette yine 1 portakal kalıyor. Peki, nasıl?

Kanadı kırık bir papağanın sağ ayağını çekince Türkçe, sol ayağını çekince İngilizce konuşuyor. İki ayağını çekerseniz ne olur?

Bir adam tekneyle bir kurdu, koyunu ve otu karşı kıyıya taşıyacak. Adam yanına sadece bir şey alabilir. Kurtla koyun, koyunla ot yan yana kalmamalı. Nasıl taşıyabilir?

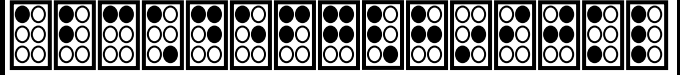

a b c ç d e f g ğ h ı i j k l

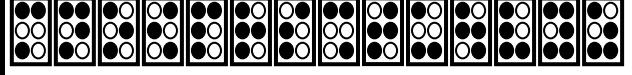

m n o ö p r s ş t u ü v y z

Braille alfabesi görme engelli bireylerin okuyup yazmasını sağlayan bir alfabedir. "Kabartma yazı" olarak da bilinir.

Adımızı ve soyadımızı Braille alfabesi ile yazalım.

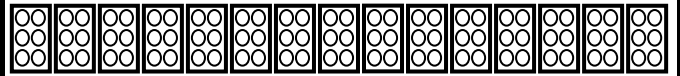
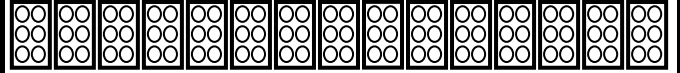

1	I	10	X	900	CM
2	II	20	XX		
3	III	30	XXX		
4	IV	40	XL	1000	M
5	V	50	L		
6	VI	60	LX		
7	VII	70	LXX	2000	MM
8	VIII	80	LXXX		
9	IX	90	XC		

Romen rakamları sayısal sistemi, Latin alfabesindeki bazı harflerle gösterilir. Günümüzde tarih yazımında kullanılır.

Doğum tarihimizi Romen rakamları ile yazalım.

Gün	Ay	Yıl
.....

1. Kişi: Türkçeye batı kaynaklı kelimeler zenginlik katıyor.
2. Kişi: Türkçedeki batı kaynaklı kelimelere Türkçe karşılıklar bulan bir bilgisayar programı geliştirilmelidir.
3. Kişi: Türkçeye batı kaynaklı kelimeler zarar veriyor.
4. Kişi: Türkçedeki batı kaynaklı kelimeleri sevmiyorum.
5. Kişi: Türkçede batı kaynaklı kelimeler olması normaldir.
6. Kişi: Türkçeye batı kaynaklı birçok kelime girmiştir, bunun kötü yönleri olduğu gibi iyi yönleri de vardır.

Altı şapkalı düşünme tekniğinde kişi taktığı şapkaya göre konuşur. Bu teknik farklı bakış açılarıyla bakmayı sağlar.

Kişilerin, Türkçedeki batı kaynaklı kelimeler ile ilgili düşüncelerini söylerken taktıkları şapkayı bulalım.

.....	Kırmızı Şapka (Duygusal)	Yeşil Şapka (Yenilikçi)	Mavi Şapka (Serinkanlı)
.....	Beyaz Şapka (Tarafsız)	Sarı Şapka (İyimser)	Siyah Şapka (Kötümser)

Arkadaşlar, aşağıdaki sözel mantık sorularını çözelim.

Tonus'ta lokantaya giden A, B, C, D kişileri yiyecek olarak mihla, üzümlü, kömbe, Tonus köftesi; içecek olarak da şalgam ve ayran siparişi vermişlerdir.

- Herkes sadece bir yiyecek ve içecek siparişi vermiştir.
- Aynı yiyekten sipariş veren olmamıştır.
- Sadece D kişisi süt ürünü olmayan bir içecek istemiştir.
- B kişisi ilçenin ismiyle anılan bir yiyecek yemek istiyor.
- Mihla isteyen kişi yanında ayran da istemiştir.
- C kişisi kömbe siparişi vermiştir.

Verilen bu bilgilerden yola çıkarak D kişinin hangi yiyeceği sipariş verdiğini bulalım.

A, B, C, D kişileri 10 kişinin bulunduğu bir otobüs sırasındadırlar.

- C kişisi baştan 5. sıradadır
- B kişisi 2. ya da 9. sıradadır.
- A kişisi, D kişisinden sonradır.
- C kişisi ile A kişisi arasında 2 kişi vardır.
- D kişisi, B kişisinin hemen önündedir.

Verilen bu bilgilerden yola çıkarak B kişinin kaçınıcı sırada olduğunu bulalım.

İstanbul'daki bir okulda; 5, 6, 7 ve 8. sınıf öğrencileri hafta sonları oynanacak olan futbol, voleybol, okçuluk ve masa tenisi turnuvalarına katılmışlardır.

- Her sınıf sadece bir spor dalından turnuvaya katılıyor.
- Hafta sonları bir günde en fazla iki turnuva oluyor.
- 5. sınıfların katıldığı turnuva topla oynanmıyor.
- Futbol turnuvası pazar günü yapılmıştır.
- 7. sınıflar masa tenisi turnuvasına katılmışlardır.
- Voleybol ve okçuluk turnuvaları aynı gündür.

Verilen bu bilgilerden yola çıkarak 8. sınıfların hangi turnuvaya katılmış olabileceğini bulalım.

Dirmil'e bağlı A, B, C, D köyleri birbirlerine çok yakın olan köylerdir.

- B köyü, A köyünün kuzeydoğusundadır.
- C köyü, B köyünün batısındadır.
- D köyü, C köyünün güneydoğusundadır.

Verilen bu bilgilerden yola çıkarak C köyünün, A köyünün hangi yönüne düştüğünü bulalım.

A, B, C, D kişileri manava giderek elma, armut, kiraz, nar, kavun, karpuz almışlardır.

- Herkes en az 1, en çok 2 meyve almıştır.
- Aynı meyveden alan hiç kimse olmamıştır.
- A kişisi elmanın yanında bir meyve daha almıştır.
- Armut ve kavun alan aynı kişidir.
- D kişisi sadece bir meyve almıştır.
- Karpuz alan B kişisidir.

Verilen bu bilgilerden yola çıkarak A kişinin aldığı ikinci meyvenin ne olabileceğini bulalım.

Şarkışla'daki A, B, C, D kişilerinin daireleri aynı binadadır.

- Bina 4 katlıdır ve her katta iki daire vardır.
- Binada 6 daire dolu, 2 daire boşdur.
- A'nın dairesi 2. kattadır ve alt dairesi boşdur.
- D'nin dairesinin hizasında hiç boş daire yoktur.
- C'nin dairesinin hemen üstü boşdur.
- B'nin dairesi 1. kattadır.
- D'nin dairesi ile A'nın dairesi aynı katta değildir.

Verilen bu bilgilerden yola çıkarak D kişinin kaçınıcı katta kalabiliyor olacağını bulalım.

Arkadaşlar, aşağıdaki tablo ve grafiklerle ilgili soruların cevabını bulup noktalı yerlere yazalım.

İlçe	Hava Sıcaklığı	
	Gündüz	Gece
Lâpseki	18	12
Yahşihan	13	1
Tomarza	4	-4
Beyşehir	12	2

Tabloda ilçelerdeki hava sıcaklıklarını görmekteyiz.
Hangi ilçede gece ve gündüz sıcaklık farkı en fazladır?
 Yahşihan'da en fazladır.
Hangi ilçede buzlanma olayı görülebilir?

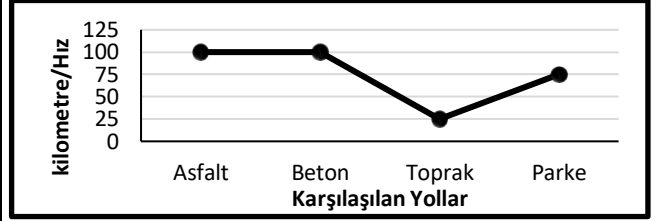

Grafikte bir aracın farklı yollardaki hızını görmekteyiz.
Araç hangi yollarda eşit hızlarda gitmiştir?

Araç ortalama kaç kilometre hızla gitmiştir?

Bölge	İl Sayısı	Bölge	İl Sayısı
Akdeniz	8	İç Anadolu	13
Karadeniz	18	Doğu Anadolu	14
Marmara	11	Güneydoğu Anadolu	9
Ege	8		

Tabloda Türkiye'deki bölgelerin il sayısını görmekteyiz.
Türkiye'de kaç bölge ve il vardır?

En çok il hangi bölgemizde vardır?

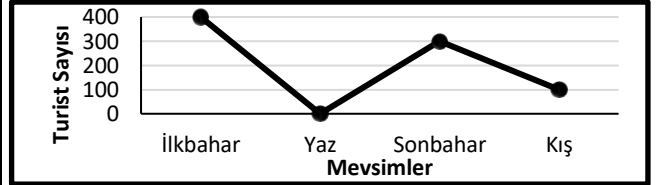

Grafikte bir köye yılda gelen turist sayısını görmekteyiz.
Köye hiç turistin gelmediği mevsim hangisidir?

Köye kışın gelen turist sayısı kaçtır?

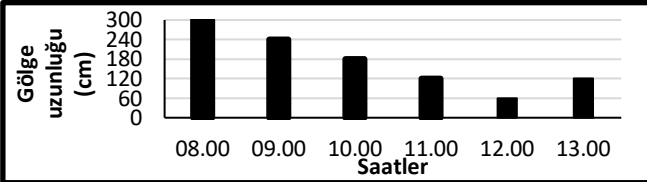

Grafikte Bayındır köyündeki bir ağacın gündüz vakti gölge uzunluğunun değişimini görmekteyiz.

En kısa gölge uzunluğu saat kaçta oluşmuştur?

Hangi saatler gölge uzunlukları eşit olmuştur?

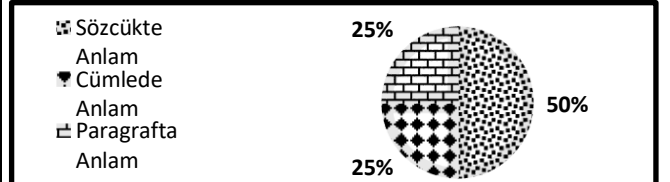

Grafikte sınava hazırlanan bir öğrencinin Türkçe dersinden çözdüğü 200 sorunun konulara göre dağılımını görmekteyiz.

Sözcükte anlamdan kaç soru çözülmüştür?

Hangi iki konudan aynı sayıda soru çözülmüştür?

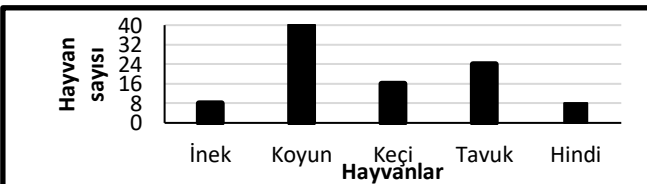

Grafikte bir ahırdaki büyükbaş, küçükbaş ve kümes hayvanlarının sayısını görmekteyiz.

Ahırda toplam kaç hayvan vardır?

Ahırdaki koyun sayısı, inek sayısının kaç katıdır?

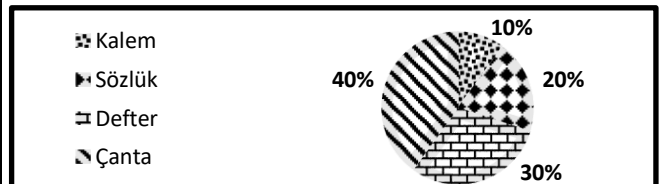

Grafikte kırtasiyeden alınan ürünlere ödenen paraların oranını görmekteyiz. Bu ürünlere toplam 250₺ harcanmıştır.

Çanta ile kalem arasında kaç lira fark vardır?

Hangi iki harcamanın toplamı, çantanın fiyatını geçiyor?



571

GÜZEL DİLİMİZ TÜRKÇE YAZIM BİLGİSİ



Altınayla (Tonus)

Ses

»Akciğere gelen oksijenin, karbon-dioksite dönüştükten sonra ses tellerinde titreşerek boğaz, ağız, dil, diş, damak, dudak ve burun sayesinde şekillenmesine ses deriz.

»Bebekler ilk anlamlı sözcüklerini aynı hecenin tekrarı olan "baba, dede, nene, mama vb." ile kurarlar.

»İşaret dili ile konuşan kişilerin çoğu doğuştan işitme engelli oldukları için sesleri duyup taklit edemez ve konuşamazlar.

»Konuşurken hem içeride kafatasımızda hem dışarıda kulağımızda titreşimler olur ve biz ikisinin birleşimini kendi sesimiz sanırız. Gerçek sesimiz videoda dinlediğimiz sestir çünkü sadece dışarıda kulağımızda titreşimler olmuştur.

Harf

»Dildeki sesleri gösteren, alfabe oluşturulan, kelimeleri yazmamızı sağlayan işaretlere harf deriz.

»Türkçemizde büyük ve küçük harfler vardır:

***Büyük Harfler**

A	B	C	Ç	D
E	F	G	Ğ	H
İ	İ	J	K	L
M	N	O	Ö	P
R	S	Ş	T	U
Ü	V	Y	Z	

***Küçük Harfler**

a	b	c	ç	d
e	f	g	ğ	h
ı	i	j	k	l
m	n	o	ö	p
r	s	ş	t	u
ü	v	y	z	

Hece

»Ağzın her hareketiyle çıkan seslere hece deriz.

»Kelimede ne kadar ünlü harf varsa o kadar da hece vardır. Türkçemizde yedi çeşit hece vardır:

Ünlü	Ünlü(+) Ünsüz
a-kıl, i-sim	el-ma, un-lu
Ünlü(+) İki Ünsüz	Ünsüz(+) Ünlü
ilk-ler, ölç-me	ki-lit, ba-lık
Ünsüz(+) Ünlü(+) Ünsüz	
man-tı, per-de	
Ünsüz(+) Ünlü(+) İki Ünsüz	
dört-lük, yurt-ta	
İki Ünsüz(+) Ünlü(+) Ünsüz	
tren-ler, kral-dan	

»Şiirdeki tüm mısraların hece sayısı eşitse şiirde hece ölçüsü vardır.

Yaz ge-lin-ce kö-yü-me } 7'li hece
Se-vinç do-lar i-çi-me. } ölçüsü

Ünlü (Sesli) Harfler: Ses yolunda hiçbir engele uğramayan, yalnız başlarına söylenebilen seslerdir.

Ünlüler	Düz		Yuvarlak		Kodlama (İnce-Kalın)
	Geniş	Dar	Geniş	Dar	
İnce	e	i	ö	ü	İnce Kömür
Kalın	a	ı	o	u	Kalın Odun

Ünsüz (Sessiz) Harfler: Ses yolunda bir engele uğrayan, yalnız başlarına söylenemeyen seslerdir.

Ünsüzler	Yumuşak	Sert	Kodlama (Sert Ünsüzler)
Sürekli	ğ, j, l, m, n, r, v, y, z	f, h, s, ş	Fıstıkçı Şahap
Süreksiz	b, c, d, g	ç, k, p, t	

Dil

»İnsanların duygu, düşünce ve dileklerini anlatmak için kullandıkları işaretlerin tümüne dil deriz.

»Dillerin ortak özellikleri vardır:

İletişim aracıdır.
Doğar, büyür ve gelişir.
Doğaldır.
Kuralları vardır.
Sosyal bir varlıktır.
Milli özellikler taşır.

»Türkçemiz, Ural-Altay dil grubunun Altay ailesinden olduğu için sondan eklemeli bir dildir yani getirilen ekler sözcüğün sonuna gelir, sözcüğün kökünü değiştirmez:

Göz	Göz-lük	Göz-lük-çü
Göz-lük-çü-ler	Göz-lük-çü-ler-de	

Alfabe

»Bir dildeki harflerin belirli bir sıraya dizilmiş bütününe alfabe deriz.

»Biz günümüze kadar dört farklı alfabe kullanmışız:

Göktürk alfabesi
Uygur alfabesi
Arap alfabesi
Latin alfabesi

»Şu anda kullandığımız alfabe 29 harften oluşur ve Latin alfabesinin dilimize uyarlanmış şeklidir.

»Eski Rumcada harfler "alfa, beta, gama, delta..." diye devam ederdi, işte "alfabe" sözcüğü bu ilk iki harfin kısaltmasıdır. Şu an alfabe sözcüğüne "abece" de deniliyor.

Öz Türkçe

»İçerisinde henüz diğer dillerden kelimelerin olmadığı, arı durumda olan dilimize Öz Türkçe deriz. Öz Türkçenin şu özellikleri vardır:

Sözcüklerin ilk hecesinden sonraki hecelerde "o, ö" sesleri bulunmaz: Doktor, sigorta...
Sözcüklerde "f, h, j" sesleri yoktur: Fare, hafta, baraj...
Sözcüklerin ilk harfinde "c, ğ, l, m, n, r, v, z" sesleri bulunmaz: Can, leğen, mavi, nane, rapor, vazo, zil...
Sözcüklerde iki ünlü yan yana bulunmaz: Aile, saat...
Sözcüklerin ilk harflerinde birden fazla ünsüz bulunmaz: Spor, kravat...
Sözcüklerin kökünde çift ünsüz yan yana bulunmaz: Dükkân, kıssa...

Büyük Ünlü Uyumu

Sözcüğün ilk hecesinde kalın ünlülerden “a, ı, o, u” varsa sonraki hecelerdeki ünlüler de kalın; ilk hecesinde ince ünlülerden “e, i, ö, ü” varsa sonraki hecelerdeki ünlüler de ince olmalıdır.

*Konukları
k k k k
Büyük ünlü uyumuna uyuyor.

*Sözünüzden
i i i i
Büyük ünlü uyumuna uyuyor.

*Akşamleyin
k k i i
Büyük ünlü uyumuna uymuyor.

*Yeşilimtrak
i i i k
Büyük ünlü uyumuna uymuyor.

a, ı, o, u	Sonra	a, ı, o, u
e, i, ö, ü	Sonra	e, i, ö, ü

»Tek heceli sözcüklerde ve birleşik sözcüklerde aranmaz:
Altınyayla, kış...

»Kalınlık-incelik uyumu olarak da bilinir.

Küçük Ünlü Uyumu

Sözcüğün ilk hecesinde düz ünlülerden “a, e, ı, i” varsa sonraki hecelerinde de “a, e, ı, i”; ilk hecesinde yuvarlak ünlülerden “o, ö, u, ü” varsa sonraki hecelerinde de “u, ü” ya da “a, e” olmalıdır.

*Askılıktan
+ + +
Küçük ünlü uyumuna uyuyor.

*Yoğurtta
+ + +
Küçük ünlü uyumuna uyuyor.

*Doktorluğa
+ - + +
Küçük ünlü uyumuna uymuyor.

*Radyoyu
+ - +
Küçük ünlü uyumuna uymuyor.

a, e, ı, i	Sonra	a, e, ı, i
o, ö, u, ü	Sonra	a, e, u, ü

»Tek heceli sözcüklerde ve birleşik sözcüklerde aranmaz:
Sarıoğlan, yaz...

»Düzlük-yuvarlaklık uyumu olarak da bilinir.

Ünlü Düşmesi

Sözcüğün son hecesinde dar ünlülerden “ı, i, u, ü” olur ve sözcüğe ünlülerden “a, e, ı, i, o, ö, u, ü” ile başlayan bir ek gelirse son hecedeki dar ünlü düşer.

*Ağız-ı
Ağzı
Ünlü düşmesinden önce
Ünlü düşmesinden sonra

*Beyin-e
Beyne
Ünlü düşmesinden önce
Ünlü düşmesinden sonra

*Omuz-u
Omzu
Ünlü düşmesinden önce
Ünlü düşmesinden sonra

*Hüküm-ü
Hükmü
Ünlü düşmesinden önce
Ünlü düşmesinden sonra

Lütfen sözcüğün kökünü bul!

»Bir bak, sözcüğün kökünün son hecesinde olması gereken “ı, i, u, ü” nelerinde?

»Bazı türemiş ve birleşik sözcüklerde de ünlü düşmesi olabilir:
Oy(u)namak, kahv(e)altı...

»Hece düşmesi olarak da bilinir.

Ünlü Türemesi

Sözcük, ünsüzlerden “b, c, ç, d, f, g, ğ, h, j, k, l, m, n, p, r, s, ş, t, v, y, z” ile biter ve sözcüğe “-cık, -cik, -cuk, -cük” eki gelirse sözcükle ek arasına ünlülerden “a, e, ı, i, o, ö, u, ü” harfleri girer.

*Dar-cık
Daracık
Ünlü türemesinden önce
Ünlü türemesinden sonra

*Gül-cük
Gülücük
Ünlü türemesinden önce
Ünlü türemesinden sonra

*Bir-cik
Biricik
Ünlü türemesinden önce
Ünlü türemesinden sonra

*Az-cık
Azıcık
Ünlü türemesinden önce
Ünlü türemesinden sonra

Lütfen sözcüğün kökünü ve aldığı eki bul!

»Bir bak, sözcüğün kökü ile aldığı ek arasında olmaması gereken ünlülerden “a, e, ı, i, o, ö, u, ü” oralarında mı?

»Bazı sözcükler pekiştirildiğinde de ünlü türemesi olabilir:
Yapayalnız, güpegündüz...

Ünlü Daralması

Sözcük, geniş ünlülerden “a, e” ile biter ve sözcüğe şimdiki zaman kipinin eklerinden “-yor” gelirse geniş ünlüler, dar ünlülerden “ı, i, u, ü” harflerine dönüşür.

*Söyle-yor
Söylüyor
Ünlü daralmasından önce
Ünlü daralmasından sonra

*Başla-yor
Başlıyor
Ünlü daralmasından önce
Ünlü daralmasından sonra

*Üzme-yor
Üzmüyor
Ünlü daralmasından önce
Ünlü daralmasından sonra

*Arama-yor
Aramıyor
Ünlü daralmasından önce
Ünlü daralmasından sonra

Lütfen sözcüğün kökünü ya da gövdesini bul!

»Bir bak, kök ya da gövdenin sonundaki “a, e” nerelerde?

»Tek heceli sözcüklerde “-acak, -ecek” ekleri de daralmaya sebep olabilir:
Yiyecek, diyecek

Ulama

Sözcük, ünsüzlerden “b, c, ç, d, f, g, ğ, h, j, k, l, m, n, p, r, s, ş, t, v, y, z” ile biter ve sonrasında ünlülerden “a, e, ı, i, o, ö, u, ü” ile başlayan bir sözcük gelirse bu iki sözcük tek sözcük gibi okunur.

*Pirincin içindeki siyah taştan korkma, beyaz taştan kork.
Ulama var.

*İnsanlar elbiseleriyle karşılaşılır, bilgileriyle uğurlanır.
Ulama var.

*Bir atı suya götürebilirsiniz fakat ona zorla su içiremezsiniz.
Ulama var.

*Yüzüne konuşan düşman, arkandan konuşan dosttan iyidir.
Ulama var.

Lütfen ilk sözcüğün son harfini ve ikinci sözcüğün ilk harfini bul!

»Bir bak, bu iki sözcük tek sözcük gibi okunabiliyor mu?

»Sözcükler arasında noktalama işareti varsa orada ulama olmaz:
Elinle ver, ayağınla ara.

Ünsüz Yumuşaması

Sözcük, sert ünsüzlerden “p, ç, t, k” ile biter ve sözcüğe ünlülerden “a, e, ı, i, o, ö, u, ü” ile başlayan bir ek gelir ise sert ünsüzler, yumuşak ünsüzlerden “b, c, d, g, ğ” harflerine dönüşür.

*Kitap-a Ünsüz yumuşamasından önce
Kitaba Ünsüz yumuşamasından sonra

*Ağaç-in Ünsüz yumuşamasından önce
Ağacın Ünsüz yumuşamasından sonra

*Yüzük-ü Ünsüz yumuşamasından önce
Yüzüğü Ünsüz yumuşamasından sonra

*Dert-i Ünsüz yumuşamasından önce
Derdi Ünsüz yumuşamasından sonra

Lütfen sözcüğün kökünü ya da gövdesini bul!

»Bir bak, sözcüğün kök ya da gövdesinin sonunda olması gereken “k, t, ç, p” (KeTÇaP) nerelerde?

»Bazı tek heceli sözcüklerde ve özel isimlerde yumuşama olmaz:
Saçı, Tokat’a...

»Ünsüz değişimi olarak da bilinir.

Ünsüz Sertleşmesi

Sözcük, sert ünsüzlerden “f, s, t, k, ç, ş, h, p” ile biter ve sözcüğe yumuşak ünsüzlerden “c, d, g” ile başlayan bir ek gelir ise yumuşak ünsüzler, sert ünsüzlerden “ç, t, k” harflerine dönüşür.

*İş-ci Ünsüz sertleşmesinden önce
İşçi Ünsüz sertleşmesinden sonra

*Sınıf-ta Ünsüz sertleşmesinden önce
Sınıfta Ünsüz sertleşmesinden sonra

*Çalış-gan Ünsüz sertleşmesinden önce
Çalışkan Ünsüz sertleşmesinden sonra

*Balık-cıl Ünsüz sertleşmesinden önce
Balıkçıl Ünsüz sertleşmesinden sonra

Lütfen sözcüğün kökünü ve aldığı eki bul!

»Bir bak, ekin başında olması gereken “c, d, g” nerelerde? “ç, t, k” (ÇaTıK) ile başlayan ek %99 ünsüz sertleşmesidir.

»Bazı terim anlamlı ve birleşik sözcüklerde sertleşme olmaz:
Beşgen, akciğer...

»Ünsüz benzeşmesi olarak da bilinir.

Ünsüz Düşmesi

Sözcük, ünsüzlerden “k” ile biter, sözcüğe küçültme eklerinden “-cık, -cik, -cek, -cak” ya da yapım eklerinden “-l” harfi gelirse sonundaki ünsüz düşer.

*Sıcak-cık Ünsüz düşmesinden önce
Sıcacık Ünsüz düşmesinden sonra

*Minik-cik Ünsüz düşmesinden önce
Minicik Ünsüz düşmesinden sonra

*Çabuk-cak Ünsüz düşmesinden önce
Çabucak Ünsüz düşmesinden sonra

*Yüksek-l-me Ünsüz düşmesinden önce
Yükselme Ünsüz düşmesinden sonra

Lütfen sözcüğün kökünü ve aldığı eki bul!

»Bir bak, sözcüğün kökünün sonunda olması gereken “k” nerelerde?

»Bazı türemiş ve birleşik sözcüklerde de ünsüz düşmesi olur:
Ad(d)aş, ast(t)eğmen...

Ünsüz Türemesi

Sözcük, ünsüzlerden “b, c, ç, d, f, g, ğ, h, j, k, l, m, n, p, r, s, ş, t, v, y, z” ile biter ve sözcüğe ünlülerden “a, e, ı, i, o, ö, u, ü” ile başlayan ek gelirse sondaki ünsüzden bir tane daha oluşur.

*Sır-ı Ünsüz türemesinden önce
Sırrı Ünsüz türemesinden sonra

*Red-i Ünsüz türemesinden önce
Reddi Ünsüz türemesinden sonra

*Zan-ı Ünsüz türemesinden önce
Zannı Ünsüz türemesinden sonra

*His-i Ünsüz türemesinden önce
Hissi Ünsüz türemesinden sonra

Lütfen sözcüğün kökünü ve aldığı eki bul!

»Bir bak, sözcük kökü ile aldığı ek arasında olmaması gereken ünsüzlerden “b, c, ç, d, f, g, ğ, h, j, k, l, m, n, p, r, s, ş, t, v, y, z” oralarda mı?

»Bazı sözcük köklerinden sonra yardımcı fiillerden “-etmek, -olmak” gelirse de ünlü türemesi olur:
Affetmek, hâllolmak...

Kaynaştırma

Sözcük, ünlülerden “a, e, ı, i, o, ö, u, ü” ile biter ve sözcüğe ünlülerle başlayan bir ek gelirse iki ünlü yan yana gelemeceği için iki ünlünün arasına ünsüzlerden “y, ş, s, n” girer.

*Konu-u Kaynaştırmadan önce
Konuyu Kaynaştırmadan sonra

*Yedi-er Kaynaştırmadan önce
Yedişer Kaynaştırmadan sonra

*Masa-ı Kaynaştırmadan önce
Masası Kaynaştırmadan sonra

*Perde-in Kaynaştırmadan önce
Perdenin Kaynaştırmadan sonra

Lütfen sözcüğün kökünü ve aldığı eki bul!

»Bir bak, sözcüğün kökü ile aldığı ek arasında olmaması gereken ünsüzlerden “y, ş, s, n” (YaŞaSıN) oralarda mı?

»Kökteki “y, ş, s, n” harfleri kaynaştırma değildir:
Çaya, beşe, sesi, yönü...

»Kaynaşma olarak da bilinir.

N-B Çatışması

Sözcüğün kökünde ünsüzlerden “n” ve “b” yan yana geldiği zaman bu ünsüzlerden “n” harfi “m” harfine dönüşür.

*Çarşanba N-b çatışmasından önce
Çarşamba N-b çatışmasından sonra

*Sümbül N-b çatışmasından önce
Sümbül N-b çatışmasından sonra

*Penbe N-b çatışmasından önce
Pembe N-b çatışmasından sonra

*Tenbel N-b çatışmasından önce
Tembel N-b çatışmasından sonra

Lütfen sözcüğün kökünü bul!

»Bir bak, sözcüğün kökünde ünsüzlerden “m” ve “b” oralarda mı?

»Bazı özel isimlerde ve birleşik sözcüklerde n-b çatışması olmaz:
İstanbul, sonbahar...

»Dudak ünsüzleri benzeşmesi olarak da bilinir.

GÜZEL DİLİMİZ TÜRKÇE ÇALIŞMA KÂĞIDI - 66

Arkadaşlar, aşağıdaki kelimeleri “kalınlık - incelik” yönünden inceleyelim ve kelimelerin özelliklerine göre karşılarındaki işaretleri boyayalım.

Kelimeler	Büyük Ünlü Uyumu	Kelimeler	Büyük Ünlü Uyumu	Kelimeler	Büyük Ünlü Uyumu
Yengeç i i	<input checked="" type="checkbox"/> UYUYOR. <input checked="" type="checkbox"/> UYMUYOR. <input type="checkbox"/> ARANMAZ.	Kartal	<input checked="" type="checkbox"/> UYUYOR. <input checked="" type="checkbox"/> UYMUYOR. <input type="checkbox"/> ARANMAZ.	Solucan	<input checked="" type="checkbox"/> UYUYOR. <input checked="" type="checkbox"/> UYMUYOR. <input type="checkbox"/> ARANMAZ.
Aslan	<input checked="" type="checkbox"/> UYUYOR. <input checked="" type="checkbox"/> UYMUYOR. <input type="checkbox"/> ARANMAZ.	Balina	<input checked="" type="checkbox"/> UYUYOR. <input checked="" type="checkbox"/> UYMUYOR. <input type="checkbox"/> ARANMAZ.	Sivrisinek	<input checked="" type="checkbox"/> UYUYOR. <input checked="" type="checkbox"/> UYMUYOR. <input type="checkbox"/> ARANMAZ.
Zürafa	<input checked="" type="checkbox"/> UYUYOR. <input checked="" type="checkbox"/> UYMUYOR. <input type="checkbox"/> ARANMAZ.	Çekirge	<input checked="" type="checkbox"/> UYUYOR. <input checked="" type="checkbox"/> UYMUYOR. <input type="checkbox"/> ARANMAZ.	Maymun	<input checked="" type="checkbox"/> UYUYOR. <input checked="" type="checkbox"/> UYMUYOR. <input type="checkbox"/> ARANMAZ.
Kırkayak	<input checked="" type="checkbox"/> UYUYOR. <input checked="" type="checkbox"/> UYMUYOR. <input type="checkbox"/> ARANMAZ.	Köstebek	<input checked="" type="checkbox"/> UYUYOR. <input checked="" type="checkbox"/> UYMUYOR. <input type="checkbox"/> ARANMAZ.	Fok	<input checked="" type="checkbox"/> UYUYOR. <input checked="" type="checkbox"/> UYMUYOR. <input type="checkbox"/> ARANMAZ.
Şahin	<input checked="" type="checkbox"/> UYUYOR. <input checked="" type="checkbox"/> UYMUYOR. <input type="checkbox"/> ARANMAZ.	Kanguru	<input checked="" type="checkbox"/> UYUYOR. <input checked="" type="checkbox"/> UYMUYOR. <input type="checkbox"/> ARANMAZ.	Keklik	<input checked="" type="checkbox"/> UYUYOR. <input checked="" type="checkbox"/> UYMUYOR. <input type="checkbox"/> ARANMAZ.
Sazan	<input checked="" type="checkbox"/> UYUYOR. <input checked="" type="checkbox"/> UYMUYOR. <input type="checkbox"/> ARANMAZ.	Alabalık	<input checked="" type="checkbox"/> UYUYOR. <input checked="" type="checkbox"/> UYMUYOR. <input type="checkbox"/> ARANMAZ.	Akbaba	<input checked="" type="checkbox"/> UYUYOR. <input checked="" type="checkbox"/> UYMUYOR. <input type="checkbox"/> ARANMAZ.
Kurbağa	<input checked="" type="checkbox"/> UYUYOR. <input checked="" type="checkbox"/> UYMUYOR. <input type="checkbox"/> ARANMAZ.	Sünger	<input checked="" type="checkbox"/> UYUYOR. <input checked="" type="checkbox"/> UYMUYOR. <input type="checkbox"/> ARANMAZ.	Sincap	<input checked="" type="checkbox"/> UYUYOR. <input checked="" type="checkbox"/> UYMUYOR. <input type="checkbox"/> ARANMAZ.
Çaylak	<input checked="" type="checkbox"/> UYUYOR. <input checked="" type="checkbox"/> UYMUYOR. <input type="checkbox"/> ARANMAZ.	Serçe	<input checked="" type="checkbox"/> UYUYOR. <input checked="" type="checkbox"/> UYMUYOR. <input type="checkbox"/> ARANMAZ.	Martı	<input checked="" type="checkbox"/> UYUYOR. <input checked="" type="checkbox"/> UYMUYOR. <input type="checkbox"/> ARANMAZ.
Sırtlan	<input checked="" type="checkbox"/> UYUYOR. <input checked="" type="checkbox"/> UYMUYOR. <input type="checkbox"/> ARANMAZ.	Sansar	<input checked="" type="checkbox"/> UYUYOR. <input checked="" type="checkbox"/> UYMUYOR. <input type="checkbox"/> ARANMAZ.	Lama	<input checked="" type="checkbox"/> UYUYOR. <input checked="" type="checkbox"/> UYMUYOR. <input type="checkbox"/> ARANMAZ.
Keçi	<input checked="" type="checkbox"/> UYUYOR. <input checked="" type="checkbox"/> UYMUYOR. <input type="checkbox"/> ARANMAZ.	Çita	<input checked="" type="checkbox"/> UYUYOR. <input checked="" type="checkbox"/> UYMUYOR. <input type="checkbox"/> ARANMAZ.	Salyangoz	<input checked="" type="checkbox"/> UYUYOR. <input checked="" type="checkbox"/> UYMUYOR. <input type="checkbox"/> ARANMAZ.
Kaz	<input checked="" type="checkbox"/> UYUYOR. <input checked="" type="checkbox"/> UYMUYOR. <input type="checkbox"/> ARANMAZ.	Koyun	<input checked="" type="checkbox"/> UYUYOR. <input checked="" type="checkbox"/> UYMUYOR. <input type="checkbox"/> ARANMAZ.	Hamsi	<input checked="" type="checkbox"/> UYUYOR. <input checked="" type="checkbox"/> UYMUYOR. <input type="checkbox"/> ARANMAZ.
İnek	<input checked="" type="checkbox"/> UYUYOR. <input checked="" type="checkbox"/> UYMUYOR. <input type="checkbox"/> ARANMAZ.	Güvercin	<input checked="" type="checkbox"/> UYUYOR. <input checked="" type="checkbox"/> UYMUYOR. <input type="checkbox"/> ARANMAZ.	Kaplumbağa	<input checked="" type="checkbox"/> UYUYOR. <input checked="" type="checkbox"/> UYMUYOR. <input type="checkbox"/> ARANMAZ.
Ördek	<input checked="" type="checkbox"/> UYUYOR. <input checked="" type="checkbox"/> UYMUYOR. <input type="checkbox"/> ARANMAZ.	Kurt	<input checked="" type="checkbox"/> UYUYOR. <input checked="" type="checkbox"/> UYMUYOR. <input type="checkbox"/> ARANMAZ.	Yılan	<input checked="" type="checkbox"/> UYUYOR. <input checked="" type="checkbox"/> UYMUYOR. <input type="checkbox"/> ARANMAZ.
Bukalemun	<input checked="" type="checkbox"/> UYUYOR. <input checked="" type="checkbox"/> UYMUYOR. <input type="checkbox"/> ARANMAZ.	Kuşu	<input checked="" type="checkbox"/> UYUYOR. <input checked="" type="checkbox"/> UYMUYOR. <input type="checkbox"/> ARANMAZ.	Örümcek	<input checked="" type="checkbox"/> UYUYOR. <input checked="" type="checkbox"/> UYMUYOR. <input type="checkbox"/> ARANMAZ.
Leylek	<input checked="" type="checkbox"/> UYUYOR. <input checked="" type="checkbox"/> UYMUYOR. <input type="checkbox"/> ARANMAZ.	Çalığışu	<input checked="" type="checkbox"/> UYUYOR. <input checked="" type="checkbox"/> UYMUYOR. <input type="checkbox"/> ARANMAZ.	Hindi	<input checked="" type="checkbox"/> UYUYOR. <input checked="" type="checkbox"/> UYMUYOR. <input type="checkbox"/> ARANMAZ.
Geyik	<input checked="" type="checkbox"/> UYUYOR. <input checked="" type="checkbox"/> UYMUYOR. <input type="checkbox"/> ARANMAZ.	Fil	<input checked="" type="checkbox"/> UYUYOR. <input checked="" type="checkbox"/> UYMUYOR. <input type="checkbox"/> ARANMAZ.	Pelikan	<input checked="" type="checkbox"/> UYUYOR. <input checked="" type="checkbox"/> UYMUYOR. <input type="checkbox"/> ARANMAZ.
Kelebek	<input checked="" type="checkbox"/> UYUYOR. <input checked="" type="checkbox"/> UYMUYOR. <input type="checkbox"/> ARANMAZ.	Tırtıl	<input checked="" type="checkbox"/> UYUYOR. <input checked="" type="checkbox"/> UYMUYOR. <input type="checkbox"/> ARANMAZ.	Kedi	<input checked="" type="checkbox"/> UYUYOR. <input checked="" type="checkbox"/> UYMUYOR. <input type="checkbox"/> ARANMAZ.
Zebra	<input checked="" type="checkbox"/> UYUYOR. <input checked="" type="checkbox"/> UYMUYOR. <input type="checkbox"/> ARANMAZ.	Kunduz	<input checked="" type="checkbox"/> UYUYOR. <input checked="" type="checkbox"/> UYMUYOR. <input type="checkbox"/> ARANMAZ.	Ayı	<input checked="" type="checkbox"/> UYUYOR. <input checked="" type="checkbox"/> UYMUYOR. <input type="checkbox"/> ARANMAZ.
Kirpi	<input checked="" type="checkbox"/> UYUYOR. <input checked="" type="checkbox"/> UYMUYOR. <input type="checkbox"/> ARANMAZ.	Timsah	<input checked="" type="checkbox"/> UYUYOR. <input checked="" type="checkbox"/> UYMUYOR. <input type="checkbox"/> ARANMAZ.	Tavuk	<input checked="" type="checkbox"/> UYUYOR. <input checked="" type="checkbox"/> UYMUYOR. <input type="checkbox"/> ARANMAZ.
Deve	<input checked="" type="checkbox"/> UYUYOR. <input checked="" type="checkbox"/> UYMUYOR. <input type="checkbox"/> ARANMAZ.	Ahtapot	<input checked="" type="checkbox"/> UYUYOR. <input checked="" type="checkbox"/> UYMUYOR. <input type="checkbox"/> ARANMAZ.	Kaplan	<input checked="" type="checkbox"/> UYUYOR. <input checked="" type="checkbox"/> UYMUYOR. <input type="checkbox"/> ARANMAZ.

Arkadaşlar, aşağıdaki kalenin duvarlarında yer alan sözcüklerde hangi ses olayının olduğunu bulup uygun numaraları sözcüklerin başındaki noktalı yerlere yazalım ve istenilen renklere boyayalım.

1. Ünsüz Yumuşaması (Yeşil)	4. Ünlü-Ünsüz Türemesi (Turuncu)	7. Ulama (Kahverengi)
2. Ünsüz Sertleşmesi (Sarı)	5. Ünlü Daralması (Mor)	8. N-B Çatışması (Pembe)
3. Ünlü-Ünsüz Düşmesi (Mavi)	6. Kaynaştırma (Kırmızı)	

TONUS KALESİ

1. Dolabı		... Sivas'ta	
... Altışar	... Anlıyor	... Hesabı	... Kapının
... Saklambaç		... Affetmeli	
... 23.00'te	... Sabrı	... Boyuyor	... İlacı
... Kireci	TONUS KALESİ		... İsmi
... Çeyrek altın	... Şunu	... Meslektaş	... Kırıkkale'ye
... Sobayı	... Gücüm	... Geçti	... Güzel olay
... Bekliyorsun	... Rengi	... Yazmıyor	... Sınıfta
... Keskin	... Yedişer	... Suyu	... Kitapçı
... Güpegündüz	... Dostça	... Sesteş	... Susmuyor
... Üzmüyor	... Küçücük	... Biricik	... Üretken
... Sağlığı	... Omzum	... Kilidi	... Sararmış
... Aydınlik oda	... Uyumuyor	... Yumurtladı	... Cevabı
... İnadı	... Atkı	... Bahçeye	... Sevmiyor
... Daracık	... Sümbül	... Pembe	... Yalnız
... Beş arkadaş	... Büyücek	... Birkaç insan	... Kavşak
... Çiçekçi	... Koşturdu	... Yurdumuz	... Burnu
... Sebebi	... İstiyorum	... Balıkçı	... Sıranın
... Hissetmiş	... Komşusu	... Şaşkın	... Bileğimiz
... Gözlüğü	... Muşamba	... Planlıyor	... Oğlum
... Ağzı	... Dereye	... Çoğu	... Serviste
... Marketten	... Çorabı	... Ufacık	... Perdenin
... Dengi	... Gezmiyor	... Fikri	... Ahengi
... Ödüyor	... Bitki	... Sevinci	... Yumuşacık
... Diğer elbise	... Çalışkan		
... İnşaatçı			
... Şıkkı			
... Bilgisayar ekranı			

Arkadaşlar, aşağıdaki kalenin duvarlarında yer alan sözcüklerde hangi ses olayının olduğunu bulup uygun numaraları sözcüklerin başındaki noktalı yerlere yazalım ve istenilen renklere boyayalım.

1. Ünsüz Yumuşaması (Yeşil)	4. Ünlü-Ünsüz Türemesi (Turuncu)	7. Ulama (Kahverengi)
2. Ünsüz Sertleşmesi (Sarı)	5. Ünlü Daralması (Mor)	8. N-B Çatışması (Pembe)
3. Ünlü-Ünsüz Düşmesi (Mavi)	6. Kaynaştırma (Kırmızı)	

... Kalbinde

... Şirin ev ... Masaya

... Yükselmeli

... Bursa'ya ... Soğukta

... Otçul

... Baktı

... Ahşaba ... Bilmiyor

... Dolambaç

... Bir iğne ... Umudu

... Kılıcı

... Sormuyorum

... Karnı ... Derdimi

... Kalabalığa

... Taşkın ... İlerledi

... Zanaatçı

... Avucu ... İzliyor

... Matematik öğretmeni

... Derste ... Sırrı

... Terliyor

... Yanlış ... Uyku

... Köyün ovaları

... Karnesi ... Yüzüğü

... Reddetmedi

... Alnı ... Beşte

... Ağlamıyordu

... Şurubu ... Azıcık

... Üsteğmen

... Onu

... Gencin

... Zannetmiş

... İkişer

... Gidelim

... Sıcacık

... Kâğıdın

... Üç ay

... Sahibi

... Konuşkan

... Ölçtük

... Seçkin

... Başlıyoruz

... Konuştu

... Dördü

... Kardeşçe

... Çantaya

... Rakibin

... Çabucak

... Çember

... Çiftçi

... Aracında

... Odayı

... Dün akşam

... Perşembe

... Özlüyorsun

... Güreşçi

... Unutkan

... Boynu

... Halının

... Kabı

... Yaşıyor

... Göğün

... Gülücük

... Hâlloldu

... Caddesi

... Ömrüm

... Şarj aleti

... Mirastan

... Yavaşça

... Şehre

... 03.09.1964'te

... Buna ... Nabzı

... Yeşil orman

... Nehre ... İcadı

... Biriktirmiş

... Türkçe ... Diyorum

... Oyuncakçı

... Hitabı ... Beyni

... Büyük adam

... Biçki ... Minicik

... Birçok anı

... Kaniyor ... Kurda

... Pazartesi

... Askılık ... Ellişer

... Sapasağlam

... Cimbız ... Borcu

... Onaylıyormuş

... Gönü

... ŞARKIŞLA KALESİ

... Dürüstçe

Arkadaşlar, aşağıdaki koyu yazılan kelime ve kelime gruplarındaki ses olaylarını bulup noktalı yerlere yazalım.

(ünlü düşmesi, ünlü türemesi, ünlü daralması, ulama, ünsüz yumuşaması, ünsüz sertleşmesi, ünsüz düşmesi, ünsüz türemesi, kaynaştırma, n-b çatışması)

Sen, ayağını yorganına göre uzat yoksa romatizma olursun.	Ünsüz Yumuşaması	Yolunu kaybedene köpek sesi, bülbül ötüşünden tatlı gelir.
Pizzayı yuvarlak yapıp, üçgen kesip, kare kutuya koymak kimin fikriydi?	Söz kalpten çıkar ise kalbe gider, dilden çıkar ise kulağı aşamaz.
Karga adını değiştirse de sesinden hemen tanınır.	Bir senden büyüğün bir de senden küçüğün sözünü dinle.
Vaktimizi biz boşa ayırmıyoruz, beşe ayırıyoruz.	Saçlarını kafandayken seviyorum, yemeğin içindeyken pek sevmiyorum
Söz dinlemeye vakti olmayanın, pişmanlık için çok vakti olur.	Komşularına rahatsızlık vermemek komşuluk hakkıdır
Ekmeği ekmekçiye ver, bir ekmek de üste ver.	Üçgenin alanını hâlâ bulamadılar mı, biz ortaokuldayken de aramıyorlar mıydı?
“Neye dayanarak mı söylüyorum bunları?” tabii ki de masaya dayanarak...	Arkadaşım açtı ağzını , yumdu gözünü; baktım ki uyumuş.
Azıcık ağrıyı aş bastırırımış, çokçasını ise iş bastırırımış.	Yaz günü fakirin kliması yastığın soğuk tarafıdır.
Hayattan bir ders çıkarılacaksa lütfen matematik çıkarılsın.	Perşembe gününün gelişi, çarşamba gününden bellidir.
Karınca yı bile incitmem, deme; “bile”den incinir karınca.	Alacağın bir iğne , çeliğin kilosunu soruyorsun.
Yazın beyni kaynayanın, kişin kazanı kaynar.	Elinden geleni yaptın ; şimdi de ayağından geleni yap, git buradan.
Taşı delen, suyun gücü değil; damlaların sürekliliğidir.	Evlenmeyi düşünmüyorum , diyordu; benimle evlenmeyi düşünmüyormuş.
Erkeği anla, sevmesen de olur; kadını sev, anlamasan da olur.	Minnettarlık sözde olmaz, minnettarcılık gözde olur.
Gençler, geleceğin umudu ile yaşlanır; yaşlılar ise geçmişin hayali ile ölürmüş.	Bıçağı kestiren kendi suyu , insanı sevdiren kendi huyudur.
Anne ve babadan kalan kıymetli miraslardan biri de kardeştir	Tavşan yardım çılgılığı attığında yardıma koşan ilk hayvan: Tilkidir.
Bizim eve varınca yıyoruz , içiyoruz; sizin eve varınca gülüyoruz, geçiyoruz.	Besledik , büyüttük danayı; şimdi tanımaz oldu anayı, babayı.
Çağrıldın mı bir yere, erinme; çağrılmadın mı bir yere, görünme.	Güvenmediğin adama iş verme, iş verdiğin adama güvenme.
Kaynana pamuk ipliği olup raftan düşse gelinin başını yarar.	Desinler isteği ve demesinler korkusu insanı esir almış
Rüzgârlı havanın kuytusunu, yağmurlu havanın uykusu iyi olur.	Tarafsız olduğunu iddia edip tarafsızlığına, taraftar arıyordu
Kuşu yükselten kanadıdır, insanı yükselten aklıdır.	İhtiyacı olmayanı satın alan, ihtiyacı olanı da satmak zorunda kalır.
Mutluluğumu isteyenler, mutluluğumu da alıp gittiler	Sakin bir kaplanın kuyruğunu tutma, tuttun ise sakın bırakma.
Balığın arkasından helva yenir ki balık öldüğünü anlansın.	Kapı gıcirtısına oynayan bir nesil, gökte düğün olsa gökyüzüne merdiven kurar.
Çay içerken halay çekmek isteyen serçe parmağı kim fark edecek ?	Evdeki tavuğun bile hatırını soruyorlar da borç isteyince vermiyorlar.
Elini her sıkarla dost, canını her sıkarla düşman olma	Elin yumruğunu yemeyen, kendi yumruğunu balyoz zannedermiş
İki kişi başında fesin yok, diyor ise hemen başını yokla.	Gözü darıda olan kuşun ayağı tuzaktan kurtulmaz.
Bir ağzın, iki kulağın var; az konuşup çok dinlemelisin.	İnsan gibi konuşamıyorsun bari hayvan gibi sus.
Yapılan araştırmalara göre kâinata tesadüfe, tesadüf edilmemiştir.	Para yemek alır, iştah almaz ; ilaç alır, sağlık almaz.

Büyük Harflerin Kullanıldığı Yerler

Cümle büyük harfle başlar:

- *Okullar 5 Eylül 2022'de açılıyor.
- *Bilgisayarın şarjı çok azalmıştı.

Cümle içinde tırnak veya yay ayraç içine alınan cümleler büyük harfle başlar ve sonlarına uygun noktalama işareti konur:

- *Dedem "Sen mi aradın?" diye sordu.
- *Evime (Çok özledim.) gideceğim.

İki noktadan sonra gelen cümleler büyük harfle başlar ancak cümle ve özel ad niteliğinde olmayan örnekler sıralandığında bunlar büyük harfle başla-

- *Sana öğüdüm şudur: Yalan söyleme.
- *Evdeki eşyaları: dolap, koltuk, masa...

Rakamla başlayan cümlelerde rakamdan sonra gelen kelime özel ad değilse büyük harfle başlamaz:

- *2007 yılında üniversiteye gitti.
- *365 gün 6 saat sonra onu gördüm.

Dizeler büyük harfle başlar:

- *Kar taneleri gibi beyaz elbiseler giyip Toprağa düşecek bir gün insanoğlu.
- *Gündüzlerim, geleceğin peşinde; Gecelerim, geçmişin gölgesinde.

Kişi adlarıyla soyadları büyük harfle başlar:

- *Vesnel Karani
- *Yılmaz Bilgin Çağrıcı

Takma adlar da büyük harfle başlar:

- *Muhibbi (Kanuni Sultan Süleyman)
- *Avni (Fatih Sultan Mehmet)

Kişi adlarından önce ve sonra gelen unvanlar, saygı sözleri, rütbe adları ve lakaplar büyük harfle başlar:

- *Saygın Öğretmen
- *Prof. Dr. Çiğdem Hanım

Akrabalık bildiren kelimeler küçük harfle başlar ancak akrabalık adı olup lakap veya unvan olarak kullanılan kelimeler büyük harfle başlar:

- *Mehmet dede (Akraba)
- *Susuz Dede (Unvan)

Saygı bildiren sözlerden sonra gelen ve makam, mevki, unvan bildiren kelimeler büyük harfle başlar:

- *Sayın Cumhurbaşkanım,
- *Sayın Müdürüm,

Mektuplarda ve resmi yazışmalarda hitaplar büyük harfle başlar:

- *Canım Kardeşim,
- *Değerli Misafirler,

Hayvanlara verilen özel adlar büyük harfle başlar:

- *Boncuk
- *Karabaş

Millet, boy adları büyük harfle başlar:

- *Türk
- *Oğuz

Dil ve lehçe adları büyük harfle başlar:

- *Türkçe
- *Kırgızca

Devlet adları büyük harfle başlar:

- *Türkiye
- *Azerbaycan

Din ve mezhep adları ile bunların mensuplarını bildiren sözler büyük harfle başlar:

- *Müslümanlık
- *Hanefi

Dini değerler ile ilgili özel adlar büyük harfle başlar:

- *Allah (c.c.)
- *Hz. Cebrail (a.s.)

Gezegen ve yıldız adları büyük harfle başlar:

- *Dünya
- *Halley

Dünya, Güneş, Ay kelimeleri gezegen anlamı dışında kullanıldıklarında ise küçük harfle başlar:

- *Benim dünyalar kadar işim var.
- *Sen, kalbime doğan bir güneştin.

Düşünce, hayat tarzı, politika vb. anlamlar bildirdiğinde doğu ve batı sözlerinin ilk harfleri büyük yazılır ancak bu sözler yön bildirdiğinde küçük yazılır:

- *Batı zihniyeti
- *Anadolu'nun batısı

Yer adları (kita, bölge, il, ilçe, belde, köy vb.) büyük harfle başlar:

- *Asya
- *Sivas
- *Havuz
- *İç Anadolu
- *Altınyayla
- *Taşlıhöyük

<p>Özel ada dâhil olmayan kıta, il, ilçe, belde, köy vb. sözler küçük harfle başlar:</p> <p>*Asya kıtası *Sivas ili *Altınyayla ilçesi *Havuz beldesi *Taşlıhöyük köyü</p>	<p>Yer, millet ve kişi adlarıyla kurulan birleşik kelimelerde sadece özel adlar büyük harfle başlar:</p> <p>*Malatya kayısı *Çorum leblebisi *Maraş dondurması *Ankara kedisi *Antep fıstığı *Amasya elması *Van kedisi *Hindistan cevizi</p>	<p>Yer adlarında ilk isimden sonra gelen deniz, nehir, göl, dağ, mağara, boğaz, kanal, geçit vb. tür bildiren ikinci isimler büyük harfle başlar:</p> <p>*Ege Denizi *Fırat Nehri *Tuz Gölü *Tecer Dağı *Hirâ Mağarası *Çanakkale Boğazı *Süveyş Kanalı *Zigana Geçidi</p>
<p>Mahalle, meydan, bulvar, cadde, sokak adlarında geçen mahalle, meydan, bulvar, cadde, sokak kelimeleri büyük harfle başlar:</p> <p>*Kale Mahallesi *Tarihi Kent Meydanı *Sultanşehir Bulvarı *İstasyon Caddesi *Erdem Sokak</p>	<p>Saray, köşk, han, kale, köprü, kule, anıt vb. yapı adlarının bütün kelimeleri büyük harfle başlar:</p> <p>*Topkapı Sarayı *Çankaya Köşkü *Kızılören Hanı *Tonus Kalesi *Haliç Köprüsü *Kız Kulesi *Zafer Anıtı</p>	<p>Kurum, kuruluş ve kurul adlarının her kelimesi büyük harfle başlar:</p> <p>*Türkiye Büyük Millet Meclisi *Çocuk Esirgeme Kurumu *Kırıkkale Üniversitesi *Yeşilay Derneği *Talim ve Terbiye Kurulu Başkanlığı</p>
<p>Kanun, tüzük, yönetmelik, yönerge, genelge adlarının her kelimesi büyük harfle başlar:</p> <p>*Umumi Hıfzıssıhha Kanunu *Türk Bayrağı Tüzüğü *Özel Eğitim Hizmetleri Yönetmeliği</p>	<p>Kitap, dergi, gazete ve sanat eserlerinin her kelimesi büyük harfle başlar ancak özel ada dâhil olmayan gazete, dergi, tablo vb. sözler büyük harfle başlamaz:</p> <p>*Güzel Dilimiz Türkçe kitabı *Türk Dili dergisi *Tomas Diyarı gazetesi *Duvardaki Çivi İzi tablosu</p>	<p>Kitap, makale, tiyatro eseri, kurum adı vb. özel adlarda yer alan kelimelerin ilk harfleri büyük yazıldığında “ve, ile, ya, veya, yahut, ki, de, mi” sözleri küçük harfle yazılır ancak özel adın tamamı büyük yazıldığında “ve, ile, ya, veya, yahut, ki, de, mi” büyük yazılır:</p> <p>*Kelile ve Dimne, KELİLE VE DİMNE *Leyla ile Mecnun, LEYLA İLE MECNUN</p>
<p>Kitap, bildiri, makale vb. ana başlıklarının tamamı, alt başlıklarının ise yalnızca ilk harfleri büyük yazılır:</p> <p>*YAZIM (İMLÂ) KURALLARI Büyük Harflerin Kullanıldığı Yerler *NOKTALAMA İŞARETLERİ Nokta</p>	<p>Ulusal, resmi ve dini bayramlarla anma ve kutlama günlerinin adları büyük harfle başlar:</p> <p>*30 Ağustos Zafer Bayramı *Kurban Bayramı *Hava Şehitlerini Anma Günü *Berat Kandili</p>	<p>Kurultay, bilgi şöleni, çalıştay, açık oturum vb. toplantıların adlarında her kelimenin ilk harfi büyük yazılır:</p> <p>*Uluslararası Türk Dili Kurultayı *Yapay Zekâ Bilgi Şöleni *Karamanlı Türkçesi Çalıştay *Bilim ve Teknoloji Açık Oturumu</p>
<p>Tarihi olay, çağ ve dönem adları büyük harfle başlar:</p> <p>*Kurtuluş Savaşı *İlk Çağ *Divan Edebiyatı Dönemi *Cilalı Taş Devri</p>	<p>Özel adlardan türetilen bütün kelimeler büyük harfle başlar:</p> <p>*Kütahya, Kütahyalı *Türk, Türkçe, Türkiye, Türklük</p>	<p>Para birimleri büyük harfle başlamaz:</p> <p>*lira *dinar</p>
<p>Belirli bir tarih bildiren ay ve gün adları büyük harfle başlar ancak belirli bir tarihi belirtmeyen ay ve gün adları küçük harfle başlar:</p> <p>*O, 22 Mayıs 1962 Salı günü doğdu. O, mayıs ayında ve salı günü doğdu. *Seminer 20 Haziran 2022’de olacak. Seminer haziranda olacak.</p>	<p>Tabela, levha ve levha niteliğindeki yazılarda geçen kelimeler büyük harfle başlar:</p> <p>* <input type="text" value="Müdür"/> * <input type="text" value="3. Kat"/> * <input type="text" value="Durak"/> * <input type="text" value="Çıkış"/></p>	<p>Özel adın yerin yerine kullanılan makam ve unvanlar; yer bildiren özel isimlerin kısaltmalı söyleyişi; kurum, kuruluş, kurul, kanun, tüzük, yönetmelik ve makam sözleri asılları kastedildiğinde büyük harfle yazılır:</p> <p>*İlçemizdeki açılışa Vali de katılacak. *Geçen gün Boğaz’da balık tuttuk. *Ekim ayında Meclis toplanacak.</p>

Sayıların Yazımı

Sayılar harflerle de yazılabilir:

- *Üç yüz altmış beş gün
- *Beşinci sınıf
- *Dört ay sonra
- *İki yüz kırk beş soru

Saat, para tutarı, ölçü, istatistik verilere ilişkin sayılarda rakam kullanılır: (Saat ve dakikalar yazıyla yazılabilir.)

- *16.05'te (On altı sıfır beşte)
- *1.500₺
- *2 kg
- *1.200 kişi

Birden fazla kelimedenden oluşan sayılar ayrı yazılır:

- *Beş yüz yetmiş bir
- *Yedi yüz elli bir
- *Bin yetmiş bir
- *Bin dört yüz elli üç

Dört veya daha çok basamaklı sayılardan sayılmak üzere üçlü gruplara ayrılıp yazılır, aralarına nokta konur:

- *783.562
- *84.680.273
- *7.968.011.000
- *41.003.006.002.021

Dört veya daha çok basamaklı sayıların içinde geçen bin, milyon, milyar ve trilyon sözleri harfle yazılabilir:

- *783 bin 562
- *84 milyon 680 bin 273
- *7 milyar 968 milyon 11 bin
- *41 trilyon 3 milyar 6 milyon 2 bin 21

Romen rakamları tarihlerin yazılışında, yüzyıllarda, hükümdar adlarında, kitap ve dergi ciltlerinde vb. kullanılır:

- *III.II.MCMXCVII (13.02.1997)
- *XXI. yüzyıl (21. yüzyıl)
- *I. Melikşah (Birinci Melikşah)
- *IV. Cilt (Dördüncü Cilt)

Para ile ilgili işlemlerle senet, çek vb. ticari belgelerde geçen sayılar bitişik yazılır: (Araya sayı yazılmasın diye!..)

- *12 (OnikiTL)
- *150,15 (YüzelliTL,onbeşkr.)
- *1,200,43 (BinikiyüzTL,kırküşkr.)
- *8,470,00 (SekizbindörtüyüzyetmişTL)

Yüzde ve binde işaretleri yazılırken sayılarla işaret arasında boşluk bırakılmaz:

- *%50 (Yüzde elli)
- *%80 (Yüzde seksen)
- *‰1 (Binde bir)
- *‰18 (Binde on sekiz)

Sayılar kesirler virgülle ayrılır:

- *1,2 (Bir tam, onda iki)
- *14,5 (On dört tam, onda beş)
- *2,36 (İki tam, yüzde otuz altı)
- *72,80 (Yetmiş iki tam, yüzde seksen)

Sıra sayıları rakamla gösterilmesi durumunda ya rakamdan sonra bir nokta konur ya da rakamdan sonra kesme işareti konularak ek yazılır:

- *1. ya da 1'inci (Birinci)
- *12. ya da 12'nci (On ikinci)
- *XXVII. ya da XXVII'nci (Yirmi yedinci)
- *IX. ya da IX'uncu (Dokuzuncu)

Üleştirme sayıları rakamla değil yazıyla belirtilir:

- *2'şer değil ikişer
- *10'ar değil onar
- *6'şar 6'şar değil altışar altışar
- *100'er 100'er değil yüzer yüzer

Bayağı kesirlere getirilecek ekler alttaki sayı esas alınarak yazılır:

- *1/2'si (Bir bölü ikisi)
- *3/8'i (Üç bölü sekizi)
- *7/5'i (Yedi bölü beşi)
- *16/4'ü (On altı bölü dördü)

Kısaltmaların Yazımı

Kuruluş, ülke, kitap, dergi, yön adlarının kısaltmaları her kelimenin ilk harfinin büyük olarak yazılmasıyla yapılır:

- *TDK (Türk Dil Kurumu)
- *KKTC (Kuzey Kıbrıs Türk Cumhuriyeti)
- *GDT (Güzel Dilimiz Türkçe)
- *KD (Kuzeydoğu)

Büyük harflerle yapılan kısaltmalara getirilen eklerde kısaltmanın son harfinin okunuşu esas alınır:

- *TDK'ye
- *KKTC'nin
- *GDT'yi
- *KD'den

Türkçede büyük harflerle yapılan iki kısaltmada nokta kullanılır:

- *T.C. (Türkiye Cumhuriyeti)
- *T. (Türkçe)

Kuruluş, kitap, dergi ve yön adlarıyla ölçülerin dışında kalan kelime veya kelime gruplarının kısaltılmasında, ilk harfle birlikte kelimeyi oluşturan temel harfler dikkate alınır:

- *prof. (profesör)
- *mah. (mahalle)
- *yy. (yüzyıl)
- *sf. (sifat)

Küçük harflerle yapılan kısaltmalara getirilen eklerde kelimenin okunuşu esas alınır:

- *prof.den
- *mah.ye
- *yy.da
- *sf.in

Ölçü birimlerinde uluslararası kısaltmalar kullanılır ve sonlarına nokta konmaz: (Ülkeler arasındaki ticarete sorun yaşanmaması için böyle yapılır.)

- *m (metre)
- *kg (kilogram)
- *l (litre)
- *cm² (santimetrekare)

"De"nin Yazımı

Ek Olan "-de"

- »Bitişik yazılır.
- »Cümleden çıkarıldığında cümlenin anlamı bozulur.
- »"Nerede?" sorusuna genellikle cevap verir.
- »Büyük ünlü uyumuna uyup "-da" olur.
- »Ünsüz sertleşmesine uğrayıp "-te, -ta" olabilir.
- »Özel isimlere geldiğinde kesme işareti ile ayrılır.
- »Hâl (durum) eki olarak bilinir.

- *Eşyaları evde unutmuş. (Eşyaları ev unutmuş.)
- *Ayakta çok durmayın. (Ayak çok durmayın.)

(Sevdiğim bir insan yanıma gelmediğinde moralim bozulur. Ben aklımda böyle tutuyorum.)

Bağlaç Olan "de"

- »Ayrı yazılır.
- »Cümleden çıkarıldığında cümlenin anlamı bozulmaz.
- »"Nerede?" sorusuna cevap vermez.
- »Büyük ünlü uyumuna uyup "-da" olur.
- »Ünsüz sertleşmesine uğrayıp "-te, -ta" olmaz.
- »"Ya" sözüyle kullanılan "da" ayrı yazılır.
- »Cümleye "dahi, bile" anlamını katar.

- *Hayvanlar da can taşır. (Hayvanlar can taşır.)
- *Gelirken süt de al. (Gelirken süt al.)

(Sevmediğim bir insan yanıma gelmediğinde moralim bozulmaz. Ben aklımda böyle tutuyorum.)

"Ki"nin Yazımı

Ek Olan "-ki"

Sıfat Görevinde Olan "-ki"

- »Bitişik yazılır.
- »İsmin yerini, zamanını gösterir.
- »"Hangi?" sorusuna cevap verir.

- *Saksıdaki çiçek solmuş.(Hangi çiçek? - Saksıdaki çiçek)
- *Dünkü olayı anlat. (Hangi olayı? - Dünkü olayı)

Zamir Görevinde Olan "-ki"

- »Bitişik yazılır.
- »İsmin yerini tutar.
- »İlgi eki olarak bilinir.
- »İsim tamlamalarında, tamlananın yerini tutar.

- *Bizim arabadan çok sizinki güzel. (Sizin araba)
- *Senin evin, onlarınki kadar genişti. (Onların evi)

Bağlaç Olan "ki"

- »Ayrı yazılır.
- »Yüklemden sonra gelir ve iki cümleyi birbirine bağlar.
- »Cümleden çıkarıldığında cümlenin anlamı bozulmaz.

- *Biz duyduk ki o buraları çoktan unutmuş.
Cümle Cümle
- *Herkes biliyor ki ben yalan söylemiyorum.
Cümle Cümle

İPUCU⇒ Bağlaç olmasına rağmen bazı "ki"ler bitişik yazılır:

S	İ	M	B	O	H	Ç	A	M
Sanki	İllaki	Mademki	Belki					
Oysaki	Hâlbuki	Çünkü	Meğerki					

"Mi"nin Yazımı

- »Ayrı yazılır.
- »Cümleye gerçek ya da sözde soru anlamı katar.
- »Edat görevinde kullanılır.
- »Büyük ünlü uyumuna uyup "mı, mu, mü" olur.

- *Tatilde köye uğrayacak mı? (Gerçek soru)
- *Ayakkabı, ayağına oldu mu? (Gerçek soru)
- *Ben mi demişim bu sözleri? (Sözde soru, inkâr etme)
- *Demedim mi o gelmez diye? (Sözde soru, onaylatma)

İPUCU⇒ Şahıs ekleri "mi"ye bitişik yazılır:

- *Kitap okuyacak mısınız?
- *Seninle tekrar görüşecek miyim?

İPUCU⇒ "Mi" başka görevlerde de kullanılsa ayrı yazılır ancak sonuna soru işareti konmaz:

- *Güneş doğdu mu çiçekler çıkar. (Zaman anlamında)
- *Akıllı mı akıllı bir çocuktü. (Pekiştirme anlamında)

Pekiştirmelerin Yazımı

- »Bitişik yazılır.
- »Sözcüğün ilk hecesi alınır ve "p, r, s, m" harfleri getirilir.
- »"PıRaSaM" diye kodlanabilir.

- *Dolu-dopdolu (İlk hece "do" sonra "p" harfi gelmiş.)
- *Temiz-tertemiz (İlk hece "te" sonra "r" harfi gelmiş.)
- *Mavi-masmavi (İlk hece "ma" sonra "s" harfi gelmiş.)
- *Beyaz-bembeyaz (İlk hece "be" sonra "m" harfi gelmiş.)

İPUCU⇒ Bazı pekiştirmelerde ünlü türemesi olur:

- *Gündüz-güpegündüz (Burada "e" harfi türemiş.)
- *Sağlam-sapasağlam (Burada "a" harfi türemiş.)

İPUCU⇒ İkiylemlerle pekiştirme yapılabilir, ayrı yazılır:

- *Kara kara bulutlar kapladı. *Pırlıl pırlıl bulaşıklar vardı.

İPUCU⇒ "Mi" edatıyla pekiştirme yapılabilir, ayrı yazılır:

- *Kolay mı kolay soruymuş. *Güzel mi güzel bir çiçekmiş.

Bitişik Yazılan Birleşik Kelimeler

Bir isim, yardımcı fiillerle bir araya geldiğinde herhangi biri ses düşmesine, ses değişmesine veya türemesine uğradığında bitişik yazılır:

- *Affetmek (Af etmek)
- *Kaybolmak (Kayıp olmak)

İki kelimedenden oluşan bitki adlarında, kelimelerden her ikisi veya ikincisi anlam değişmesine uğradığında bitişik yazılır:

- *Keçiboynuzu
- *Kuşburnu

İki kelimedenden oluşan hayvan adlarında, kelimelerden her ikisi veya ikincisi anlam değişmesine uğradığında bitişik yazılır:

- *Yeşilbaş (Ördek)
- *Danaburnu (Böcek)

İki kelimedenden oluşan hastalık adlarında, kelimelerden her ikisi veya ikincisi anlam değişmesine uğradığında bitişik yazılır:

- *İtdirseği
- *Suçiçeği

İki kelimedenden oluşan eşya ve alet adlarında, kelimelerden her ikisi veya ikincisi anlam değişmesine uğradığında bitişik yazılır:

- *Kargaburnu (Alet)
- *Kedigözü (Lamba)

İki kelimedenden oluşan biçim, tarz, tür, motif vb. adlarında, kelimelerden her ikisi veya ikincisi anlam değişmesine uğradığında bitişik yazılır:

- *Balıksırtı (Desen)
- *Beşikörtüsü (Çatı biçimi)

İki kelimedenden oluşan yiyecek adlarında, kelimelerden her ikisi veya ikincisi anlam değişmesine uğradığında bitişik yazılır:

- *Bülbülyuvası (Tatlı)
- *Kuşlokumu (Kurabiye)

İki kelimedenden oluşan oyun adlarında, kelimelerden her ikisi veya ikincisi anlam değişmesine uğradığında bitişik yazılır:

- *Dokuztaş
- *Üçtaş

İki kelimedenden oluşan gök cisimlerinin adlarında, kelimelerden her ikisi veya ikincisi anlam değişmesine uğradığında bitişik yazılır:

- *Küçükayı (Yıldız kümesi)
- *Altıkardeş (Yıldız kümesi)

İki kelimedenden oluşan renk adlarında, kelimelerden her ikisi veya ikincisi anlam değişmesine uğradığında bitişik yazılır:

- *Vişneçürüğü
- *Kavuniçi

Bir fiil "(e)bil-, (i)ver-, (e)yaz-, (e)gel-, (e)kal-, (e)dur-" fiilleriyle bir araya geldiğinde bitişik yazılır:

- *Konuşabiliriz (Yeterlik fiili)
- *Düşeyazmışın (Yaklaşma fiili)

Bir isimle emir kipi almış bir fiil ya da her ikisi de emir kipi almış iki fiil bir araya geldiğinde bitişik yazılır:

- *Ateşkes
- *Yapboz

Bir isim, sıfat fiil ekleri "-an, -mez, -ar, -miş" almış bir fiil ile bir araya geldiğinde bitişik yazılır:

- *Cankurtaran
- *Varyemez

Bir isim, görülen geçmiş zaman eki "-di" almış bir fiil ile bir araya geldiğinde bitişik yazılır:

- *Gecekondu
- *Çıtkırıldım

İki fiilin her ikisi de geçmiş zaman eki "-di" veya geniş zaman eki "-r" alıp bir araya geldiğinde bitişik yazılır:

- *Oldubitti
- *Okuryazar

Ara yönleri belirten kelimeler bitişik yazılır:

- *Güneydoğu
- *Güneybatı
- *Kuzeydoğu
- *Kuzeybatı

Belgisiz sıfat ve zamirler bitişik yazılır:

- *Biraz
- *Birçok
- *Birkaçı
- *Birtakım
- *Herhangi
- *Hiçbiri

Bir isim, "baş, ev, hane, nâme, zâde, zede" kelimeleriyle bir araya geldiğinde bitişik yazılır:

- *Başparmak
- *Öğretmenevi
- *Yazıhane
- *Seyahatnâme
- *Teyzezâde
- *Depremzede

Bir isim, somut olarak yer bildirmeyen "alt, üst ve üzeri" sözcükleriyle bir araya geldiğinde bitişik yazılır:

- *Bilinçaltı
- *Ayaküstü

İki veya daha çok kelimedenden oluşmuş kişi adları, soyadları ve lakaplar bitişik yazılır:

- *Alper
- *Ünal

İki veya daha çok kelimedenden oluşmuş il, ilçe, semt vb. yer adları bitişik yazılır:

- *Kahramanmaraş
- *Suşehri

Ayrı Yazılan Birleşik Kelimeler

Bir isim, yardımcı fiillerle bir araya geldiğinde herhangi biri ses düşmesine, ses değişmesine veya türemesine uğramadığında ayrı yazılır:

- *Not etmek
- *Hasta olmak

İki kelimedenden oluşan bitki adlarında, kelimelerden hiçbirisi veya ikincisi anlam değişmesine uğramadığında ayrı yazılır:

- *Çörek otu
- *Lavanta çiçeği

İki kelimedenden oluşan hayvan adlarında, kelimelerden hiçbirisi veya ikincisi anlam değişmesine uğramadığında ayrı yazılır:

- *Köpek balığı
- *Yağmur kuşu

İki kelimedenden oluşan yol ve ulaşım adlarında, kelimelerden hiçbirisi veya ikincisi anlam değişmesine uğramadığında ayrı yazılır:

- *Kara yolu
- *Çevre yolu

İki kelimedenden oluşan nesne, eşya ve alet adlarında, kelimelerden hiçbirisi veya ikincisi anlam değişmesine uğramadığında ayrı yazılır:

- *Duvar saati
- *Toplu iğne

İki kelimedenden oluşan durum, olgu ve olay adlarında, kelimelerden hiçbirisi veya ikincisi anlam değişmesine uğramadığında ayrı yazılır:

- *Açık oturum
- *İş birliği

İki kelimedenden oluşan yiyecek, içecek adlarında, kelimelerden hiçbirisi veya ikincisi anlam değişmesine uğramadığında ayrı yazılır:

- *Beyaz peynir
- *Maden suyu

İki kelimedenden oluşan ve ikinci kelimesinde bilim, bilgi geçen; kelimelerden hiçbirisi veya ikincisi anlam değişmesine uğramadığında ayrı yazılır:

- *Halk bilimi
- *Dil bilgisi

İki kelimedenden oluşan gök cisimlerinin adlarında, kelimelerden hiçbirisi veya ikincisi anlam değişmesine uğramadığında ayrı yazılır:

- *Çoban Yıldızı
- *Meteor taşı

İki kelimedenden oluşan ve ikinci kelimesinde yuvar, küre geçen; kelimelerden hiçbirisi veya ikincisi anlam değişmesine uğramadığında ayrı yazılır:

- *Göz yuvarı
- *Yarım küre

İki kelimedenden oluşan organ adlarında, kelimelerden hiçbirisi veya ikincisi anlam değişmesine uğramadığında ayrı yazılır:

- *Serçe parmak
- *Elmacık kemiği

İki kelimedenden oluşan zaman adlarında, kelimelerden hiçbirisi veya ikincisi anlam değişmesine uğramadığında ayrı yazılır:

- *Gün ortası
- *Hafta sonu

Sıfat fiil ekleri “-an, -mez, -ar” almış bir fiil, bir isimle sıfat tamlaması kurduğunda ayrı yazılır:

- *Çalar saat
- *Çıkmaz sokak

Renk sözü veya renklerden birinin adıyla kurulmuş isim tamlaması yapındaki renk adları ayrı yazılır:

- *Gümüş rengi
- *Ateş kırmızısı

Rengin tonunu belirtmek üzere renkten önce kullanılan sıfatlar ayrı yazılır:

- *Açık yeşil
- *Koyu mavi

Yer adlarında batı, doğu, güney, kuzey, güneybatı, güneydoğu, kuzeybatı, kuzeydoğu, aşağı, yukarı, orta, iç, yakın, uzak kelimeleri ayrı yazılır:

- *Kuzey Kutbu
- *Uzak Doğu
- *İç Anadolu

Kişi adlarından oluşmuş mahalle, bulvar, cadde, sokak, ilçe, köy vb. yer ve kuruluş adlarında sondaki unvanlar hariç, şahıs adları ayrı yazılır.

- *Nene Hatun Caddesi
- *Ertuğrul Gazi ilçesi
- *Sütçü İmam Üniversitesi

Bir isim “dış, iç, sıra” sözcükleriyle bir araya geldiğinde ayrı yazılır:

- *Olağan dışı
- *Hafta içi
- *Aklı sıra

Bir isim, somut olarak yer bildiren “alt, üst” sözcükleriyle bir araya geldiğinde ayrı yazılır:

- *Toprak altı
- *Böbrek üstü

Bir ismin başına “ön, arka; sağ, sol; büyük, küçük; ana, yan” sözcükleri geldiğinde ayrı yazılır:

- *Ön yargı
- *Sağ bek
- *Büyük aile
- *Ana dili
- *Arka teker
- *Sol şerit
- *Küçük harf
- *Yan etki

Bir ismin başına “bir, iki, tek, çift” sözcükleri geldiğinde ayrı yazılır:

- *Bir gözeli
- *İki kanatlı
- *Tek hücreli
- *Çift ayaklılar

Yazımı Karıştırılan Kelimeler

Doğru	Yanlış	Doğru	Yanlış	Doğru	Yanlış
acayıp	acaip	bilmezlik	bilmemezlik	espri	espiri
açgözlü	aç gözlü	bir an	biran	eşek	eşşek
açık öğretim	açıköğretim	bir şey	birşey	eşofman	eşortman
açık göz	açık göz	biraz	bir az	etüt	etüd
aferin	aferim	birçok	bir çok	faaliyet	faliyet
ağustos	ağostos	birdenbire	birden bire	film	filim
aile	ayle	birkaç	bir kaç	fiyat	fiat
ait	ayit	birtakım	bir takım	flüt	fülüt
akaryakıt	akar yakıt	bisiklet	pisiklet	gardırop	gardolap
akciğer	ak ciğer	bisküvi	büsküvi	grup	gurup
alçak gönüllü	alçakgönüllü	boşboğaz	boş boğaz	gök taşı	göktaş
alelacele	alel acele	bugün	bu gün	gökkuşağı	gök kuşağı
alışveriş	alış veriş	burada	burda	gökyüzü	gök yüzü
alt geçit	altgeçit	buzdolabı	buz dolabı	görmezlik	görmemezlik
alt yazı	alt yazı	büyükbaş	büyük baş	gözyaşı	göz yaşı
altmış	atmış	büyükelçi	büyük elçi	güle güle	gülegüle
altyapı	alt yapı	cereyan	ceryan	günaydın	gün aydın
alüminyum	alimünyum	cıva	cıva	hafriyat	harfiyat
ana dili	anadili	cıvata	cıvata	hafta başı	haftabaşı
ana düşünce	anadüşünce	çoşku	çoşku	hafta içi	hafta içi
ana sınıfı	anasınıfı	çayevi	çayevi	hafta sonu	haftasonu
anaokulu	ana okulu	çevrim dışı	çevrim dışı	hanımefendi	hanım efendi
anatomi	anotomi	çevrim içi	çevrim içi	hastane	hastahane
anayasa	ana yasa	çeyiz	ceyiz	havaalanı	hava alanı
anlamazlık	anlamamazlık	çiftlik	çiflik	havalimanı	hava limanı
anneanne	anne anne	çiğ köfte	çiğköfte	hava yolu	havayolu
antrenman	antreman	çikolata	çukolata	hemfikir	hem fikir
art arda	artarda	çörek otu	çörekotu	hemşehri	hemşeri
artırmak	arttırmak	çünkü	çünkü	her biri	herbiri
asfalt	asvalt	daire	dayre	her gün	hergün
asgari	askari	dakika	dakka	her şey	herşey
astsubay	assubay	değil	deyil	herhâlde	heralde
aşağı	aşşağı	değirmek	deyinmek	herhangi bir	her hangi bir
aşçı	ahçı	demir yolu	demiryolu	herkes	herkez
atardamar	atar damar	deniz yolu	deniz yolu	heyecan	heycan
ateş böceği	ateşböceği	denizanası	deniz anası	hiç kimse	hiçkimse
ateşkes	ateş kes	deniz yıldızı	deniz yıldızı	hiçbiri	hiç biri
atölye	atelye	dereotu	dere otu	hizmet içi	hizmetiçi
ayçiçeği yağı	ayçiçek yağı	deterjan	detarjan	hoş bulduk	hoşbulduk
ayrıca	ayrıyeten	deve kuşu	devekuşu	hoş geldiniz	hoşgeldiniz
babaanne	baba anne	dil bilgisi	dilbilgisi	hoşça kal	hoşçakal
babaevi	baba evi	dinozor	dinazor	hoparlör	hoporlör
başörtüsü	baş örtüsü	direkt	direk	hoşgörü	hoş görü
başhekim	baş hekim	doğal gaz	doğalgaz	iddia	idda
başkent	baş kent	doğal sayı	doğalsayı	ikiyüzlü	iki yüzlü
başrol	baş rol	dolma biber	dolmabiber	ikide bir	ikidebir
başüstüne	baş üstüne	döndürmek	döndermek	ilk yardım	ilkyardım
başvurmak	baş vurmak	duymazlık	duymamazlık	ilkbahar	ilk bahar
bayağı	baya	düğüm	düyüm	ilkokul	ilk okul
bazen	bağzen	düzyazı	düz yazı	ilköğretim	ilk öğretim
beğenmek	beyenmek	egzoz	eksoz	insanoğlu	insan oğlu
benimle	benle	eğer	eyer	ipucu	ip ucu
beyefendi	bey efendi	eğlenmek	eylenmek	iş adamı	işadamı
bilim kurgu	bilimkurgu	ekşi	eşki	iş birliği	işbirliği
bilinçaltı	bilinç altı	elektrik	elektirik	iş bölümü	işbölümü
bilirkişi	bilir kişi	erozyon	erezyon	iş gücü	işgücü

Doğru	Yanlış	Doğru	Yanlış	Doğru	Yanlış
iş yeri	işyeri	müsaait	müsayit	sprey	siprey
işbaşı	iş başı	müteahhit	mütahit	stadyum	statyum
ipek böceği	ipekböceği	mütevazı	metevazi	stajyer	stajer
itibarıyla	itibariyle	naylon	laylon	stüdyo	sütüdyo
ızdırıp	ıstrap	nüfus	nufüs	sürpriz	sürpriz
jandarma	candarma	okuryazar	okur yazar	süveter	sueter
jimnastik	cimnastik	olağanüstü	olağan üstü	şalter	şarter
kahverengi	kahve rengi	onunla	onla	şefkat	şevkat
kamuoyu	kamu oyu	oradaki	ordaki	şehirler arası	şehirlerarası
kanepa	kanape	ortaokul	orta okul	şoför	şöför
kapora	kaporo	ortaöğretim	orta öğretim	tabii ki	tabiki
kar topu	kartopu	otomatik	otamatik	takdir	taktir
kara yolu	karayolu	öge	öge	tasdik	tastik
karabiber	kara biber	öğrenci	örenci	telaffuz	telafuz
karaciğer	kara ciğer	öğretmen	öretmen	teneffüs	tenefüs
karakter	karekter	öğretmenevi	öğretmen evi	tereyağı	tere yağı
karasinek	kara sinek	ön lisans	önlisans	tespit	tesbit
karnabahar	karnıbahar	ön söz	önsöz	tetanos	tetanoz
katsayı	kat sayı	ön yargı	önyargı	tıraş	traş
kavanoz	kavonoz	öngörü	ön görü	toplardamar	toplar damar
kılavuz	klavuz	önsezi	ön sezi	tost	tos
kırmızıbiber	kırmızı biber	övmek	ögmek	tren	tiren
kibrit	kirbit	öz geçmiş	özgeçmiş	tribün	türübün
kilitlemek	kitlemek	öz güven	özgüven	uluslararası	uluslar arası
kirpik	kiprik	öz eleştiri	öz eleştiri	unvan	ünvan
klavye	kılavye	özdeyiş	öz deyiş	üniforma	ünüiforma
kolonya	kolanya	özveri	öz veri	üslup	uslûp
konteyner	konteynır	pantolon	pantolon	üzere	üzre
kral	kıral	paragraf	parağraf	varsaymak	var saymak
kravat	kırvat	pardösü	pardesü	vatansever	vatan sever
kulüp	klüp	patates	pattes	vazgeçmek	vaz geçmek
kurdele	kurdela	pek çok	pekçok	veya	ve ya
kuru soğan	kurusoğan	peşi sıra	peşisıra	vicdan	vijdan
kuru yemiş	kuruyemiş	plan	pılan	virüs	vürüs
kuvöz	küvöz	psikoloji	piskoloji	vites	fites
küçükbaş	küçük baş	poğaça	poça	ya da	yada
küsür	küsür	polisevi	polis evi	yalnız	yanlız
lavabo	lavobo	priz	piriz	yan yana	yanyana
laboratuvar	laboratuar	program	proğram	yanardağ	yanar dağ
maalesef	malesef	profesör	profösör	yanı sıra	yanısıra
magma	mağma	pul biber	pulbiber	yanlış	yalnış
mahcup	mağcup	radasyon	radyosyon	yarımada	yarım ada
mahsul	mahsül	restoran	restorant	yarıyıl	yarı yıl
makine	makina	röportaj	ropörtaj	yayımlamak	yayınlamak
matematik	matamatik	sağ ol	sağol	yeryüzü	yer yüzü
materyal	metaryel	sağanak	sağnak	yeşilbiber	yeşil biber
maydanoz	maydonoz	sandviç	sandöviç	yeşilfasulye	yeşil fasulye
merhaba	meraba	şarj	şarz	yeşilsoğan	yeşil soğan
mesai	mesayi	satılık	satılık	yeşilzeytin	yeşil zeytin
meteoroloji	metoroloji	satır başı	satırbaşı	yemmiye	yövmiye
metot	metod	saygıdeğer	saygı değer	yurt dışı	yurtdışı
meyve	meyva	selektör	sellektör	yurt içi	yurtiçi
mide	miğde	seninle	senle	yükseköğretim	yüksek öğretim
minibüs	münübüs	serbest	serbes	yüz ölçümü	yüzölçümü
motosiklet	motorsiklet	seyahat	seyehat	yüz yüze	yüzyüze
murdar	mundar	sezaryen	sezeryan	yüzyıl	yüz yıl
müracaat	müracat	sohbet	sohpet	zatürre	zatüre
müsaade	müsade	sonbahar	son bahar	zeytinyağı	zeytin yağı

Arkadaşlar, aşağıdaki kelime ya da kelime gruplarının doğru mu yanlış mı yazıldığını bulup noktalı yerlere "X" yazalım.

Gazi Üniversitesi
Doğru: X Yanlış:

Allah (c.c.)
Doğru: Yanlış:

Türkmenistan
Doğru: Yanlış:

Safranbolu saat kulesi
Doğru: Yanlış:

Kızıldağ geçidi
Doğru: Yanlış:

Büyük Doğu dergisi
Doğru: Yanlış:

Divriği kalesi
Doğru: Yanlış:

TRT'ye
Doğru: Yanlış:

yahşihanlılar
Doğru: Yanlış:

Tödürge Gölü
Doğru: Yanlış:

Resmi gazete
Doğru: Yanlış:

Yurtkur Caddesi
Doğru: Yanlış:

Boztoprak Sokak
Doğru: Yanlış:

15.40'da
Doğru: Yanlış:

Kürtçe
Doğru: Yanlış:

Altınyurt Mahallesi
Doğru: Yanlış:

Sakarya savaşı
Doğru: Yanlış:

Doç. Dr. Zahide hanım
Doğru: Yanlış:

Taksi durağı (Tabela)
Doğru: Yanlış:

Mevlid Kandili
Doğru: Yanlış:

Dicle nehri
Doğru: Yanlış:

Şâfiî
Doğru: Yanlış:

iki bin on bir
Doğru: Yanlış:

18 temmuz 1995 salı
Doğru: Yanlış:

5'er 5'er
Doğru: Yanlış:

Yeni çağ
Doğru: Yanlış:

yemyeşil
Doğru: Yanlış:

Değerli dinleyiciler,
Doğru: Yanlış:

Y.H.T.
Doğru: Yanlış:

yıldız
Doğru: Yanlış:

Beylerbeyi sarayı
Doğru: Yanlış:

Saygı anıtı
Doğru: Yanlış:

Necip (Takma Ad)
Doğru: Yanlış:

Akkuzulu Mezrası
Doğru: Yanlış:

1/3'i
Doğru: Yanlış:

Millet bulvarı
Doğru: Yanlış:

Ramazan Bayramı
Doğru: Yanlış:

Şarkışla Anadolu lisesi
Doğru: Yanlış:

Canım Oğlum,
Doğru: Yanlış:

Malabadi köprüsü
Doğru: Yanlış:

T.C.
Doğru: Yanlış:

Tonus Köftesi
Doğru: Yanlış:

kuruş
Doğru: Yanlış:

Afrika kıtası
Doğru: Yanlış:

Çaltı Suyu çayı
Doğru: Yanlış:

Kızılay derneği
Doğru: Yanlış:

Ağrı Dağı
Doğru: Yanlış:

Cahiliye dönemi
Doğru: Yanlış:

Yalova İli
Doğru: Yanlış:

Babalar günü
Doğru: Yanlış:

Türkiye'nin Doğusu
Doğru: Yanlış:

Maviş (Hayvan Adı)
Doğru: Yanlış:

özbek
Doğru: Yanlış:

THY'de
Doğru: Yanlış:

Bostan ve Gülistan (Kitap)
Doğru: Yanlış:

Subaşı hanı
Doğru: Yanlış:

Arkadaşlar, aşağıdaki kelime ya da kelime gruplarının doğru mu yanlış mı yazıldığını bulup noktalı yerlere "X" yazalım.

Sivas Valiliği
Doğru: Yanlış:

Kusûrî Baba (Unvan)
Doğru: Yanlış:

İslâmiyet
Doğru: Yanlış:

Köy kanunu
Doğru: Yanlış:

Safahat Kitabı
Doğru: Yanlış:

18.00'de
Doğru: Yanlış:

Balıca mağarası
Doğru: Yanlış:

Çinili köşk
Doğru: Yanlış:

Samsun Bulvarı
Doğru: Yanlış:

İspartalı
Doğru: Yanlış:

Akıncılar ilçesi
Doğru: Yanlış:

Ergün öğretmen
Doğru: Yanlış:

Belkent caddesi
Doğru: Yanlış:

Hz. Âdem (a.s.)
Doğru: Yanlış:

Geminbeli Geçidi
Doğru: Yanlış:

266. sokak
Doğru: Yanlış:

Cumhuriyet meydanı
Doğru: Yanlış:

Gökpınar gölü
Doğru: Yanlış:

kazakistan
Doğru: Yanlış:

ellisekiz
Doğru: Yanlış:

İ.O.
Doğru: Yanlış:

Çırağan sarayı
Doğru: Yanlış:

Malazgirt Savaşı
Doğru: Yanlış:

Eğitim açık oturumu
Doğru: Yanlış:

Milli mücadele
Doğru: Yanlış:

Anneler Günü
Doğru: Yanlış:

Demir devri
Doğru: Yanlış:

vb.den
Doğru: Yanlış:

Kedi ile Fare (Kitap)
Doğru: Yanlış:

7'inci
Doğru: Yanlış:

İstanbul boğazı
Doğru: Yanlış:

Ravza Cami
Doğru: Yanlış:

Kilitbahir Kalesi
Doğru: Yanlış:

Güney Doğu Anadolu
Doğru: Yanlış:

Tohma Çayı
Doğru: Yanlış:

Şafak caddesi
Doğru: Yanlış:

Yıldırım mahallesi
Doğru: Yanlış:

Afife Teyze (Akraba)
Doğru: Yanlış:

Çelebi (Takma Ad)
Doğru: Yanlış:

Antep baklavası
Doğru: Yanlış:

Başayla Köyü
Doğru: Yanlış:

çerkezce
Doğru: Yanlış:

Antarktika Kıtası
Doğru: Yanlış:

Dızdır dağı
Doğru: Yanlış:

Alaca mezarası
Doğru: Yanlış:

30 Ağustos 1922
Doğru: Yanlış:

Kızılırmak nehri
Doğru: Yanlış:

Doğu Türkistan
Doğru: Yanlış:

Kadir Gecesi
Doğru: Yanlış:

Tatar
Doğru: Yanlış:

Misket (Hayvan Adı)
Doğru: Yanlış:

zazaca
Doğru: Yanlış:

3. Kat (Tabela)
Doğru: Yanlış:

MEB'ndan
Doğru: Yanlış:

kg'de
Doğru: Yanlış:

Sayın müdürüm,
Doğru: Yanlış:













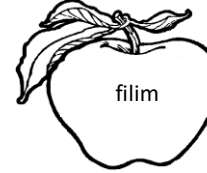

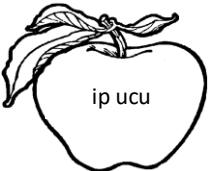



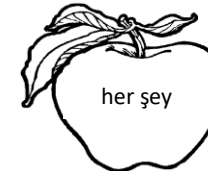
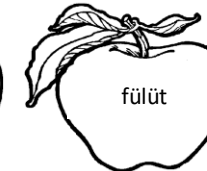
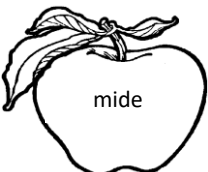
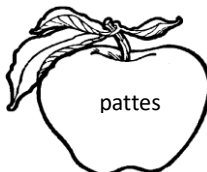
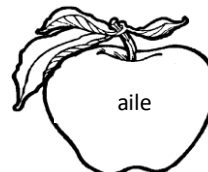





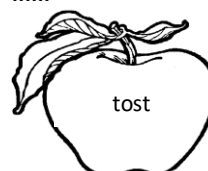

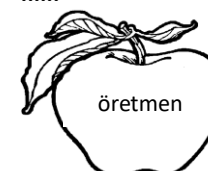
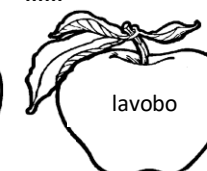



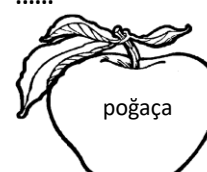
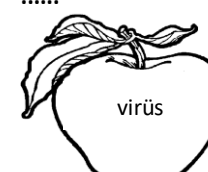

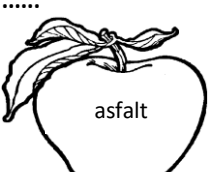



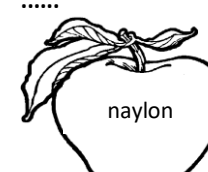

Arkadaşlar, aşağıdaki cümlelerdeki noktalı yerlere; uygun ek, bağlaç ve edatları yazalım.

Κİ	Son sınavdaki sorular çok kolaydı.	Κİ	Evde..... hesap çarşıya uymadı.
Μİ	Mandalinalar, portakalların çocuğu değil..... ?	Μİ	Senin yarına çıkacağıının garantisi var..... ?
ΔΕ	Adamın biri varmış..... 2. dönem düzeltmiş.	ΔΕ	Öğretmen..... bir insan, hata yapabilir.
Κİ	Öyle hızlı koşuyordu..... kimse yetişemedi.	Κİ	O kadar haklıyım..... tartışmaya gerek yok.
Μİ	Soğuk..... soğuk bir rüzgâr esiyor.	Μİ	Telefonu icat eden telefona benziyor..... ?
ΔΕ	Dolandırıcılar lafı..... dolandırır, unutmama.	ΔΕ	Eski sevdalar, külün altın..... kalan köz gibidir.
Κİ	Üst katta..... gürültü çok fazlaydı.	Κİ	İyi insan kaybetmez..... iyi insan kaybedilir.
Μİ	Veteriner hekimler, vejetaryen..... ?	Μİ	Tarihten ibret alınsa tarih tekrar eder..... ?
ΔΕ	Işıklar..... ineyim çünkü korkuyorum.	ΔΕ	Su..... kalan demirler çürümüş.
Κİ	Bu sende..... çalışma isteğine hayranım.	Κİ	Takdir belgesi al..... tablet alalım sana.
Μİ	Bana otomobil resmi yapacaksın?	Μİ	Yüzük parmağı kapitalist..... ?
ΔΕ	Dostum çok..... işleri düşmüyor.	ΔΕ	Geleceğin kökleri mazi..... aranmalıdır.
Κİ	Ben anladım..... anlamak yetmiyormuş.	Κİ	Sizin..... bu tarla değil diye biliyorum.
Μİ	Gemiler çok iyi dalga geçer..... ?	Μİ	Sen hiç kitap okuyorsun?
ΔΕ	Oraya gönüllü gidip..... gönülsüz dönme.	ΔΕ	İpeği yapan değil..... giyen gururluydu.
Κİ	Benim kalemim iyi, senin..... daha iyi.	Κİ	Dün neden kimseyle konuşmadı..... ?..
Μİ	Sizi bir yerden tanıyoryum?	Μİ	Okuduğu bölümü seviyor..... kardeşin?
ΔΕ	Alacağım olsun..... alakargada olsun.	ΔΕ	En son gördüğüm..... iki yaşındaydı.
Κİ	Masada..... anahtarı alıp gelmesini söyledi.	Κİ	Pahalı olan yiyeceği satın alma..... ucuzlasın.
Μİ	Cuma vakti oldu..... Çeşmeli Cami'sine git.	Μİ	Temiz..... temiz bir hava vardı yaylada.
ΔΕ	Tatlı söz dinletir, tatsız söz..... esnetir.	ΔΕ	Altını çizdiklerinin şimdi..... üstünü çiziyor.
Κİ	Sipariş ettiğimiz eşyalar elimize ulaşsın.....!..	Κİ	Okulda..... akıllı tahtalar çok yararlıydı.
Μİ	Yücekaya mezrasına hiç gelmez olur..... ?	Μİ	Pilot kalem, uçağı uçurabilir..... ?
ΔΕ	Sorular kolaydı..... cevaplar zordu.	ΔΕ	Anneannenin..... görüşünü almalısın.
Κİ	Aklını görmüyorum..... aklına inanayım.	Κİ	Bugünkü tavuk yarın..... kazdan iyidir.
Μİ	40 kiloymuş, acaba kemiksiz..... ağırlığı?	Μİ	Gönül gözümle görmesem hiç inanır..... yım?
ΔΕ	Çıkar lenslerini..... gözlerini göreyim.	ΔΕ	Onun dayısı Yozgat..... yaşıyor.
Κİ	Artık bir sonra..... otobüsü bekleyeceğiz.	Κİ	Gıdaların üzerini kapat..... küflenmesin.
Μİ	Akşam oldu..... herkes eve gitmelidir.	Μİ	O, misafir olacak..... dedengile?
ΔΕ	Dünya dönüyor..... günler dönmüyor.	ΔΕ	Kadın darlık....., erkek varlıkta belli olur.
Κİ	Bir gülüşü var..... hiç unutamazsın.	Κİ	Yağmurdan kaçma, şeker değilsin..... eriyessin.
Μİ	Su Bardağıyla Çay İçenler Derneği burası..... ?	Μİ	O geçtiğin lamba gece lambası..... şoför bey?
ΔΕ	Kasırğa, ağacı yıkar..... çimene zarar vermez.	ΔΕ	Köpeksiz köy bulmuş..... değneksiz geziyor.
Κİ	Havlama sesi var demek..... taş yerini buldu.	Κİ	Derdini söyle..... derman bulasın.
Μİ	Bir soru sorabiliryım? Sordun zaten.	Μİ	Oğuzlar mezrası çok..... çok güzel.
ΔΕ	İki testi çarpışınca biri kırılırsa biri..... çatlar.	ΔΕ	Ayarını bozduğun kantar, seni..... tartar.
Κİ	Çiftliğe uğramış..... sütleri almış.	Κİ	Bizim arabamız, onların..... kadar hızlıdır.
Μİ	Dışarıda hoş..... hoş bir koku vardı.	Μİ	Terleyen adama terlik..... verdiniz?
ΔΕ	Öğretmen 16 yıllık okulu 40 yıl..... bitirir.	ΔΕ	Padişah..... olsan "Er kişi niyetine..." derler.
Κİ	Elinde..... yaralar ipliksiz şekilde dikilmişti.	Κİ	Göz az ışıpta büyür..... daha iyi görebilsin.
Μİ	Fakirlik bulaşır diye..... yanına oturmadın?	Μİ	Yazım kuralları kolay..... kolay bir konudur.
ΔΕ	İnekler tepedeki çayır..... otlanıyordu.	ΔΕ	Arkanızdan konuşmak gibi olmasın..... çekilin.
Κİ	Gökdelenin şarjı bitti..... ışığı yanıp sönüyor.	Κİ	Ağaçta..... kediyi kurtarmaya çalıştık.
Μİ	Dokuzuncu Senfoni Sivas yöresine..... ait?	Μİ	Okulun duvarlarını müdür..... boyadı?
ΔΕ	Belki..... bütün uzmanlar yanılıyordur.	ΔΕ	Dünya'yı bırak..... şu çoraplarını değiştir.



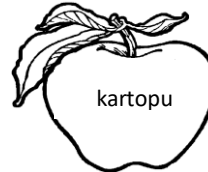
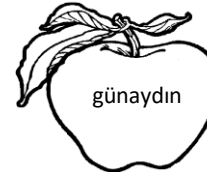
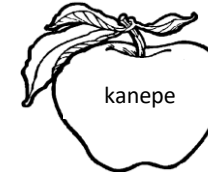
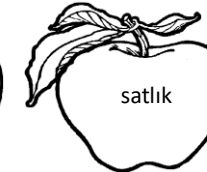
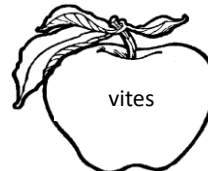













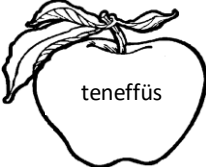

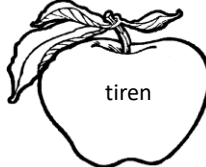























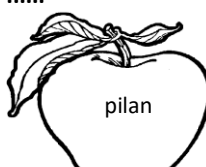

Arkadaşlar, aşağıdaki kelime gruplarından yazımı doğru olanları bulup noktalı yerlere "X" yazalım.



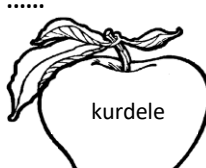

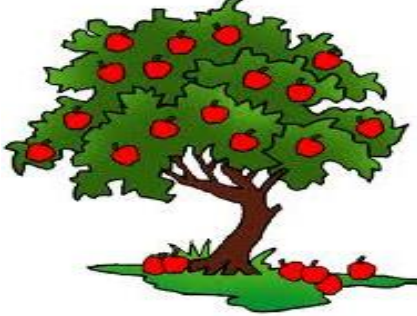
.....	Yardımcı Fiil	X
sözetmek		söz etmek	
.....	Bitki	
ayrıkotu		ayrık otu	
.....	Hayvan	
yeşilbaş		yeşil baş	
.....	Eşya	
elsabunu		el sabunu	
.....	Yiyecek	
Adanakebabı		Adana kebabı	
.....	Gök Cismi	
Kervanyıldızı		Kervan Yıldızı	
.....	Renk	
fildişi		fil dişi	
.....	Yön	
kuzeybatı		kuzey batı	
.....	Oyun	
köşekapmaca		köşe kapmaca	
.....	Alt ve Üst	
aşamüstü		aşam üstü	
.....	Sıfat Fiil	
yazarkasa		yazar kasa	
.....	Yardımcı Fiil	
kaybolmak		kayıp olmak	
.....	Bitki	
aslanagızı		aslan ağzı	
.....	Hayvan	
hamamböceği		hamam böceği	
.....	Eşya	
balıkgözü		balık gözü	
.....	Yiyecek	
şekerpare		şeker pare	
.....	Gök Cismi	
Arıkovanı		Arı Kovanı	
.....	Renk	
koyumavi		koyu mavi	
.....	Yön	
Doğuanadolu		Doğu Anadolu	
.....	Oyun	
beştaş		beş taş	
.....	Alt ve Üst	
sualtı		su altı	
.....	Sıfat Fiil	
kitapsever		kitap sever	

Arkadaşlar, aşağıdaki noktalı yerlere kelime ve kelime grupları doğru yazıldıysa "D", yanlış yazıldıysa "Y" yazalım.
(Doğru yazılan kelimeleri yeşile, yanlış yazılan kelimeleri de kırmızıya boyayalım.)

					
aferin	matematik	herkes	film	eşki	doğal gaz
D
					
ip ucu	birçok	piriz	ya da	her şey	fülüt
.....
					
mide	pattes	aile	senle	orta okul	sağ ol
.....
					
yalnış	sürpriz	tost	şarj	öretmen	lavobo
.....
					
buz dolabı	birtakım	hoşçakal	poğaça	virüs	yarı yıl
.....
					
asfalt	ak ciğer	seyehat	şöför	naylon	öge
.....
					
kiprik	paragraf	kral	göz yaşı	yayınlamak	maydanoz
.....
					
	kartopu	günaydın	kanepe	satlık	
	
					
	vites	önyargı	bu gün	restoran	
	

Arkadaşlar, aşağıdaki noktalı yerlere kelime ve kelime grupları doğru yazıldıysa "D", yanlış yazıldıysa "Y" yazalım.
(Doğru yazılan kelimeleri yeşile, yanlış yazılan kelimeleri de kırmızıya boyayalım.)

 eylenmek	 bir şey	 minibüs	 ve ya	 yalnız	 alışveriş
.....
 teneffüs	 piskoloji	 eşofman	 tiren	 ilkokul	 eksoz
.....
 bazen	 elektrik	 karayolu	 espiri	 şalter	 hiçbiri
.....
 demiryolu	 benimle	 yeryüzü	 deyil	 profösör	 biraz
.....
 daire	 otomatik	 meraba	 grup	 kolanya	 kavonoz
.....
 başkent	 tabiki	 güle güle	 pilan	 satır başı	 ünüforma
.....
 sağnak	 okuryazar	 detarjan	 kurdele	 erozyon	 hoşbulduk
.....
	 nüfus	 bir kaç	 yüz yüze	 karakter	

	 çevrimiçi	 hiç kimse	 dakka	 pek çok	

Nokta (.)**Cümlelerin sonuna konur:**

*Bahçede sıcak bir çay içtik.
*Dışarıda karla karışık yağmur yağıyor.

Bazı kısaltmaların sonuna konur:

*Prof. Dr. Abidin Bey'e ameliyat oldu.
*Yazım kılavuzu, sözlük vb. almalısınız.

Sayılarından sonra sıra bildirmek için konur:

*Köylüsü 12. Cadde'de oturuyor.
*Kitabın II. cildini de okumalısın.

Bir yazının maddelerini gösteren rakam veya harflerden sonra konur:

*A. *1.
B. 2.

Tarihlerin yazılışında gün, ay ve yılı birbirinden ayırmak için konur:

*Bu konuya 16.03.2021'de geçtik.
*Ben 05.09.1989 tarihinde doğdum.

Saat ve dakika gösteren sayıları birbirinden ayırmak için konur:

*Bilgisayarda saat 22.43'ü gösteriyor.
*Yarınki toplantı 16.00'da olacak.

Kitap, dergi vb.nin künyelerinin sonuna konur:

*Bilgin Çağrı, Annemden Dinlediğim Ninniler, Sarısa Yayınları, Sivas, 2011.
*Anonim, Atalardan Kalan Özlü Sözler, Yahşihan Yayınları, Kırıkkale, 2007.

Üçten çok rakamlı sayılar kolay okunsun diye araya nokta konur:

*Ülkemizin nüfusunun 84.680.273 kişi olduğu açıklandı.
*Şu an 8.000.000.000 kişi ekranları başında bizi izliyor.

Matematikte çarpma işareti yerine kullanılır:

*111111111.111111111 = ? İşleminin sonucu 12345678987654321 olacak.
*(4000+40+30+20+10).1 = ? İşleminin sonucunu çoğu kişi 4100 bulamıyor.

Virgül (,)**Birbiri ardınca sıralanan eş görevli kelimelerin arasına konur:**

*Pazardan domates, biber, patlıcan al.
*Sıralar, masalar aynı hizada olsun.

Sıralı cümleleri birbirinden ayırmak için konur:

*Ben söyledim, sen dinlemedin.
*Geldik, yarıştık, yenildik.

Cümle içinde ara sözcükleri veya ara cümleleri ayırmak için konur:

*Memleketimi, Türkiye'yi, özledim.
*Teyzem, çok severim kendisini, aradı.

Tırnak içinde olmayan alıntı cümlelerinden sonra konur:

*Kütahya'ya yarın gideriz, dedi.
*Bu konu sınavda çıkacak, demiş.

Konuşma çizgisinden önceki kelime ya da kelime gruplarının sonuna konur:

*Sâlim Bey'e, *Müdüre dönerek,
—Kapıyı ört, dedi. —Siz mi aradınız?

Ret, kabul, teşvik bildiren (evet, hayır, haydi vb.) kelimelerden sonra konur:

*Evet, Belkent Cami'nde namaz kıldım.
*Hayır, çarşamba günü prova yok.

Anlam karışıklığını önlemek için kullanılır:

*Öğretmen, odasına doğru gitti.
*Kadın, polise yardımcı oldu.

Hitap için kullanılan kelimelerden sonra konur:

*Değerli Arkadaşım,
*Sayın Başkan,

Sayıların yazılışında kesirleri ayırmak için kullanılır:

*0,5 (Sıfır tam, onda beş)
*1,72 (Bir tam, yüzde yetmiş iki)

İki Nokta (:)**Kendisiyle ilgili örnek verilecek cümlelerin sonuna konur:**

*Ülkelerin birkaçına örnek verelim: Kosovo, Tayvan, Filistin, KKTC...
*Sözcükler sekize ayrılır: bağlaç, ünlem, fiil, edat, sıfat, isim, zarf, zamir.

Kendisiyle ilgili açıklama verilecek cümlelerin sonuna konur:

*Tarih: Yanlış bilmektense hiç bilinmemesi gereken bir bilim dalıdır.
*Başarılı olmanın en etkili yolu şudur: Tevekkül etmektir.

Karşılıklı konuşmalarda, konuşan kişiyi belirten sözlerden sonra konur:

*Hacivat: Hoş geldin Karagöz'üm!
Karagöz: Hoş bulduk Hacivat'ım!
*Telefon: Ben olmasam ne yaparlardı?
Kitap: Oturur, beni okurlardı.

Genel Ağ (İnternet) adreslerinde kullanılır:

*http://www.tdk.org.tr
*http://www.eba.gov.tr

Konuşma çizgisinden önceki cümlelerin sonuna konur:

*Doktor sordu: *İşçi cevap verir:
—İlacını içtin mi? —Peki, kabul ettik.

Matematikte bölme işareti olarak kullanılır:

*4096:64 = 64'tür.
*0:10000 = 0'dır.

Noktalı Virgöl (;)

Cümle içinde virgüllerle ayrılmış tür veya takımları birbirinden ayırmak için konur:

*İllere Ankara, Yozgat; ilçelere Sincan, Şefaati örnektir.

*Meyvelerden elma, armudu; sebzelerden patlıcan, patatesi çok sever.

Ögeleri arasında virgöl bulunan sıralı cümleleri birbirinden ayırmak için konur:

*Şahin küçüktür, et yer; deve büyüktür, ot yer.

*Mart yağar, nisan övünür; nisan yağar, insan övünür.

Özne ile diğer ögeler arasındaki anlam karışıklığını önlemek için kullanılır:

*Vecihi; Behzat ve Cezmi'den daha zekidir.

*Antiloplar; aslanlar, tazılar kadar hızlı koşabilir.

Üç Nokta (...)

Anlatım olarak tamamlanmamış cümlelerin sonuna konur:

*Zararın neresinden dönersen...
*Laf ile peynir gemisi...

Açıkça yazılmak istenmeyen kelime ve bölümlerin yerine konur:

*Ben bu sözü ...'den duydum.
*... marka otomobili vardı.

Ünlem ve seslenmelerde anlatımı pekiştirmek için konur:

*Evladım... Evladım!.. Bakar mısın?
*Oğlum... Olsun be!.. Suratını asma.

Alıntılarda başta, ortada ve sonda alınmayan kelime veya bölümlerin yerine konur:

* ...
Ben sana bakarım;
Sen önümüze bak, düşmeyelim.

*Şehitler Tepesi boş değil,
Biri var bekliyor.
...

Sözün bir yerde kesilerek geri kalan bölümün okuyucunun hayal dünyasına bırakıldığını göstermek için konur:

*Evide çok eşya vardı: televizyon, buzdolabı, çamaşır ve bulaşık makinesi...

*Köye vardığımızda yeşil ağaçlar, mavi göl, sarı tarlalar...

Karşılıklı konuşmalarda, yeterli olmayan, eksik bırakılan cevaplarda kullanılır:

*—Kim var orada?
—...

*—Ne söyledin arkadaşına?
—Hiç!.. Hiçbir şey...

Soru İşareti (?)

Soru eki veya sözü içeren cümle veya sözlerin sonuna konur:

*Çiçekleri suladın mı?
*Yarınki halı saha maçı saat kaçta?

Soru bildiren ancak soru eki veya sözü içermeyen cümlelerin sonuna konur:

*Kadın merakla, *Öğretmen sordu:
—Adınız? —Memleketin?

Bilinmeyen, kesin olmayan, şüpheyle karşılanan durumlar için kullanılır:

*Şâir 1889(?) yılında doğmuş.
*Şarkışla'ya 15 dakikada(?) gitmiş.

Ünlem İşareti (!)

Sevinç, kıvanç, acı, korku, şaşma gibi duyguları anlatan cümle veya ibarelerin sonuna konur:

*Yaşasın! Okullar açılıyor.
*Ahh! Serçe parmağım masaya çarptı.

Seslenme, hitap ve uyarı sözlerinden sonra konur:

*Arkadaşlar! Sessiz olalım lütfen.
*Dikkat! Bahçede köpek var.

Alay, kinaye veya küçümseme anlamı kazandırılmak için kullanılır:

*Hiç çalışmamış(!) nasılsa yüz almış.
*Unutmuş(!) yoksa katılacakmış.

Tırnak İşareti (" ")

Başka bir kimseden veya yazıdan olduğu gibi aktarılan sözlerde kullanılır:

*Milli Şâir'imiz "Zulmü alkışlayamam, zalimi asla sevemem." der.

*Çocuk "Ülkemin üç tarafı denizlerle dört tarafı düşmanlarla çevrili." dedi.

Özel olarak vurgulanmak istenen sözlerde kullanılır:

*"Türk bayrağı" milletimizin bağımsızlığını simgeler.

*"Vatan"a karşı yapılan ihanetin nedeni olmaz, bedeli olur.

Cümle içerisinde eserlerin, yazıların adlarında; bölüm başlıklarında kullanılır:

*Bugün öğrencilerimiz "Bir Kez Gönül Yıktın ise" adlı şiiri incelediler.

*Kursta "noktalama işaretleri" bölümünü işleyeceğiz.

Kısa Çizgi (-)

Satıra sığmayan kelimeler bölünürken satır sonuna konur:

*Satır sonuna keli- *Kelimleri hecele-
me sığmadı mı? rine göre ayıralım.

Cümle içinde ara sözlere veya ara cümleleri ayırmak için konur:

*Memleketimi -Türkiye'yi- özledim.
*Tezmem -çok severim kendisini- aradı.

Kelimelerin kökleri, gövdeleri ve eklerini birbirinden ayırmak için kullanılır:

*Bahçe-ler-i-n-de-ki
*İnsan-lık-tan

Fiil kök ve gövdelerini göstermek için kullanılır:

*Duy-
*Bekle-

İsim yapma ve fiil yapma eklerinin başına konur:

*-mak
*-le

Heceleri göstermek için kullanılır:

*Bah-çe-le-rin-de-ki
*İn-san-lık-tan

Arasında "ve, ile, ila" anlamlarını vermek için kelimeler veya sayılar arasında kullanılır:

*2022-2023 Eğitim-Öğretim Yılı bitti.
*Rize-Manisa yolu çok güzel olmuş.

Sıfırdan küçük değerleri göstermek için kullanılır:

*Dünya'da en soğuk şehir -71 derece.
*Sıcaklıklar hafta sonu -26 olacaktı.

Matematikte çıkarma işareti olarak kullanılır:

*2022-2017 = 5'tir
*1995-1989 = 6'dır.

Yay Ayraç ()

Cümledeki anlamı tamamlayan ve cümlenin dışında kalan ek bilgiler için kullanılır:

*Ülkemizin ormanlarını (Ağaçlar bir ülkenin akciğeridir.) korumalıyız.

*Yapay zekânın (Şu an ticari kuruluşlar kullanıyor.) önemi gittikçe artıyor.

Tiyatro eserlerinde konuşanın hareketlerini, durumunu açıklamak için kullanılır:

*Yaşlı: (Öfkeli) Karşıya geçmeyeceğim!
Genç: (Şaşkın) Yaşlılar karşıya geçer.

*Baba: (Elinde çay) Karnen nasıl?
Oğlu: (Çanta sırtında) Dikdörtgen...

Alıntıların aktarıldığı eseri, yazarı veya künye bilgilerini göstermek için kullanılır:

*Ya İslâmı yükselir ya inkârı çürürsün; bu yol mezarda bitmiyor, gittiğinde görürsün. (Abdurrahîm Karakoç)

*Uçmayı öğrenmeden göçmeye mecbur kalmış bir kuş gibi kalbimiz. (Cahit Zarifoğlu)

Bilinmeyen, kesin olmayan, şüpheyle karşılanan durumlar için soru işareti yay ayraç içine konur:

*Şâir 1889(?) yılında doğmuş.
*Şarkışla'ya 15 dakikada(?) gitmiş.

Alay, kinaye veya küçümseme anlamı kazandırılmak için ünlem işareti yay ayraç içine konur:

*Hiç çalışmamış(!) nasılsa yüz almış.
*Unutmuş(!) yoksa katılacaktı.

Bir yazının maddelerini gösteren sayı ve harflerden sonra kapama ayraç konur:

*A) *1)
B) 2)

Kesme İşareti (')

Özel adlara getirilen iyelik, durum ve bildirme eklerini ayırmak için kullanılır:

*Türkiye'm; havan, suyun çok güzel.
*Osmanlı Devleti'ni iyi bilmelisiniz.

Kişi adlarından sonra gelen saygı ve unvan sözlerine getirilen ekleri ayırmak için konur:

*Nihat Bey'e aradığımı söyleyin.
*Rüveyda Hanım'ın izni ne zamandı?

Kısaltmalara getirilen ekleri ayırmak için konur:

*TBMM'nin kuruluşu 1920 yılındadır.
*EBA'daki canlı ders saat kaçtıydı?

Sayılarla getirilen ekleri ayırmak için konur:

*Ben onunla sanırım 2021'de, bir çay bahçesinde tanışmıştım.

*Yeğenlerinin biri 6'ncı biri de 10'uncu sınıfta; ikisi de anaokulunda okuyor.

Belirli bir tarih bildiren ay ve gün adlarına gelen ekleri ayırmak için konur:

*4 Eylül 1919 Perşembe'nin bizim için önemi büyüktür.

*Bütün bu işleri 20 Temmuz'a kadar bitirmeliyiz.

Seslerin ölçü ve söyleyiş gereği düştüğünü göstermek için kullanılır:

*Bir ok attım karlı dağın ardına,
Düştü m'ola sevdiğimin yurduna.

*Güzelliğin on par'etmez
Bu bendeki aşk olmasa.

Eğik Çizgi (/)

Dizeler yan yana yazıldığında aralarına konur:

*Hani o gözlerindeki ışık var ya/İyi gelir benim kalbimdeki yaraya.

*Kaç yıl geçmiş bak aradan/Sensiz geçen her gün bana artık sıradan.

Adres yazarken apartman ile daire numarası arasına ve semt ile şehir arasına konur:

*Aydın Mahallesi, 20 Mayıs Caddesi, 102/6, Altınyayla/Sivas

*Kırıkkale Üniversitesi Eğitim Fakültesi, Ankara Yolu Üzeri, Yahşıhan/Kırıkkale

Tarihlerin yazılışında gün, ay ve yılı birbirinden ayırmak için konur:

*Bu konuya 07/06/2022'de geçtik, di-yordu.

*Ben aslında 18/07/1995 tarihinde doğmuşum, kimliğe yanlış yazılmış.

Dil bilgisinde eklerin farklı biçimlerini göstermek için kullanılır:

*-a/-e

*-lık/-lik/-luk/-lük

Genel Ağ (İnternet) adreslerinde kullanılır:

*http://www.tdk.org.tr

*http://www.eba.gov.tr

Matematikte bölme işareti olarak kullanılır:

*4096/64 = 64'tür.

*0/10000 = 0'dır.

Uzun Çizgi (—)

Yazıda satır başına alınan konuşmaları göstermek için kullanılır:

*—Selâmün Aleyküm kardeşim, nasılsın?

—Aleyküm Selâm kardeşim, iyiyim çok şükür. Sen nasılsın?

*—Kolay gelsin komşum.

—Sağ ol, kolaysa başına gelsin komşum.

Tek Tırnak İşareti (' ')

Tırnak içinde verilen cümlenin içinde yeniden tırnağa alınması gereken bir sözü, ibareyi belirtmek için kullanılır:

*Öğretmenimiz "Şiirler içinde 'Çanakkale Şehitlerine' gibisi var mı?" dedi ve bu güzel şiiri okumaya başladı.

*Tilkiye "Sen 'tavuk kebabı' sever misin?" diye sormuşlar, tilki gülmekten soruya cevap verememiş.

Köşeli Ayraç ([])

Ayraç içinde ayraç kullanılması gereken durumlarda yay ayraçtan önce köşeli ayraç kullanılır:

*Selimi [Yavuz Sultan Selim (1470-1520)] çok güzel şiirler yazmıştır.

*[(2003-1995).(2006-2003)]:[(2011-2007).(2022-2012)] = ? İşleminin sonucunu bulalım.

Denden İşareti (" ")

Bir yazıda alt alta gelen aynı sözlerin, söz gruplarının ve sayıların tekrar yazılmasını önlemek için kullanılır:

*Birinci Tekil Şahıs

İkinci " "

*Sözcükte Anlam

Cümlede " "

Dikkat Edelim!

Tekrarlı bağlaçlardan önce ve sonra virgül konmaz:

*Hem ağlarım hem giderim.

Ünlem işareti istenirse cümlenin sonuna da konabilir:

*Hey! Beni de bekleyin. *Hey, beni de bekleyin!

Şart ekinden sonra virgül konmaz:

*Dişlerini fırçalarsa dişleri çürümez.

Sayı adlarının yinelenmesinde araya kısa çizgi konmaz:

*Biz on on beş yıldır dostuz onunla.

Ünlem, soru işaretinden sonra üç yerine iki nokta konur:

*Nasıl bir tatlılık?.. *Arkadaşlar, haydi ya!..

Tırnak kapatılmadan noktalama işareti konulmalıdır:

*"Şehit Zekeriya Demirkaynak Ortaokulu'na gel." dedi.

Sıralı ve bağlı cümlelerde soru işareti en sona konur:

*Siz mi yazarsınız dilekçeyi, biz mi yazalım?

Yapım, çokluk ekleri özel adda kesmeyle ayrılmaz:

*Konyalı arkadaşı var. *Türkler özgürlüğü sever.

Arkadaşlar, aşağıda hangi noktalama işaretinin açıklaması verildiyse noktalı yerlere onun adını yazalım.
(Nokta, Virgül, İki Nokta, Noktalı Virgül, Üç Nokta, Soru İşareti, Ünlem İşareti, Tırnak İşareti, Kısa Çizgi,
Yay Ayraç, Kesme İşareti, Eğik Çizgi, Uzun Çizgi, Tek Tırnak İşareti, Köşeli Ayraç, Denden İşareti)

Cümlelerin sonuna konur.

Nokta

Yazıda satır başına alınan konuşmaları göstermek için kullanılır.

Tiyatro eserlerinde konuşanın hareketlerini, durumunu açıklamak için kullanılır.

Kısaltmalara getirilen ekleri ayırmak için konur.

Belirli bir tarih bildiren ay ve gün adlarına gelen ekleri ayırmak için konur.

Soru bildiren ancak soru eki veya sözü içermeyen cümlelerin sonuna konur.

Matematikte bölme işareti olarak kullanılır.

Sevinç, kıvanç, acı, korku, şaşma gibi duyguları anlatan cümle veya ibarelerin sonuna konur.

Kendisiyle ilgili örnek verilecek cümlelerin sonuna konur.

Alıntılarda başta, ortada ve sonda alınmayan kelime veya bölümlerin yerine konur.

Satıra sığmayan kelimeler bölünürken satır sonuna konur.

Özne ile diğer öğeler arasındaki anlam karışıklığını önlemek için kullanılır.

Ünlem ve seslenmelerde anlatımı pekiştirmek için konur.

Saat ve dakika gösteren sayıları birbirinden ayırmak için konur.

Sıralı cümleleri birbirinden ayırmak için konur.

Kendisiyle ilgili açıklama verilecek cümlelerin sonuna konur.

Heceleri göstermek için kullanılır.

Ayraç içinde ayraç kullanılması gereken durumlarda yay ayraçtan önce kullanılır.

Ret, kabul, teşvik bildiren (evet, hayır, haydi vb.) kelimelerden sonra konur.

Özel olarak vurgulanmak istenen sözlerde kullanılır.

Dil bilgisinde eklerin farklı biçimlerini göstermek için kullanılır.

Özel adlara getirilen iyelik, durum ve bildirme eklerini ayırmak için kullanılır.

Anlatım olarak tamamlanmamış cümlelerin sonuna konur.

Kelimelerin kökleri, gövdeleri ve eklerini birbirinden ayırmak için kullanılır.

Konuşma çizgisinden önceki cümlelerin sonuna konur.

İsim yapma ve fiil yapma eklerinin başına konur.

Sayılarından sonra sıra bildirmek için konur.

Alay, kinaye veya küçümseme anlamı kazandırılmak için kullanılır.

Arkadaşlar, aşağıda hangi noktalama işaretinin açıklaması verildiyse noktalı yerlere onun adını yazalım.

(Nokta, Virgöl, İki Nokta, Noktalı Virgöl, Üç Nokta, Soru İşareti, Ünlem İşareti, Tırnak İşareti, Kısa Çizgi, Yay Ayraç, Kesme İşareti, Eğik Çizgi, Uzun Çizgi, Tek Tırnak İşareti, Köşeli Ayraç, Denden İşareti)

Karşılıklı konuşmalarda, konuşan kişiyi belirten sözlerden sonra konur.

.....

Sözün bir yerde kesilerek geri kalan bölümün okuyucunun hayal dünyasına bırakıldığını göstermek için konur.

.....

Tırnak içinde verilen cümlelerin içinde yeniden tırnığa alınması gereken bir sözü, ibareyi belirtmek için kullanılır.

.....

Tarihlerin yazılışında gün, ay ve yılı birbirinden ayırmak için konur.

.....

Cümledeki anlamı tamamlayan ve cümlenin dışında kalan ek bilgiler için kullanılır.

.....

Adres yazarken apartman ile daire numarası arasına ve semt ile şehir arasına konur.

.....

Açıkça yazılmak istenmeyen kelime ve bölümlerin yerine konur.

.....

Sayılarla getirilen ekleri ayırmak için konur.

.....

Karşılıklı konuşmalarda, yeterli olmayan, eksik bırakılan cevaplarda kullanılır.

.....

Ögeleri arasında virgül bulunan sıralı cümleleri birbirinden ayırmak için konur.

.....

Bir yazının maddelerini gösteren rakam veya harflerden sonra konur.

.....

Fiil kök ve gövdelerini göstermek için kullanılır.

.....

Cümle içinde ara sözleri veya ara cümleleri ayırmak için konur.

.....

Konuşma çizgisinden önceki kelime ya da kelime gruplarının sonuna konur.

.....

Cümle içinde virgüllerle ayrılmış tür veya takımları birbirinden ayırmak için konur.

.....

Tırnak içinde olmayan alıntı cümlelerinden sonra konur.

.....

Alıntıların aktarıldığı eseri, yazarı veya künye bilgilerini göstermek için kullanılır.

.....

Bir yazıda alt alta gelen aynı sözlerin, söz gruplarının ve sayıların tekrar yazılmasını önlemek için kullanılır.

.....

Cümle içerisinde eserlerin, yazarların adlarında; bölüm başlıklarında kullanılır.

.....

Bilinmeyen, kesin olmayan, şüpheyle karşılanan durumlar için kullanılır.

.....

Genel Ağ (internet) adreslerinde kullanılır.

.....

Birbiri ardınca sıralanan eş görevli kelimelerin arasına konur.

.....

Kişi adlarından sonra gelen saygı ve unvan sözlerine getirilen ekleri ayırmak için konur.

.....

Dizeler yan yana yazıldığında aralarına konur.

.....

Başka bir kimseden veya yazıdan olduğu gibi aktarılan sözlerde kullanılır.

.....

Seslenme, hitap ve uyarı sözlerinden sonra konur.

.....

Bazı kısaltmaların sonuna konur.

.....

Soru eki veya sözü içeren cümle veya sözlerin sonuna konur.

.....

Arkadaşlar, aşağıdaki yay ayraçların içerisine uygun noktalama işaretlerini yazalım.

(.)(,)(:)(;)(...)(?)(!)(“”)(-)()(')(/)(—)(’)([])(“”)

El(,) göz(,) kalp(,) beyin vb.(.) organlarını acaba hangi hayat mücadelesini vererek kazan(-) dığını anlatabilir misin(?)

Kazanırsan dost kazan() düş() manını annen de doğurur()

Kitaptaki bölümlerin birkaçı şöyle sıralanabilir() sözcükte anlam() cümlede anlam() paragrafta anlam()

Kardeşim Said Cuma Namazı() na geldi() Onunla birlikte va() tanımız ve milletimiz için duâ ettik()

Mısra sonlarındaki ses ben() zerliğine kafiye ()uyak() de() nir()

()Ne yapıyorsun Ekrem()
()Bilmece çözüyorum()
()Bilmece mi()
()Evet() dedim ya()

Koştu() yoruldu() dinlendi() Kendisini ayakta tutan iki şey vardı() sağ ve sol ayağı()

Kayseri()Ankara otobüsüyle yola çıkmışlar() Ön koltuktaki adamın rahatsız edecek şekil() de bir rahatlığı varmış()

Yaşlı() ağaca yaslandı() Yağ() mur yağmıyor diye üzülüyor hatta başımıza taş yağmıyor diye seviniyordu()

Hasta olmamızın aslında tek sebebi var() Çalışmıyoruz()

Psikiyatrist() Gerçek hastaların hasta ettiği insanları tedavi etmeyle uğraşan uzman kişilere verilen addır()

Pazartesi 15()00()te arka() daşıyla nerede buluşacak()

Hayvanı sahibinin dediği yere bağla() varsın kurt yesin()

İstanbul() Bursa() Şanlıurfa ülkemde ziyaret ettiğim şe() hirlerdendir()

Ünal Yılmaz() Güzel Dilimiz Türkçe() Tonus Yayınları() Sivas() 2022()

Notlarına istersen https()() e-okul()meb()gov()tr ad() resinden bakabilirsin()

Bu soruyu nasıl yapamazsınız() 22()11 = 11 olacaktı sorunun cevabı()

Çağrıldığın yere git() ar eyle() me() çağrılmadığın yere gidip dar eyleme()

Kırtasiye malzemelerine on beş örnek verelim() kalem() def() ter() boya()

()Hemşehrim nerelisin()
()Güney Koreliyim()
()İçinden mi()
() ()

2032()2033 Eğitim()Öğretim Yılı hepimize hayırlı() uğurlu olsun()

İnsanlar üçe ayrılır()
1() Sayı saymasını bilenler
2() () () bilmeyenler

2()2 = 4 eder() demişti ma() tematik hocamız() Biz ise ona ()İyi de çarpsak da toplasak da aynı sonuç çıkıyor() () dedik()

Şehrin doğusunda ormanlar() batısında dağlar() Ormanın içinde kehribarın yapıldığı çınar ağaçları()

Arkadaşlar, aşağıdaki yay ayrıçaların içerisinde uygun noktalama işaretlerini yazalım.

(.) (,) (:) (;) (...) (?) (!) ("") (-) () (') (/) (—) ('') ([]) ("")

() Erkekler kaçaya ayrılır()
() ()
() Erkekler ikiye ayrılır ve halı sahada futbol maçı yaparlar()

() Kitap() eğitimin vazgeçilmez bir unsurudur() Şu ana kadar kitabın yerini dolduracak bir seçenek bulunamadı()

Prof() Dr() Sinan Bey() in 26() 09() 2015() te yaptığı ameliyat başarılı geçti()

Toplam yirmi dönüm arazisi vardı() Gemerek() teki bu tarla eğer Rafet() in olsaydı()

İlimizdeki Paşa Cami() sini ve Ulu Cami() yi gezdik() Dışarıda lapa lapa kar yağdı() biliyorduk ki yazaya kalmayacaktı()

Hep dörtnala giden bir atı ol() sun istiyordu() Yolda bir nal buldu() geriye üç nalla bir at kalmıştı artık()

Babamı() yüzünü ve sesini hiç unutmadığım insanı() yıllar sonra görecektim()

Ahırda beslediğimiz hayvan() ların bazıları şunlar() leopar() timsah() kurt()

Ooo() Kimler gelmiş() Siz buraların yolunu bilir miydi() niz()

Enerji ikiye ayrılır()
1() Kinetik enerji
2() Potansiyel()

O hep şöyle derdi() Para var() huzur var ancak anne ile kızını ayıran da para değil mi() ()

Nasreddin Hoca() nın Konya() nın Akşehir(()) ilçesinde ya() şadığı tahmin ediliyor()

Tokat() Çorum Karadeniz() de() Balıkesir() Tekirdağ ise Marmara() dadır()

() Alo()
() Alo()
() İyi günler() ben Agâh()
() İyi günler() buyurun()

Saffet() Bu konuyu çok iyi anladım() () dedi() Hikmet ise () Anlamadığını bile anla() mamışsın() () dedi()

Bir () Yemem() () diyenden kork bir () Oturmam() () di() yenden()

Halam dedi ki()
() Noktalama işaretlerini hâlâ bilmiyorsun değil mi()

Dünyasına dünyasına() Al() danma dünyasına() Dünya benimdir diyenin() Biz gittik dün yasına()

Eller yahşi() ben yamanım() eller buğday() ben samanım()

Derler ki () Güzelliğe güven() me() bir () sivilce() yeter() zenginliğe güvenme() ona da bir () kıvılcım() yeter() ()

Termometre bizim memlekette () 26() 3°C olarak gösteriyor() En soğuk ilçe rekoru Altınyayla olarak tescilleniyor()

Kutup Ayısı() Ben evlatlık mı() yım anne() Annesi() () Gülerek() Yoo() Kutup Ayısı() Donuyorum()

Dayım MEB() de öğretmenlik yapıyor() dedi() Ben de ona dedim ki () Evet() tanıyorum dayını() ()

Değerli Dostlarım() Sizleri çok özledim() Okuldan ayrılılı 11 yıl olmuş() Belki bir gün tekrar()

Arkadaşlar, aşağıdaki yay ayraçların içerisine uygun noktalama işaretlerini yazalım.

(.) (,) (:)(;) (...)(?)(!) (“”)(-)(’)(/)(—)(’)([])(“)

()Yolculuk() kelimesi şu şe()
kilde kök ve eklerine ayrılır()
Yol()cu()luk

Arkadaşlarına()
()Hafta içi müsaitseniz ba()
lığa gidelim() dedi()

Çok güvenilir(()) bir insandır()
aldığı hiçbir şey geri gelmez()

Çifte Minare()ye 10()30()da
gideceğiz() Sonra da Sivas()ın
sert soğukları ve mert insanları
ile tanışacağız()

Terziye ()Dinlen()()de()
mişler() ayağa kalkmış()

Halk Ozanı ()Âşık Veysel Şa()
tıroğlu ()1894()1973()()
Şarkışla()nın Sivrialan köyünde
doğmuştur()

Atalarımız dediği gibi ()Kork
aprilin beşinden() öküzü ayırır
eşinden()() Beş April galiba
Avukatlar Günü()ymüş()

Sen kabre girdikten birkaç gün
sonra insanlar seni hiç tanı()
mamış() bilmemiş() görme()
miş gibi davranırlar()

Elma() portakal kış meyvesi()
dir() kiraz ve çilek yaz mey()
vesidir()

Yola çıktıklarını yolda bulduk()
larına değişirsen hem yolunu
kaybedersin hem dostunu()
()Necip Fazıl Kısakürek()

İlkbahar mevsimindeki aylar
şunlardır() mart() nisan()
mayıs()

()Kim o()
()Ahsen Teyze() Nusret()im
ben yoksa hatırlamadın mı()
()()

()Bakarız()() dediğim hiçbir
yere gitmedim() Demin dü()
şünürken bunu fark ettim()

()Nasılsın()
()İyiyim() Sen nasılsın()
()İyidir gardaşım()
()Niye hiç aramıyorsun()

Üveye etme() özünde bulur()
sun() geline etme() kızında
bulursun()

()Üç Aylar() olarak da bilinen
aylar() Receb() Şâban() Ra()
mazan()dır()

Oley() Yine matematik elli
düştü karneme() Ortaokulda
doksan alınca üzülüyordum()
birde şimdiki hâlime bak()

Hanım kırsa ()kaza() deni()
lir() geçilir() hizmetçi kırsa
() ceza() hazır edilir()

Sessizce bana dedi ki()
()Ne yapmalıyım sence()
Ben de ona()
()Beklemelisin() dedim()

Şunu hiçbir zaman unutmamalı
insan ()Ecel geldi cihana() baş
ağrısı bahane()()

Mehmet Âkif()in ()Safahat()
isimli kitabı vardır() Bu kita()
ba milletime ait diyerek()İs()
tiklâl Marşı()mızı almadı()

Alçak yerde yatma() sel alır()
yüksek yerde de yatma() yel
alır()

()Kendini tanıyor musun()
()Geçen gün aynada kendimi
tanıyamadım() Sonra sesim()
den tanıdım()

Babaannem bize hep ()Erken
kalktım işime() şeker kattım
aşıma()() öğüdünü verirdi()

Arkadaşlar, aşağıdaki yay ayraçların içerisine uygun noktalama işaretlerini yazalım.
(.) (,) (:) (;) (...) (?) (!) (" ") (-) () (') (/) (-) (' ') ([]) (")

() Mürekkep pahalı mı ()
() Hayır () neden sordun ()
() Halıya döküldü de ()
() Off () Yeni halı alacağız ()

Teravih Namazı () mızi bugün
akşam Merkez Cami () de ya da
Büyük Millet Cami () nde kıla ()
lim ()

Sessiz () ünsüz () harfler tek
başlarına okunamazlar ancak
sesli () ünlü () harfler tek baş ()
larına okunabilirler ()

Atiye () Hümeysra ve Evla () dan
daha çok çalışıyor ()

Karacaoğlan () ın Çukurova ()
da () yaşadığı söylenir ()

Ailem () 04 () 01 () 1991 () de
doğdu () () diyor ()

Vaktin varsa bir kahve içelim ve
kahve içerken eğitimi konuşa ()
lim () dedi () Kahve içerken
nasıl konuşabilirim () dedim ()

() Haydi () biz ders çalışalım
mı ()
() Peki () çalışalım () Dersin
notları yanında mı ()

Adres () Rifat Öçten Mahalle ()
si () Manolya Sokak () 12 () 1 ()
Altınyayla () Sivas

iyiliğe demişler ki () Nereye
doğru gidiyorsun () () O da
demiş ki () Kötülüğe doğru
gidiyorum () ()

() Eşek ölür () semeri kalır ()
insan ölür () eseri kalır () () Bu
söz çok beğeniyorum () siz de
beğeniyor musunuz ()

Hey () Beni de bekleyin () ben
de sizin yanınızda olmak isti ()
yorum ()

Bir süre sonra Kütahya () İzmir
yolu üzerinde buluyoruz ken ()
dimizi ()

Karıncadan ibret al () yazdan
kışı karşılar ()

O () sabah kalkardı () Elini ve
yüzünü yıkar () kahvaltısını da
eder () ders çalışırdı ()

Dün Halûk bana ()
() Yarın eve gidelim () dedi ()
Ben de ona şunu dedim ()
() Tabii ki ()

Boşboğazın birini ateşe atmış ()
lar da () Odunum yaş () () diye
bağırılmış ()

Baş yarılır () fes içinde kalır ()
kol kırılır () yen içinde kalır ()

Çanakkale Zaferi () nin 107 ()
yılı büyük bir coşkuyla tüm ül ()
kede kutlandı ()

Dilimizdeki ekler ikiye ayrılır ()
yapım ekleri () çekim ekleri ()

Türkçe () Arapça sözlük derste
mutlaka yanınızda olsun ()

Sormaz ki bilsin () sorsa bilir ()
di () bilmez ki sorsun () bilse
sorardı ()

Kendisine el sallayan kişiye ()
() Tanıyamadım sizi () dedi ()
El sallayan kişi dedi ki ()
() Aaa () Nasıl tanıyamadın ()

İnsan evden o gün 5 dk () geç
çıkarsa yolda göreceği insanlar
değişiyor () çok tuhaf değil mi
tuhafiyeci bey ()

Arkadaşlar, aşağıdaki yay ayraçların içerisine uygun noktalama işaretlerini yazalım.

(.)(,)(:)(;)(...)(?)(!)(“”)(-)()(')(/)(—)('')([])(“)

19(.)02()2022
Sulusaray()Tokat

Değerli Evladım()

Gönderdiğin e()postayı akşam gördüm() Öğretmeninizin() insan anatomisi ()Vücudu inceleyen bilim dalıdır()() ile ilgili verdiği proje ödevine yardım etmemi istemişsin() Yardım etmez olur muyum() Tabii ki()

Öncelikle iskelet sisteminden bahsetmek istiyorum() İskelet sistemi 206 kemikten oluşur() Bu kemikler vücuda şe() kil verir() vücudun dik durmasını sağlar() Dışarıdan gelebilecek darbelere karşı vücudu korur() Kaburga kemiği kalbe() akciğerlere() kafatası kemiği beyne gelebilecek darbelere sert bir engel oluşturarak doğrudan organların zarar görmesini önler() Kemiğin içindeki ilikte alyuvarlar() akyuvarlar() kan pulcukları ()trombositler() denilen kan hücreleri üretilir() Kemikler() kasların da yardımıyla vücudun hareket etmesini sağlar()

Kas sisteminde üç farklı kas tipi vardır() iskelet kasları() kalp kası ve düz kaslar() İskelet kasları vücudun hareket etmesini sağlar() istemli çalışan kaslardır() kalp kası kalbin çalışarak vücuda kan pompalamasını sağlar() istemsiz çalışan kastır() düz kaslar içi boş olan damarlar() bağırsaklar vb() organların çalışmasını sağlar ve istemsiz çalışan kaslardır()

Dolaşım sistemi kalp() damarlar ve kan hücrelerinden oluşur() Kalp() Vücudumuza gerekli olan besin ve oksijeni taşıyan() kanın hareket etmesini sağlayan bir pompadır() Oksijenli olan kan atardamarlar ile vücudun her noktasına ula() şır() dönüşte karbondioksitli olan kan toplardamarlarla akciğerde temizlenir ve kalbe geri döner() Kan hücrelerinden al() yuvarlar kana rengini verir() oksijeni taşır() akyuvarlar vücudu yabancı maddelerden korur() bulaşıcı hastalıklarla sava() şır() kan pulcukları vücutta bir kesik oluştuğunda kanın pıhtılaşmasını sağlar() damarlardaki çatlakları onarır()

Sinir sistemi merkezi sinir sistemi ve çevresel sinir sistemi olarak ikiye ayrılır() Merkezi sinir sisteminde beyin() omu() rilik() çevresel sinir sisteminde duyu sinir sistemi() motor sinir sistemi vardır() Merkezi sinir sisteminde bahsedeyim() Beyin ortalama 1()400 g()dır() 100 milyara yakın nöron yardımıyla vücudu kontrol eder() Beyin sert() örümceksi ve ince zar ile çevrilidir() Sert zar beyin dış etkenlerden zarar görmesini engeller() Örümceksi zar örümcek ağına benzeyen lifler sayesinde sert zar ile ince zarı birbirine bağlar() İnce zar ise taşıdığı kan damarlarıyla beyin besin ve oksijen ihtiyacını karşılar() Beynin %70'den fazlası sudur() Beyin üç kısımdır() ön() orta ve arka beyin() Ön beyinde uç beyin ve ara be() yin vardır() Uç beyinde sağ yarım küre() sol yarım küre() ara beyinde talamus() hipotalamus vardır() Sol yarım küre vücudun sağ tarafının kontrolünü sağlar() matematiksel işlemlerde yeteneklidir() dili iyi kullanır() sonuçlarla ilgilenir() bilimsel konularda başarılıdır() mantıksaldır() sağ yarım küre vücudun sol tarafının kontrolünü sağlar() sanatsal konu() larda yeteneklidir() hayal gücü gelişmiştir() sebeplerle ilgilenir() boyutları algılamada başarılıdır() duygusaldır() Tala() mus duylardan() koku duyu haric() gelen mesajları sınıflandırma() uyku ya da uyanıklık durumunu düzenleme() hi() potalamus hormon salgılarını denetleme() kan basıncını ayarlama() vücut ısısını sabit tutma() açlığa karar verme() vü() cudun su dengesini koruma() karbonhidrat ve yağ metabolizmasını düzenleme vb() konular ile ilgilenir() Orta beyin in() sanların göz bebeğinin fazla ışıktaki küçülmesi() az ışıktaki büyümesi gibi görme reflekslerini() hayvanlarda aşırı seste kula() ğın() kuyruğun dikleşmesi gibi iştme reflekslerini kontrol eder() Arka beyinde ise beyincik ve omurilik soğanı vardır() Beyincik() hayat ağacı() olarak bilinir() hareketi ve dengeyi sağlar() istemli kaslardan olan iskelet kaslarının çalışmasını denetler() omurilik soğanı() hayat düğümü() olarak bilinir() solunum ve sindirim sistemi gibi yaşamsal faaliyetleri dü() zenler() hapşırma ve yutma gibi hayati iç refleksleri kontrol eder() beyin yarım kürelerinden gelen sinirleri çaprazlayıp omuriliğe gönderir() Omurilik ensemden başlar ve sırtımıza kadar iner() Omurilikte beyin gibi sert() örümceksi ve ince zar ile çevrilidir() Beyin ile çevresel sinir sistemi arasında köprü kurar() Çevresel sinir sistemi uyarı mesajlarını omurilik ile beyne iletir() yine beyin de çevresel sinir sistemine vermesi gereken tepkileri omurilik ile gönderir() Omurilik refleksleri yönetir ve alışkanlık hâline gelen davranışları kontrol eder() Beyinle omurilik sürekli iletişim hâlinindedir()

Omurilik şöyle der()

()Elimiz ateşe değdiğinde sana sormadan elimizi ateşten çekiyorum() Senin için bu problem olur mu()

Beyin ise karşılık olarak()

()Yoo() Problem olmaz() Bana sorana kadar elimiz yanabilir() Reflekslerin birçoğunun sende olması güzel bence hatta yüzmek() araç sürmek vb() etkinliklere artık alıştık() Bunları da sana devredeceğim()

Çevresel sinir sistemindeki duyu sinir sistemi uyarıları duyu organlarından alıp merkezi sinir sistemine iletir() Motor sinir sistemi ise merkezi sinir sisteminde aldığı emri tepki verecek olan organa götürür() Motor sinir sistemi ikiye ayrılır() somatik ve otonom sinir sistemi() Somatik sinir sistemi istemli çalışır() iskelet kasları ile bağlantılıdır() otonom sinir sis() temi istemsiz olarak çalışır() düz ve kalp kasları ile bağlantılıdır() Otonom sinir sistemi de ikiye ayrılır() sempatik ve pa() rasempatik sinirler() Sempatik sinirler tüm sistemleri hızlandırır() sindirim sistemini yavaşlatır() parasempatik sinirler de tüm sistemleri yavaşlatır() sindirimi hızlandırır()



571

GÜZEL DİLİMİZ TÜRKÇE DİL BİLGİSİ



Sarkışla

SÖZCÜĞÜN (KELİMENİN) YAPISI

Kökler: Sözcüğün anlamlı en küçük parçasıdır.

İsim Kökü: Varlıkları ve kavramları karşılayan köklerdir. Bu kökler “-mak/-mek” eki alamazlar.

*Ev (Evmek) *Kapı (Kapımak) *Ses (Sesmek)

Fiil Kökü: İş, oluş, durum bildiren köklerdir. Bu kökler “-mak/-mek” alabilirler.

*Ek- (Ekmek) *Sor- (Sormak) *Bil- (Bilmek)





İPUCU⇒ Sesteş Kök: Yazılışları, okunuşları aynı; anlamları farklı olan köklerdir. Bu köklere “-mak/-mek” getirmek sesi yanıltır, cümledeki anlamından bulun. »Yaz (İsim, Mevsim) »Gül (İsim, Çiçek) »Var (İsim, Mevcut)
Yaz- (Fiil, Yazı yazmak) Gül- (Fiil, Tebessüm) Var- (Fiil, Ulaşmak)

Ekler: Kelime türetmek veya kelimenin görevini belirtmek için sözcüğün kök ya da gövdelerine getirilen anlamsız parçalarıdır. Kök ve ek arasında bağlantı olmalı. (“Balıkçı” sözcüğünün kökü “bal” değildir ancak “balcı” sözcüğünün kökü “bal”dır.)

İsmlere Gelen Çekim Ekleri

Eklendiği sözcüğün yapısını, şeklini değiştirmez.

Hâl (Durum) Ekleri “-i, -e, -de, -den”: İsmi 5 hâlini gösterir.

Hâl (Durum) Ekleri				
Yalın Hâli	Belirtme Hâli	Yönelme Hâli	Bulunma Hâli	Ayrılma Hâli
-	-i	-E	-DE	-DEN
				
*Ev	*Evi	*Eve	*Evde	*Evden

İlgi (Tamlayan) Eki “-(n)in”: İsim tamlamalarında tamlayanla tamlanan arasında ilgi kurar.

İlgi (Tamlayan) Eki	
*Okulun Kapısı	Kapı ile okul arasında ilgi kurmuş.
*Bahçenin Kapısı	Kapı ile bahçe arasında ilgi kurmuş.

İyelik (Sahiplik, Tamlanan) Ekleri “-(i)m, -(i)n, -(s)i; -(i)miz, -(i)niz, -leri”: Bir ismin, şahıslardan hangisine ait olduğunu gösterir.

İyelik (Sahiplik, Tamlanan) Ekleri			
Benim	*Sesim	Bizim	*Sesimiz
Senin	*Sesin	Sizin	*Sesiniz
Onun	*Sesi	Onların	*Sesleri

Çoğul Eki “-ler”: Millet, çokluk, aile anlamları katar.

Çoğul Eki	
*Türkler çok zekidir.	Millet
*Kırıkkale’de ağaçlar çiçek açtı.	Çoğul
*Yarın Altınyayla’dan Talhalar geliyor.	Aile

Eşitlik Eki “-ce”: Göre, birlikte anlamları katar.

Eşitlik Eki	
*Sence Şarkışla’ya gelecek mi?	Göre
*Köyce pikniğe gideceğiz.	Birlikte

Fiillere Gelen Çekim Ekleri

Eklendiği sözcüğün yapısını, şeklini değiştirmez.

Haber (Bildirme) Kipi Ekleri: Fiilin ne zaman yapıldığını belirten eklerdir.

Haber (Bildirme) Kipi Ekleri				
Geniş Z. Kipi	Gelecek Z. Kipi	Duyulan Geçmiş Z. Kipi	Görülen Geçmiş Z. Kipi	Şimdiki Z. Kipi
-(E)R	-ECEK	-MIŞ	-Dİ	-YOR
*Eker.	*Ekecek.	*Ekmiş.	*Ekti.	*Ekiyor.

Dilek (Tasarlama) Kipi Ekleri: Fiilin yapılmasının gerekli, şart olduğunu; istenildiğini, emredildiğini belirten eklerdir.

Dilek (Tasarlama) Kipi Ekleri			
Gereklilik Kipi	Şart Kipi	İstek Kipi	Emir Kipi
-MELİ	-SA	(Y)A	EMİR YOK
*Sormalı.	*Sorsa.	*Sora.	*Sor.

Şahıs Ekleri: Fiilin şahıslardan kimin tarafından yapıldığını gösteren eklerdir.

Şahıs Ekleri		
1. Tekil	2. Tekil	3. Tekil
-M -İM	-N -SİN	-
*Bildim. *Biliyorum.	*Bilsen. *Bilmişsin.	*Bilecek. *Bilsin.
1. Çoğul	2. Çoğul	3. Çoğul
-K -İZ -LİM	-NİZ -SİNİZ -İN	-LER -SİNLER
*Bildik. *Bilmiştik. *Bilelim.	*Bildiniz. *Bilirdiniz. *Bilin.	*Bilmeliler. *Bilsinler.

İsmlere Gelen Yapım Ekleri

Eklendiği ismin yapısını, şeklini değiştirir.

İsimden İsim Yapan Yapım Ekleri	
-CE	*Türkçe *Arapça
-CEĞİZ	*Yavrucağız *Adamcağız
-CEK	*Ailecek *Çabucak
-Cİ	*Simitçi *Sanatçı
-CİK	*Bademcik *Yumuşacık
-CİL	*Evcil *Balıkçıl
-(E/İ)Ç	*Babaç *Kıraç
-DE	*Yüzde *Payda
-DEM	*Gündem *Erdem
-DEŞ	*Özdeş *Meslektaş
-ER	*Milyoner *Altmışar
-EY	*Güney *Uzay
-GEN	*Beşgen *Başkan
-GİL(LER)	*Kedigiller *Baklagiller
-İN	*Örneğin *Güzün
-İR	*Püfür *Vızır
-İZ	*Üçüz *Altız
-(E/İ)K	*Benek *Ortak
-Kİ	*Şimdiki *Öteki
-(E/İ)L	*Sözel *Çoğul
-LE	*Kışla *Tuzla
-LEK	*Otlak *Sulak
-LEYİN	*Sabahleyin *Geceleyin
-Lİ	*Köylü *Sivaslı
-LİK	*Zeytinlik *Sağlık
-MEN	*Egemen *Kocaman
-(İ)MSİ	*Grimsi *Beyazımsı
-(İ)MTIRAK	*Ekşimtirak *Yeşilimtirak
-MSER	*İyimser *Kötümser
-(İ)NCİ	*İkinci *Sonuncu
-SEL	*Yöresel *Karasal
-Sİ	*İpeksi *Topraksı
-SİZ	*Şekersiz *İnsafsız
-(E/İ)T	*Eşit *Özet
-Tİ	*Kütürtü *Patırtı

İsimden Fiil Yapan Yapım Ekleri

-DE	*Gürülde- *Şınılda-
-E	*Tüne- *Kana-
-(E)R	*Morar- *Sarar-
-ET	*Yönet- *Gözet-
-İK	*Birik- *Acık-
-KİR	*Çemkir- *Hıçkır-
-(E)L	*Eksil- *Daral-
-LE	*Gizle- *Başla-
-LEN	*Hüzünlen- *Seslen-
-LEŞ	*Dertleş- *Paylaş-
-(İ)MSE	*Benimse- *Özümse-
-SE	*Önemse- *Susa-

Fiillere Gelen Yapım Ekleri

Eklendiği fiilin yapısını, şeklini değiştirir.

Fiilden İsim Yapan Yapım Ekleri	
-CE	*Düşünce *Sakinca
-(E/İ)Ç	*Süreç *Usanç
-DİK	*Bildik *Tanıdık
-E	*Dize *Çevre
-ECEK	*İçecek *Yakacak
-(E)ĞEN	*Gezegen *Durağan
-EN	*Geçen *Bakan
-ENEK	*Seçenek *Olanak
-GE	*Bölge *Süpürge
-GEÇ	*Üşengeç *Utangaç
-GEN	*Kemirgen *Unutkan
-Gİ	*Vergi *Duygu
-GİÇ	*Bilgiç *Dalgıç
-GİN	*Bezgin *Salgın
-İ	*İleti *Doğu
-İCİ	*Eğitici *Kalıcı
-(E/İ)K	*Tarak *Dilek
-(E/İ)L	*Eleştirel *Sanal
-(İ)Lİ	*Ölçülü *Yığılı
-(İ)M	*Öğrenim *Kazanım
-ME	*Dolma *Sarma
-MEK	*Yemek *Ekmek
-MEN	*Öğretmen *Danışman
-MEZ	*Tükenmez *Yılmaz
-MIŞ	*Geçmiş *Dolmuş
(İ)N	*Ekin *Yayın
(İ)NÇ	*Üzüncü *Korkunç
-(İ)NTİ	*Esinti *Kaşıntı
-(E/İ)R	*Keser *Yazar
-SEL	*Görsel *Uysal
-(İ)Ş	*Yürüyüş *Buluş
-(E/İ)T	*Binit *Yakıt
-Tİ	*Ürperti *Belirti
-(E)V	*Sınav *Söylev
-(E)Y	*Deney *Olay

Fiilden Fiil Yapan Yapım Ekleri

-DİR	*Sezdir- *Koştur-
-ELE	*Eşele- *Şaşala-
-İ	*Kazı- *Sürü-
-İMSE	*Gülümse- *Anımsa-
(E/İ)KLE	*Uyukla- *Sayıkla-
-(E/İ)L	*Üzül- *Katıl-
-ME	*Gitme- *Sorma-
-(İ)N	*Övün- *Bakin-
-(E/İ)R	*Pişir- *Kopar-
-(E/İ)Ş	*Görüş- *Yazış-
-P	*Serp- *Kırp-
-(E/İ)T	*Ödet- *Ağlat-

Yapım Ekleri

Gövde: İsimlere ya da fiillere gelen yapım ekleriyle türetilen yeni kelimeye denir.

İsimlere Gelen Yapım Ekleriyle Yapılan Gövde

Yapım eki isimden yeni bir kelime türetmiştir.

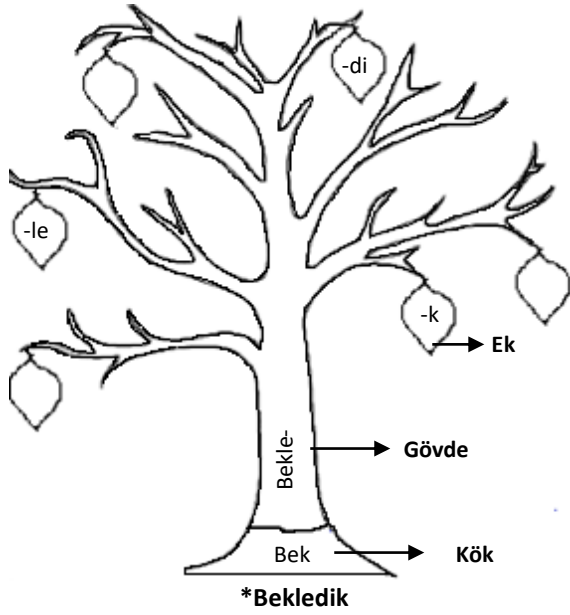
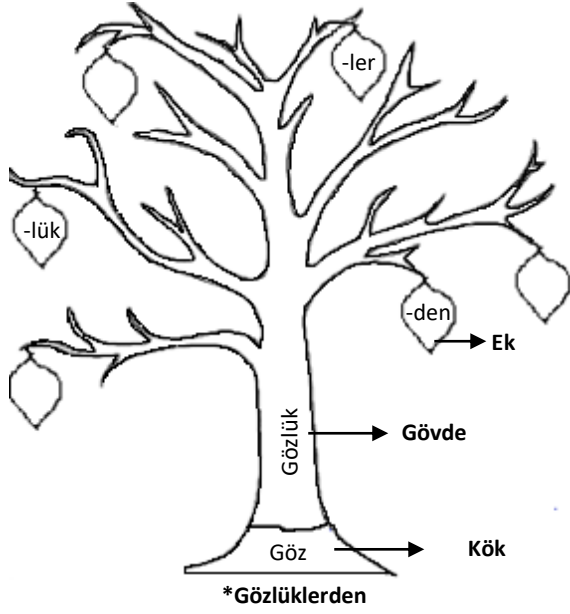

Fiillere Gelen Yapım Ekleriyle Yapılan Gövde

Yapım eki fiilden yeni bir kelime türetmiştir.

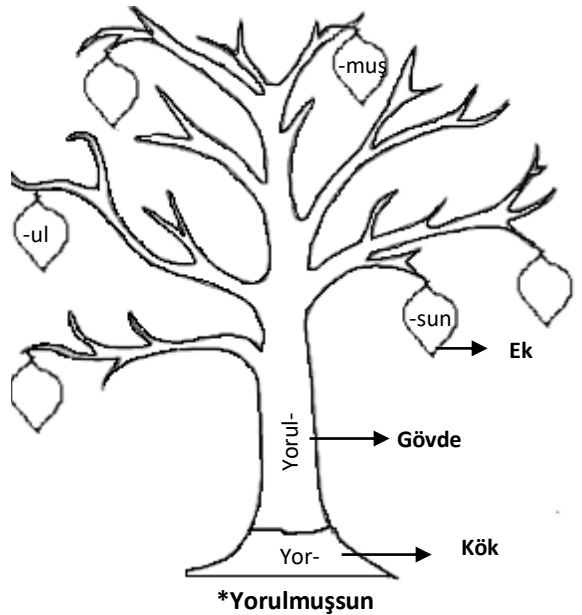
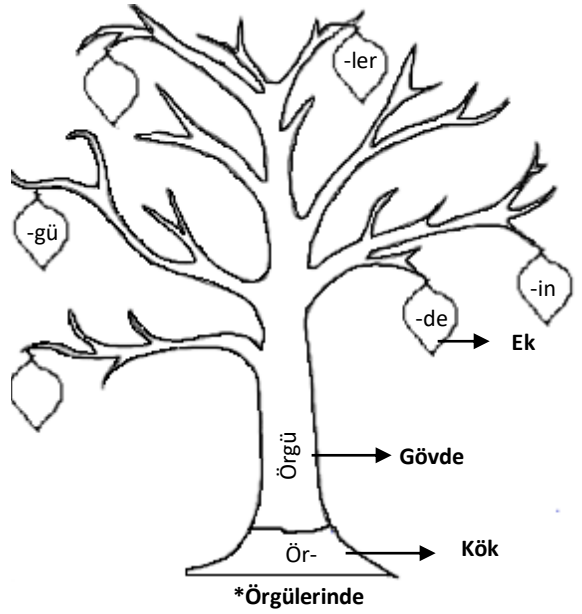

Gövde

İPUCU⇒

Kalem

Çekim Ekleri
(Şekil değişmemiş.)

»Kalem-im



»Kalem-ler



»Kalem-den



Kalem

»Kalem-lik

(Gövde)

Yapım Ekleri
(Şekil değişmiş.)

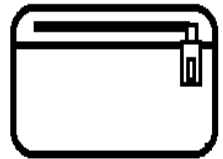

Arkadaşlar, aşağıdaki sözcüklerin kökünü ve ekini bulup uygun kutucuklara yazalım.
Kökün, isim kökü mü fiil kökü mü; ekin, yapım eki mi çekim eki mi olduğunu "X" ile belirtelim.

Kelime	Sözcük Kökü	İsim Kökü	Fiil Kökü	Aldığı Ekler	Yapım Eki	Çekim Eki	Kelime	Sözcük Kökü	İsim Kökü	Fiil Kökü	Aldığı Ekler	Yapım Eki	Çekim Eki
İnanç	İnan-		X	-ç	X		Saygı						
Uçak							Kürek						
Fidanlar							Konuşuyor						
Satıcı							Nemli						
Kitaplık							Eğlence						
Çağdaş							Güçsüz						
Çözer							Sezi						
Tekil							Önlük						
İletken							Sınıfa						
Farsça							Yığın						
Kazanç							Çokgen						
Bahçede							Eğim						
Yaşıt							Ceketin						
Çocukcağz							Artı						
Kuzey							Süzgeç						
Susmuş							Yağış						
Sabahki							Beyincik						
Ulama							Martıdan						
Akıllı							Kaktüsçiller						
Sandalyeniz							Keskin						
Üşüyor							Morumsu						
Yediz							Durmali						
Gelenek							Odun						
Otuzar							Batı						
Bitki							Türkmen						
Köprücük							Ulaşım						
Gitse							Japonca						
Perdeler							Gölgeyi						
Koku							Uzman						
Kişisel							Akacak						
Nesnel							Kurgu						
Mantıksız							Mavimtırak						
Dikiş							Yaygın						
Beğenmiş							Baloncu						
Ölçüt							Siirt'e						
Sizce							Anaç						
Dostum							Destansı						
Eğitmen							Belirgin						
Sekizinci							Ilıman						
Tonuslu							Tarihsel						

GÜZEL DİLİMİZ TÜRKÇE ÇALIŞMA KÂĞIDI - 84











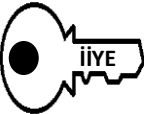
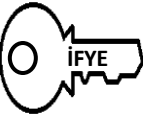
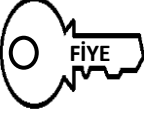
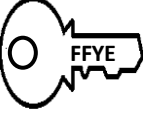
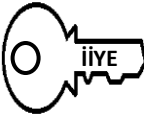
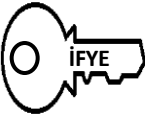
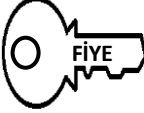
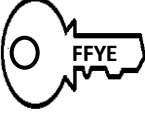
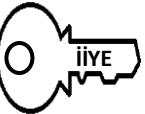
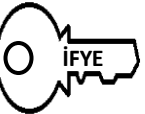
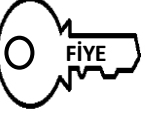
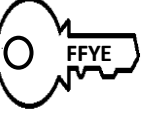
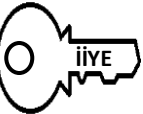
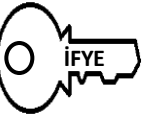
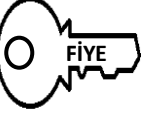
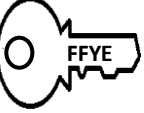
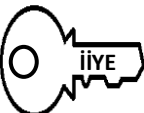
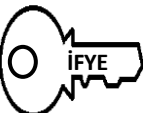
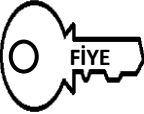
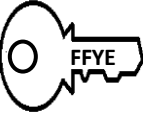
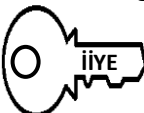
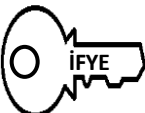
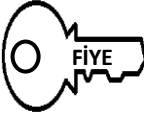
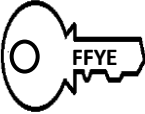
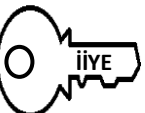
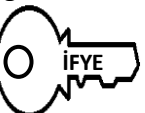
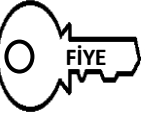
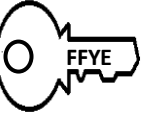
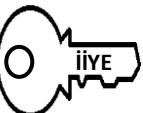
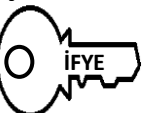
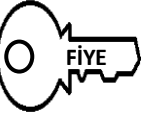
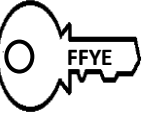
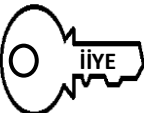
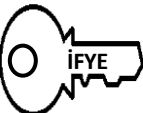
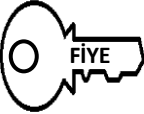
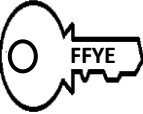
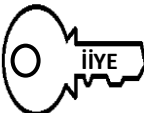
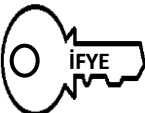
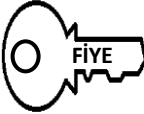
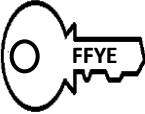
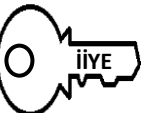
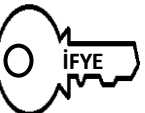
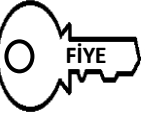
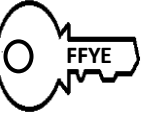
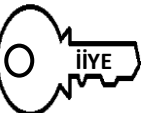
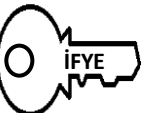
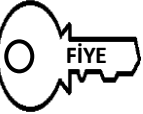
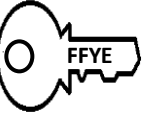
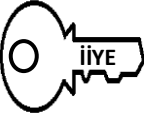
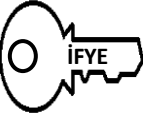
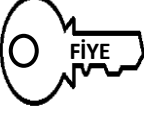
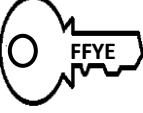
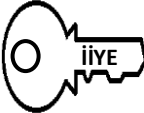
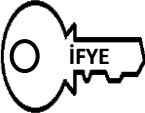

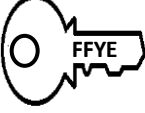
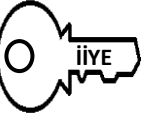
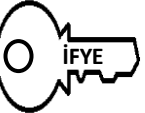
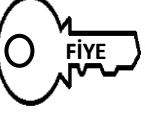
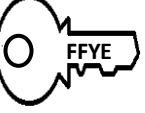
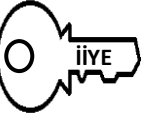
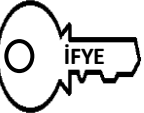

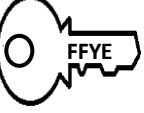
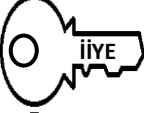
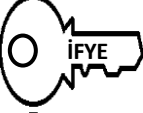

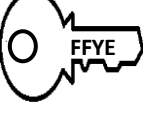
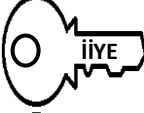
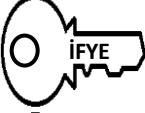

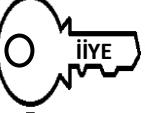
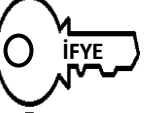

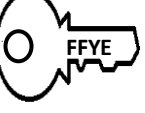
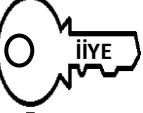
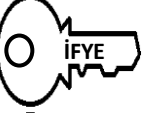
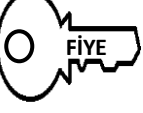
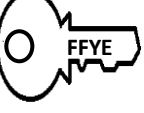

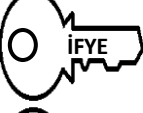
Arkadaşlar, aşağıdaki sözcüklerin kökünü ve ekini bulup uygun kutucuklara yazalım.
Kökün, isim kökü mü fiil kökü mü; ekin, yapım eki mi çekim eki mi olduğunu "X" ile belirtelim.

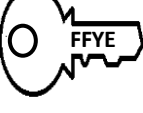
Kelime	Sözcük Kökü	İsim Kökü	Fiil Kökü	Aldığı Ekler	Yapım Eki	Çekim Eki	Kelime	Sözcük Kökü	İsim Kökü	Fiil Kökü	Aldığı Ekler	Yapım Eki	Çekim Eki
Onuncu							Yöntemi						
Sergimiz							Takılar						
Bosnalılar							Sarımtırak						
Çizimde							Çayınız						
Ulusal							Fiilimsiler						
Tartıdan							Soğukta						
Samsunluya							Yüzey						
Tarımsal							Turunçgiller						
Buzullar							Boyutları						
Çevirmen							Söylenir						
Borçsuzdu							İçlenmiş						
Deyimler							Rusçaya						
Çağrıcı							Ötüşüyor						
Hintçeden							İkişer						
Oyuncak							Hastalıkta						
Kararıyor							Düşünelim						
Derginin							Bireyler						
Dünküler							İştahsızsa						
Çıkışta							Anlamı						
Havlu							Rahatladı						
Yapıtın							İnsanlığı						
Rendelemiş							Aşçı						
Beşizler							Bencil						
Ülkende							Güleçti						
Masalsı							Sözcükten						
Değişken							Yükselmeli						
Kapıcıdan							Sargıyı						
Canlılar							Milletçe						
Gezdirse							Kiracılara						
Katmanlar							Dersliğin						
Arkadaşın							Yiyeceği						
Duyurun							Şakalaşır						
Şalgama							Deneyecek						
Doğruldu							Kadıncağız						
Ölümlü							Bakraçta						
Ocağı							Umursayın						
Işıtmalı							İnişi						
Yelkeni							Pencerenin						
Dörtgenin							Yıkıntı						
Adayları							Balıkçıdan						

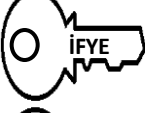
Arkadaşlar; aşağıdaki sözcüklerin kökünü, gövdesini ve almış olduğu ekleri bulup uygun noktalı yerlere yazalım.

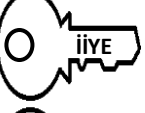
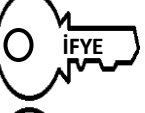
<p>Kök Çiçek</p> <p>Gövde Çiçekçi</p> <p>Ek -ci -ler</p> <p>Çiçekçiler</p>	<p>Kök</p> <p>Gövde</p> <p>Ek</p> <p>İyileşmiş</p>
<p>Kök</p> <p>Gövde</p> <p>Ek</p> <p>Konağın</p>	<p>Kök</p> <p>Gövde</p> <p>Ek</p> <p>Kömürlükte</p>
<p>Kök</p> <p>Gövde</p> <p>Ek</p> <p>Okuturuz</p>	<p>Kök</p> <p>Gövde</p> <p>Ek</p> <p>Seçtirdik</p>
<p>Kök</p> <p>Gövde</p> <p>Ek</p> <p>İncelse</p>	<p>Kök</p> <p>Gövde</p> <p>Ek</p> <p>Küfleniyor</p>
<p>Kök</p> <p>Gövde</p> <p>Ek</p> <p>Taşıtları</p>	<p>Kök</p> <p>Gövde</p> <p>Ek</p> <p>Ütüleyecek</p>
<p>Kök</p> <p>Gövde</p> <p>Ek</p> <p>Yüreklilerin</p>	<p>Kök</p> <p>Gövde</p> <p>Ek</p> <p>Tanışayım</p>
<p>Kök</p> <p>Gövde</p> <p>Ek</p> <p>Garipsediniz</p>	<p>Kök</p> <p>Gövde</p> <p>Ek</p> <p>Sunucudan</p>
<p>Kök</p> <p>Gövde</p> <p>Ek</p> <p>Tutunmalısın</p>	<p>Kök</p> <p>Gövde</p> <p>Ek</p> <p>Vatandaşımız</p>

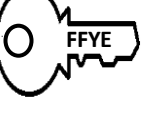
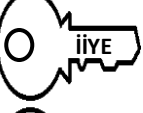
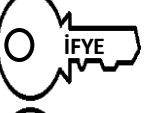
Arkadaşlar, aşağıdaki yapım eklerinin türünü bulup uygun anahtarı istediğimiz bir renge boyayalım.
(İİYE: İsimden İsim Yapan Ek) (İFYE: İsimden Fiil Yapan Ek) (FİYE: Fiilden İsim Yapan Ek) (FFYE: Fiilden Fiil Yapan Ek)

<p>Kulaklık</p>    	<p>Demirle-</p>    	<p>Çalışkan</p>    	<p>Dökül-</p>    
<p>Yüzücü</p>    	<p>Ağar-</p>    	<p>Sevgi</p>    	<p>Yetiş-</p>    
<p>Gevele-</p>    	<p>Şehirli</p>    	<p>Yorum</p>    	<p>Küçümse-</p>    
<p>Sıvılaş-</p>    	<p>Ayraç</p>    	<p>Doğur-</p>    	<p>Sesteş</p>    
<p>Küresel</p>    	<p>Övün-</p>    	<p>Kavurga</p>    	<p>Uyut-</p>    
<p>Umut</p>    	<p>Elmacık</p>    	<p>Buldur-</p>    	<p>Uslan-</p>    

“Kelimelerden hangisinin türü farklıdır?” diye sorulduğunda bu konulara dikkat etmelisiniz.

KELİME TÜRLERİ	B	Ü	F	E	S	İ	Z	Z
	1. İsimler	2. Sıfatlar	3. Zamirler	4. Zarflar				
	5. Bağlaçlar	6. Edatlar	7. Ünlemler	8. Fiiller				

İSİMLER (ADLAR)	Varlıklara Verilişine Göre İsimler	Özel İsim: Kendisinden yalnızca bir tane olan varlıkların isimleridir.			
		*Enes	*Türkiye	*Sivas	*Tecer Dağı
	Cins İsim: Aynı cinsten birden çok olan varlıkların isimleridir.				
	*kişi	*ülke	*il	*dağ	
	Varlıkların Niteliğine Göre İsimler	Somut İsim: Beş duyu organımızdan (dil, göz, kulak, burun ve deri) en az biriyle algıladığımız varlıkların isimleridir.			
		*kardeş	*sınav	*hediye	*arkadaş
	Soyut İsim: Beş duyu organımızla algılayamadığımız varlık veya kavramların isimleridir.				
	*kardeşlik	*heyecan	*sevinç	*sevgi	
	Varlıkların Sayısına Göre İsimler	Tekil İsim: Tek bir varlığı karşılayan isimlerdir.			
		*ağaç	*öğrenci	*insan	*voleybolcu
		Çoğul İsim: Birden çok varlığı karşılayan isimlerdir ve çoğul eki “-ler, -lar” alırlar.			
		*ağaçlar	*öğrenciler	*insanlar	*voleybolcular
Topluluk İsmi: Çoğul eki almadığı hâlde içerisinde birden çok varlık olan isimlerdir.					
*orman	*ekip	*aile	*takım		
Varlıkların Yapısına Göre İsimler	Basit İsim: Kök halinde veya sadece çekim eki almış olan isimlerdir.				
	*balığa	*kalemi	*çiçek	*iyi	
	Türemiş İsim: Yapım eki almış olan isimlerdir.				
*balıkçıl	*kalemlik	*çiçekçi	*iyimser		
Birleşik İsim: En az iki ismin yan yana gelmesiyle oluşan isimlerdir.					
*alabalık	*kalemtraş	*çiçekevi	*pekiyi		

İsim Tamlamaları:

Belirtisiz İsim Tamlaması: Tamlayanın ek almadığı, tamlananın iyelik eki “-(s)i” aldığı tamlamalardır. İkincisi ek alır.

*İlçe otobüsü
(Tamlayan) (Tamlanan)

*Sınıf defteri
(Tamlayan) (Tamlanan)

Belirtili İsim Tamlamaları: Tamlayanın ilgi eki “-(n)in” tamlananın iyelik eki “-(s)i” aldığı tamlamalardır. İkisi de ek alır.

*İlçenin otobüsü
(Tamlayan) (Tamlanan)

*Sınıfın defteri
(Tamlayan) (Tamlanan)

Zincirleme İsim Tamlaması: Tamlayanın ya da tamlananın kendi başına bir isim tamlaması oluşturduğu tamlamalardır. En az üç isim yan yana gelir.

*İlçe otobüsünün rengi
(Tamlayan) (Tamlanan)

*Sınıf defterinin sayfaları
(Tamlayan) (Tamlanan)

İPUCU⇒ İsim tamlamaları ile sıfat tamlamasını birbirine karıştırmayalım, şu soruları soralım:

İsim Tamlamaları } Ne?
Neyin?
Kimin?

Sıfat Tamlaması } Nasıl?
Hangi?
Kaç?

*Pilavın yağı (Neyin yağı?)

*Yağlı pilav (Nasıl pilav?)

İsimlerde Küçültme: İsimleri küçültmek için “-cik, -ceğiz, -(i)msi, -(i)mtırak” yapım ekleri kullanılır.





*Kitapçık

*Çocukcağız

*Yeşilimsi

*Mavimtırak

İsim Çekim Ekleri: Eklendiği sözcüğün yapısını, şeklini değiştirmez.

Hâl (Durum) Ekleri				
Yalın Hâli	Belirtme Hâli	Yönelme Hâli	Bulunma Hâli	Ayrılma Hâli
-	-i	-E	-DE	-DEN
				
*Ev	*Evi	*Eve	*Evde	*Evden

İyelik (Sahiplik, Tamlanan) Ekleri			
Benim	*Sesim	Bizim	*Sesimiz
Senin	*Sesin	Sizin	*Sesiniz
Onun	*Sesi	Onların	*Sesleri
*Senin sesini duydum. ("n" iyelik ekidir.)		*Onun sesini duydum. ("n" kaynaştırma harfidir.)	

İlgi (Tamlayan) Eki “-(n)in”	
*Okulun Kapısı	Kapı ile okul arasında ilgi kurmuş.
*Bahçenin Kapısı	Kapı ile bahçe arasında ilgi kurmuş.







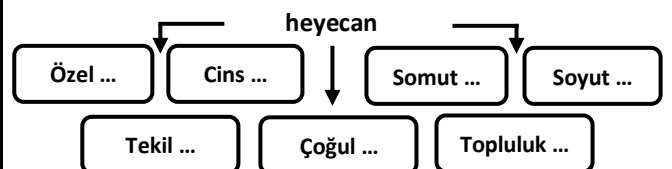
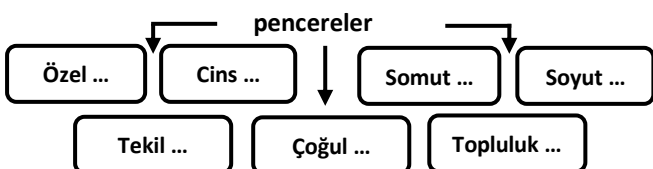
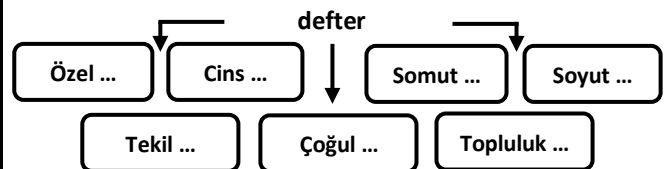
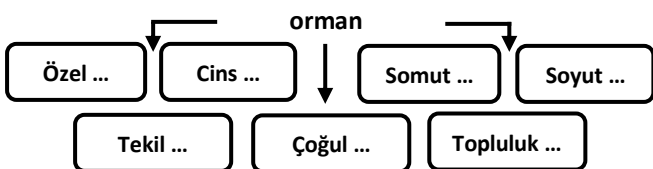
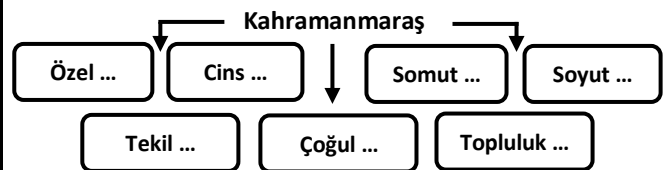
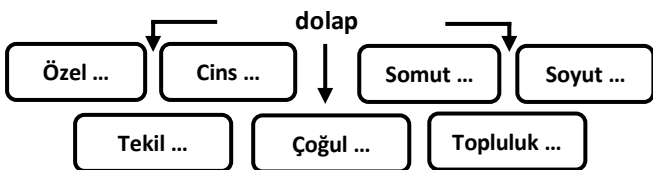
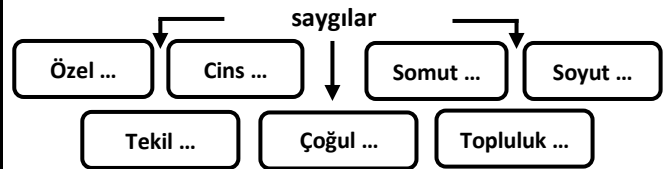
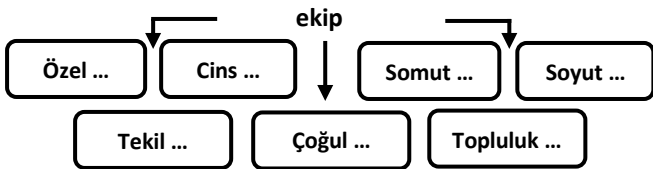
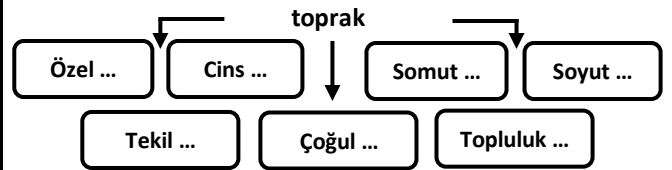
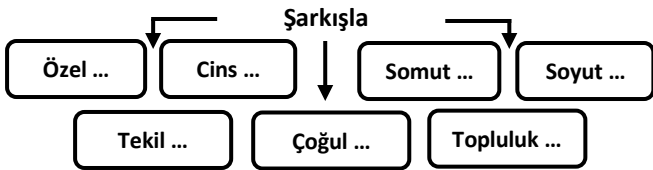
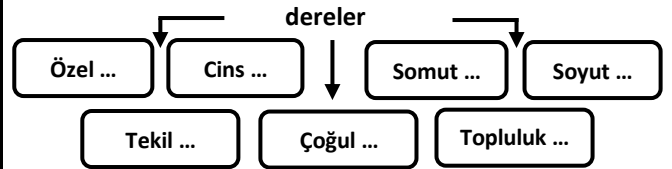
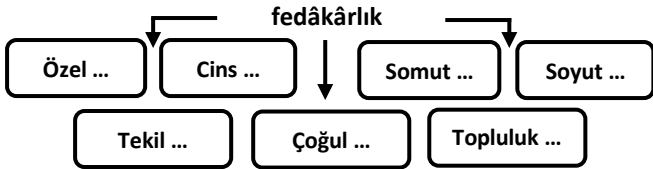
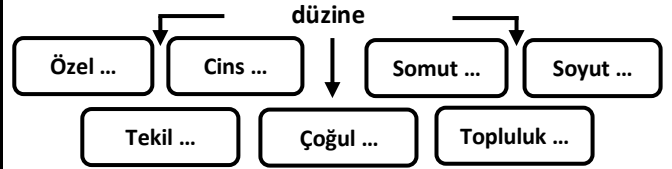
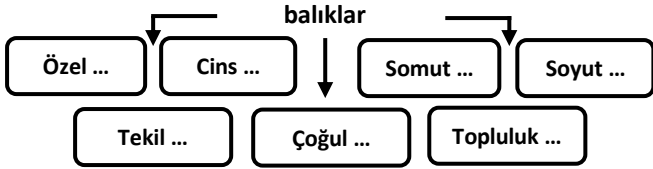
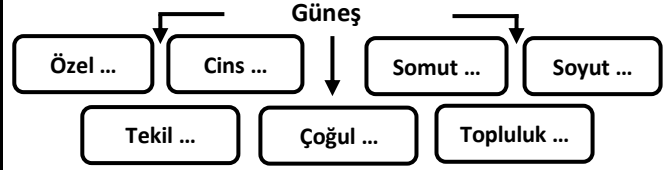
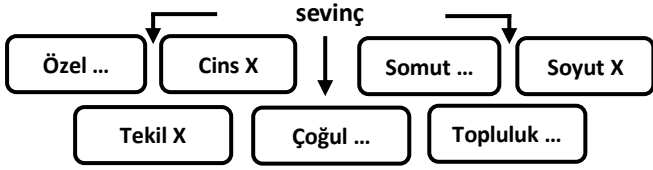

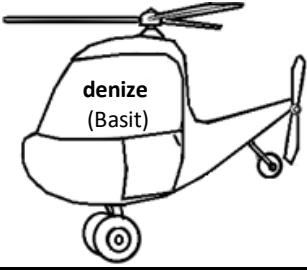
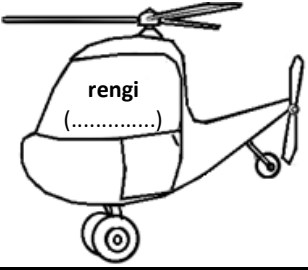
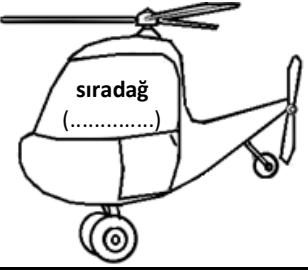

Eşitlik Eki “-ce”	
*Sence Şarkışla'ya gelecek mi?	Göre
*Köyce pikniğe gideceğiz.	Birlikte

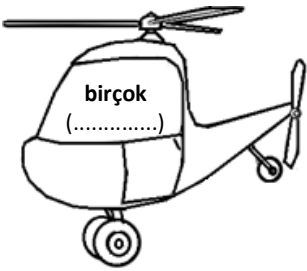
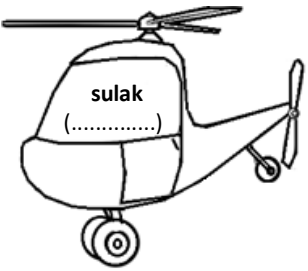
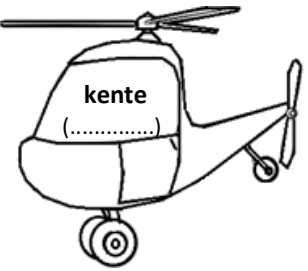
Çoğul Eki “-ler”	
*Türkler çok zekidir.	Millet
*Kırıkkale'de ağaçlar çiçek açtı.	Çoğul
*Yarın Altınyayla'dan Talhalar geliyor.	Aile

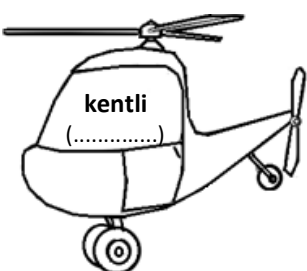
Arkadaşlar, aşağıdaki kelimelerin özelliklerini bulup uygun noktalı yerlere "X" yazalım.

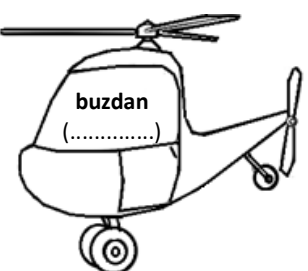

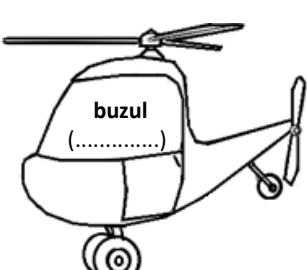
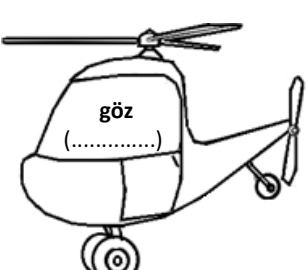
Arkadaşlar, aşağıdaki isimlerin yapısını bulup noktalı yerlere yazalım ve helikopteri istenilen renklere boyayalım.
(Basit İsim: Kırmızı) (Türemiş İsim: Yeşil) (Birleşik İsim: Mavi)

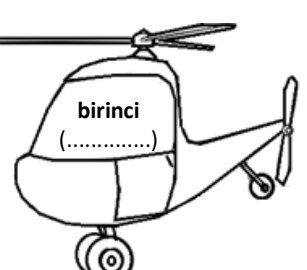
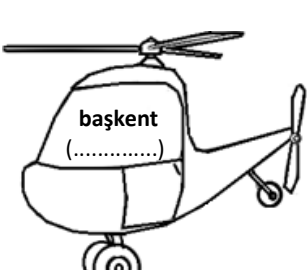
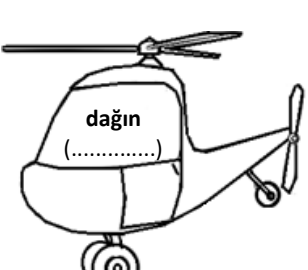
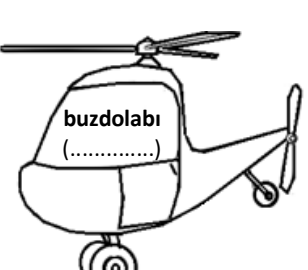
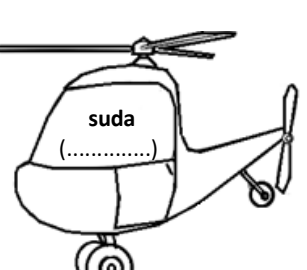
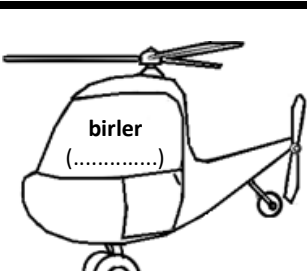
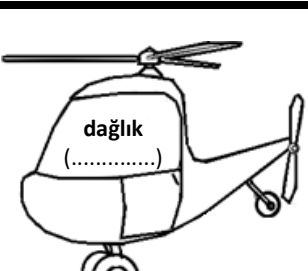
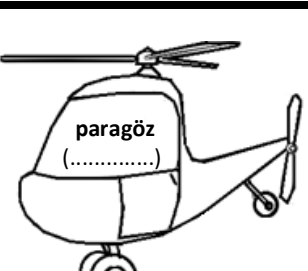
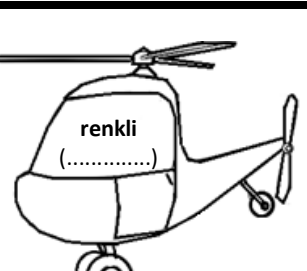
Arkadaşlar, aşağıdaki isimlerin özelliklerini bulup noktalı yerlere yazalım.
(özel, cins; somut, soyut; tekil, çoğul, topluluk; basit, türemiş, birleşik)

sevgi	cins, soyut, tekil, türemiş	perdelere,,,
sular,,,	millet,,,
Dünya'nın,,,	beyni,,,
sürü,,,	Eskişehir,,,
Asya'da,,,	gömleği,,,
akıldan,,,	ayakkabı,,,
Yeşilirmak,,,	soğuk,,,
papatya,,,	demet,,,
kâğıt,,,	mavimsi,,,
masalar,,,	insanlık,,,
ordu,,,	ortaokul,,,
kanepeye,,,	Türkçe,,,
iyilik,,,	gezegenler,,,
hanımeli,,,	mutluluk,,,
cetveli,,,	nefreti,,,
Gaziantep,,,	silgiler,,,
sesler,,,	grup,,,
korku,,,	Sincan'a,,,
takım,,,	Anadolu,,,
üzüntü,,,	kokular,,,
gemiler,,,	Tekir'in,,,
sıralar,,,	ekşimtrak,,,
Akdeniz'de,,,	buket,,,
pişmanlık,,,	neşesi,,,
köpeğe,,,	Yılmaz,,,

GÜZEL DİLİMİZ TÜRKÇE ÇALIŞMA KÂĞIDI - 90

Arkadaşlar, aşağıdaki isimlerin özelliklerini bulup noktalı yerlere yazalım.
(özel, cins; somut, soyut; tekil, çoğul, topluluk; basit, türemiş, birleşik)

duygular,,,	şüpheler,,,
bölük,,,	kömürlüğü,,,
tahtaya,,,	Karabaş'a,,,
özlemi,,,	deste,,,
Şanlıurfa,,,	huzur,,,
rüzgârlar,,,	kahvaltı,,,
küme,,,	düşüncesi,,,
hoşgörü,,,	jüri,,,
sivrisinek,,,	vicdanı,,,
Kızıltepe'ye,,,	Çanakkale,,,
öğretmen,,,	turuncu,,,
umutlar,,,	sandalye,,,
Bilgin'de,,,	kafile,,,
halılar,,,	dürüstlük,,,
saat,,,	tatlılar,,,
Yahşihan'a,,,	sümbülde,,,
ışık,,,	Kocaeli,,,
pazartesi,,,	huylar,,,
aile,,,	telefonu,,,
Tonuslu,,,	meclise,,,
kardeşlik,,,	elbise,,,
duvarda,,,	kediler,,,
kurul,,,	Lazca,,,
Afrika'ya,,,	panolar,,,
cesaret,,,	gurur,,,

Arkadaşlar, aşağıdaki isim tamlamalarını ve sıfat tamlamasını bulup uygun sayıları noktalı yerlere yazalım.
(1. Belirtisiz İsim Tamlaması) (2. Belirtili İsim Tamlaması) (3. Zincirleme İsim Tamlaması) (4. Sıfat Tamlaması)

(3) Oda kapısının kolu

Odanın kapısı ...

... Oda kapısı

Beş kapı ...

... Köyün yolu

Uzun yol ...

... Köy yolunun asfaltı

Köy yolu ...

... Yeşil dal

Ağaç dalı ...

... Ağaç dalının yaprağı

Ağacın dalı ...

... Rize çayı

Şekerli çay ...

... Rize'nin çayı

Rize çayının kokusu ...

... Ahırın çatısı

Ahır çatısının sacı ...

... Üçgen çatı

Ahır çatısı ...

... Masanın örtüsü

Yeni örtü ...

... Masa örtüsü

Masa örtüsünün ucu ...

... Telefon zili

Telefonun zili ...

... Güzel zil

Telefonun zil sesi ...

... Mavi kapak

Dolap kapağı ...

... Dolap kapağının camı

Dolabın kapağı ...

... Sokak lambasının ışığı

Kaliteli lamba ...

... Sokağın lambası

Sokak lambası ...

... Okul müdürü

Bir müdür ...

... Okulun müdürü

Okul müdürünün adı ...

... Araç boyası

Aracın boyası ...

... Araç boyasının rengi

Siyah araç ...

... Ders kitabının sayfası

Ders kitabı ...

... Şu kitap

Dersin kitabı ...

... Sobanın kovası

Birkaç kova ...

... Soba kovasının altı

Soba kovası ...

... Ceketin düğmesi

Ceket düğmesinin ipi ...

... Ceket düğmesi

Hangi ceket ...

... Çeşme suyunun lezzeti

Çeşme suyu ...

... Tatlı su

Çeşmenin suyu ...

Arkadaşlar, aşağıdaki tablolara hâl ekleri almış isimleri yazalım.
[Yalın Hâl (-)] [Belirtme Hâli (-i)] [Yönelme Hâli (-e)] [Bulunma Hâli (-de)] [Belirtme Hâli (-den)]

Yalın	Ev
Belirtme	Evi
Yönelme	Eve
Bulunma	Evde
Çıkma	Evden

Yalın	
Belirtme	
Yönelme	Odaya
Bulunma	
Çıkma	

Yalın	
Belirtme	
Yönelme	
Bulunma	Mutfakta
Çıkma	

Yalın	
Belirtme	
Yönelme	
Bulunma	
Çıkma	Kilerden

Yalın	
Belirtme	Köyü
Yönelme	
Bulunma	
Çıkma	

Yalın	
Belirtme	
Yönelme	Kasabaya
Bulunma	
Çıkma	

Yalın	
Belirtme	
Yönelme	
Bulunma	İlçede
Çıkma	

Yalın	
Belirtme	
Yönelme	
Bulunma	
Çıkma	Şehirden

Yalın	
Belirtme	Okulu
Yönelme	
Bulunma	
Çıkma	

Yalın	
Belirtme	
Yönelme	Sınıfa
Bulunma	
Çıkma	

Yalın	
Belirtme	
Yönelme	
Bulunma	Koridorda
Çıkma	

Yalın	
Belirtme	
Yönelme	
Bulunma	
Çıkma	Bahçeden

Yalın	
Belirtme	Yaylayı
Yönelme	
Bulunma	
Çıkma	

Yalın	
Belirtme	
Yönelme	Ovaya
Bulunma	
Çıkma	

Yalın	
Belirtme	
Yönelme	
Bulunma	İrmakta
Çıkma	

Yalın	
Belirtme	
Yönelme	
Bulunma	
Çıkma	Gölden

Yalın	
Belirtme	Tableti
Yönelme	
Bulunma	
Çıkma	

Yalın	
Belirtme	
Yönelme	Telefona
Bulunma	
Çıkma	

Yalın	
Belirtme	
Yönelme	
Bulunma	İnternette
Çıkma	

Yalın	
Belirtme	
Yönelme	
Bulunma	
Çıkma	Oyundan

Yalın	
Belirtme	Masayı
Yönelme	
Bulunma	
Çıkma	

Yalın	
Belirtme	
Yönelme	Sandalyeye
Bulunma	
Çıkma	

Yalın	
Belirtme	
Yönelme	
Bulunma	Koltukta
Çıkma	

Yalın	
Belirtme	
Yönelme	
Bulunma	
Çıkma	Dolaptan

Yalın	
Belirtme	Çatıyı
Yönelme	
Bulunma	
Çıkma	

Yalın	
Belirtme	
Yönelme	Bodruma
Bulunma	
Çıkma	

Yalın	
Belirtme	
Yönelme	
Bulunma	Balkonda
Çıkma	

Yalın	
Belirtme	
Yönelme	
Bulunma	
Çıkma	Garajdan

Yalın	
Belirtme	Uçağı
Yönelme	
Bulunma	
Çıkma	

Yalın	
Belirtme	
Yönelme	Trene
Bulunma	
Çıkma	

Yalın	
Belirtme	
Yönelme	
Bulunma	Otobüste
Çıkma	

Yalın	
Belirtme	
Yönelme	
Bulunma	
Çıkma	Gemiden

SIFATLAR (ÖN ADLAR)	Niteleme Sıfatı	İsimlerin önüne gelerek durumunu, biçimini, rengini vb. bildirirler. İsim "Nasıl?" sorusuna cevap verir.				
		<table border="1"> <tr> <td>*<u>Lezzetli bisküvi</u> (Sıfat) (İsim) Nasıl bisküvi?</td> <td>*<u>Kare masa</u> (Sıfat) (İsim) Nasıl masa?</td> <td>*<u>Mavi otomobil</u> (Sıfat) (İsim) Nasıl otomobil?</td> <td>*<u>Eski koltuk</u> (Sıfat) (İsim) Nasıl koltuk?</td> </tr> </table>	* <u>Lezzetli bisküvi</u> (Sıfat) (İsim) Nasıl bisküvi?	* <u>Kare masa</u> (Sıfat) (İsim) Nasıl masa?	* <u>Mavi otomobil</u> (Sıfat) (İsim) Nasıl otomobil?	* <u>Eski koltuk</u> (Sıfat) (İsim) Nasıl koltuk?
	* <u>Lezzetli bisküvi</u> (Sıfat) (İsim) Nasıl bisküvi?	* <u>Kare masa</u> (Sıfat) (İsim) Nasıl masa?	* <u>Mavi otomobil</u> (Sıfat) (İsim) Nasıl otomobil?	* <u>Eski koltuk</u> (Sıfat) (İsim) Nasıl koltuk?		
		<p>İşaret Sıfatı: İsimlerin önüne gelerek isimleri işaret yoluyla belirtirler. İsim "Hangi?" sorusuna cevap verir. "Bu, şu, o, buradaki, şuradaki, oradaki, öteki, beriki, karşıki, diğer, öbür, böyle, şöyle, öyle vb."</p> <table border="1"> <tr> <td>*<u>Bu ev</u> (Sıfat) (İsim) Hangi ev?</td> <td>*<u>O sandalye</u> (Sıfat) (İsim) Hangi sandalye?</td> <td>*<u>Diğer hırka</u> (Sıfat) (İsim) Hangi hırka?</td> <td>*<u>Öteki ağaç</u> (Sıfat) (İsim) Hangi ağaç?</td> </tr> </table> <p>İPUCU⇒ İşaret sıfatı ile işaret zamirini karıştırmayalım, "kırgınlık formülü"nü kullanalım: *<u>Şu</u> hayvan çok hızlı koşuyor. ("Şu"dan sonra "hayvan" ismini rahatça söyleyebiliyor, "şu" işaret sıfatıdır.) *<u>Şu</u> çok hızlı koşuyor. ("Şu"dan sonra "hayvan"a kırgın olduğu için ismini söylemiyor, "şu" işaret zamiridir.)</p>	* <u>Bu ev</u> (Sıfat) (İsim) Hangi ev?	* <u>O sandalye</u> (Sıfat) (İsim) Hangi sandalye?	* <u>Diğer hırka</u> (Sıfat) (İsim) Hangi hırka?	* <u>Öteki ağaç</u> (Sıfat) (İsim) Hangi ağaç?
* <u>Bu ev</u> (Sıfat) (İsim) Hangi ev?	* <u>O sandalye</u> (Sıfat) (İsim) Hangi sandalye?	* <u>Diğer hırka</u> (Sıfat) (İsim) Hangi hırka?	* <u>Öteki ağaç</u> (Sıfat) (İsim) Hangi ağaç?			
	<p>Sayı Sıfatı: İsimlerin önüne gelerek sayısını belirtirler. İsim "Kaç? Kaçınıcı? Kaçar? Kaçta kaç?" sorularına cevap verir.</p> <table border="1"> <tr> <td>Asıl Sayı Sıfatı *<u>On dört hafta</u> (Sıfat) (İsim) Kaç hafta?</td> <td>Sıra Sayı Sıfatı *<u>Beşinci kat</u> (Sıfat) (İsim) Kaçınıcı kat?</td> <td>Üleştirme Sayı Sıfatı *<u>Üçer peynir</u> (Sıfat) (İsim) Kaçar peynir?</td> <td>Kesir Sayı Sıfatı *<u>Yüzde bir pay</u> (Sıfat) (İsim) Kaçta kaç pay?</td> </tr> </table> <p>İPUCU⇒ Sayı sıfatı olan "bir" ile belgisiz sıfat olan "bir"i karıştırmayalım: *<u>Bir</u> elma yedim kahvaltıda. ("Bir" yerine "iki, üç vb." gelebilir, "bir" sayı sıfatıdır.) *<u>Bir</u> bahar sabahı görüşelim. ("Bir" yerine "iki, üç vb." gelemmez, "bir" belgisiz sıfattır.)</p>	Asıl Sayı Sıfatı * <u>On dört hafta</u> (Sıfat) (İsim) Kaç hafta?	Sıra Sayı Sıfatı * <u>Beşinci kat</u> (Sıfat) (İsim) Kaçınıcı kat?	Üleştirme Sayı Sıfatı * <u>Üçer peynir</u> (Sıfat) (İsim) Kaçar peynir?	Kesir Sayı Sıfatı * <u>Yüzde bir pay</u> (Sıfat) (İsim) Kaçta kaç pay?	
Asıl Sayı Sıfatı * <u>On dört hafta</u> (Sıfat) (İsim) Kaç hafta?	Sıra Sayı Sıfatı * <u>Beşinci kat</u> (Sıfat) (İsim) Kaçınıcı kat?	Üleştirme Sayı Sıfatı * <u>Üçer peynir</u> (Sıfat) (İsim) Kaçar peynir?	Kesir Sayı Sıfatı * <u>Yüzde bir pay</u> (Sıfat) (İsim) Kaçta kaç pay?			
Belirtme Sıfatları	<p>Belgisiz Sıfat: İsimlerin önüne gelerek isimleri kesin olmayan bir şekilde belirtirler. "Birkaç, birçok, bazı, birtakım, biraz, başka, bütün, bir, çok, az, fazla, her, herhangi bir, hiçbir, kimi, tüm vb."</p> <table border="1"> <tr> <td>*<u>Birkaç kişi</u> (Sıfat) (İsim)</td> <td>*<u>Çok ödev</u> (Sıfat) (İsim)</td> <td>*<u>Herhangi bir gün</u> (Sıfat) (İsim)</td> <td>*<u>Birtakım eşyalar</u> (Sıfat) (İsim)</td> </tr> </table> <p>İPUCU⇒ Belgisiz sıfat ile belgisiz zamiri karıştırmayalım, "kırgınlık formülü"nü kullanalım: *<u>Bazı</u> insanlar gelmedi. ("Bazı"dan sonra "insanlar" adını rahatça söyleyebiliyor, "bazı" belgisiz sıfattır.) *<u>Bazıları</u> gelmedi. ("Bazı"dan sonra "insanlar"a kırgın olduğu için adını söylemiyor, "bazı" belgisiz zamirdir.)</p>	* <u>Birkaç kişi</u> (Sıfat) (İsim)	* <u>Çok ödev</u> (Sıfat) (İsim)	* <u>Herhangi bir gün</u> (Sıfat) (İsim)	* <u>Birtakım eşyalar</u> (Sıfat) (İsim)	
* <u>Birkaç kişi</u> (Sıfat) (İsim)	* <u>Çok ödev</u> (Sıfat) (İsim)	* <u>Herhangi bir gün</u> (Sıfat) (İsim)	* <u>Birtakım eşyalar</u> (Sıfat) (İsim)			
	<p>Soru Sıfatı: İsimlerin önüne gelerek herhangi bir özelliğini soru yoluyla belirtirler. "Nasıl? Hangi? Kaç? Kaçınıcı? Kaçar? Kaçta kaç? Ne? Ne Kadar? Neredeki? vb."</p> <table border="1"> <tr> <td>*<u>Nasıl dolap?</u> (Sıfat) (İsim)</td> <td>*<u>Kaç lira?</u> (Sıfat) (İsim)</td> <td>*<u>Kaçar ceviz?</u> (Sıfat) (İsim)</td> <td>*<u>Ne kadar tuz?</u> (Sıfat) (İsim)</td> </tr> </table> <p>İPUCU⇒ Soru sıfatı ile soru zamirini karıştırmayalım, "kırgınlık formülü"nü kullanalım: *<u>Hangi</u> bitkiyi sulamadın? ("Hangi"den sonra "bitki" adını rahatça söyleyebiliyor, "hangi" soru sıfatıdır.) *<u>Hangisini</u> sulamadın? ("Hangi"den sonra "bitki"ye kırgın olduğu için adını söylemiyor, "hangi" soru zamirdir.)</p>	* <u>Nasıl dolap?</u> (Sıfat) (İsim)	* <u>Kaç lira?</u> (Sıfat) (İsim)	* <u>Kaçar ceviz?</u> (Sıfat) (İsim)	* <u>Ne kadar tuz?</u> (Sıfat) (İsim)	
* <u>Nasıl dolap?</u> (Sıfat) (İsim)	* <u>Kaç lira?</u> (Sıfat) (İsim)	* <u>Kaçar ceviz?</u> (Sıfat) (İsim)	* <u>Ne kadar tuz?</u> (Sıfat) (İsim)			

Sıfat Tamlaması: Sıfatın olduğu her yerde (adlaşmış sıfat hariç) sıfat tamlaması vardır.

Sıfat tamlayandır, isim ise tamlanandır:

*Yeşil mont
(Sıfat) (İsim)
(Sıfat Tamlaması)

Bir ismin önüne birden çok sıfat gelebilir:

*Uzun, ince bir yol
(Sıfat) (Sıfat) (Sıfat) (İsim)
(Sıfat Tamlaması)

Bir sıfat, birden fazla ismin önüne gelebilir:

*Sıcak yemekler, içecekler
(Sıfat) (İsim) (İsim)
(Sıfat Tamlaması)

İsim tamlamaları ile sıfat tamlaması iç içe olabilir:

*Altınyayla'nın güzel köyü
(İsim) (Sıfat) (İsim)
(İsim ve Sıfat Tamlaması)

İPUCU⇒ İsim tamlamaları ile sıfat tamlamasını birbirine karıştırmayalım, şu soruları soralım:

İsim Tamlamaları } Ne?
Neyin?
Kimin?

*Pilavın yağı (Neyin yağı?)

Sıfat Tamlaması } Nasıl?
Hangi?
Kaç?

*Yağlı pilav (Nasıl pilav?)

Sıfatların Anlam Özellikleri

Adlaşmış Sıfat: Niteleme sıfatından sonra gelen isim düşerse sıfat isimleşir. (Zamirlere benziyor biraz.)

*Genç adam şoföre adres sordu.
(Sıfat) (İsim)

*Genç, şoföre adres sordu.
(Adlaşmış Sıfat)

Unvan Sıfatı: Özel isimden önce ya da sonra gelen "unvan, meslek, saygı, lakap vb."dir.

*Avukat Adâlet Hanım
(Unvan Sıfatı) (İsim) (Unvan Sıfatı)

*Öğretmen Yılmaz Bey
(Unvan Sıfatı) (İsim) (Unvan Sıfatı)

Sıfatlarda Küçültme: Niteleme sıfatına "-ce, -cik, -(i)msi, -(i)mtirak" ekleri getirilir.

*Geniş oda
(Sıfat) (İsim)

*Genişçe oda
(Küçültme Sıfatı) (İsim)

*İnce dal
(Sıfat) (İsim)

*İncecik dal
(Küçültme Sıfatı) (İsim)

Sıfatlarda Pekiştirme: Niteleme sıfatına pekiştirme harfleri "p, r, s, m" getirilir; ikilemeler yoluyla da yapılabilir.

*Temiz elbise
(Sıfat) (İsim)

*Tertemiz elbise
(Pekiştirme Sıfatı) (İsim)

*Kırmızı kirazlar
(Sıfat) (İsim)

*Kırmızı kırmızı kirazlar
(Pekiştirme Sıfatı) (İsim)

Sıfatlarda Derecelendirme: Sıfatların önüne "en, daha, pek, çok vb." getirilir.

*Akıllı öğrenci
(Sıfat) (İsim)











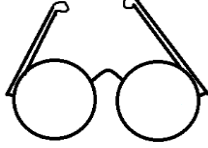

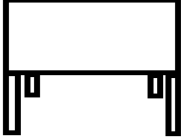
*En akıllı öğrenci
(Derecelendirme Sıfatı) (İsim)

*Zor soru
(Sıfat) (İsim)

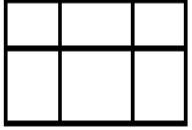
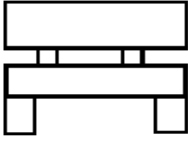

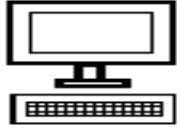

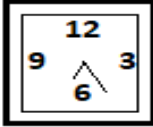



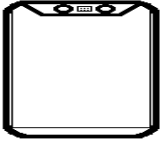
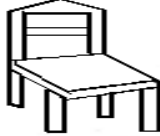

*Daha zor soru
(Derecelendirme Sıfatı) (İsim)

GÜZEL DİLİMİZ TÜRKÇE ÇALIŞMA KÂĞIDI - 93

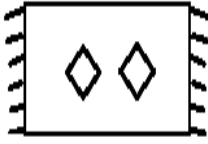
Arkadaşlar, aşağıdaki isimlerin önüne uygun sıfatları getirelim.
(Aynı sıfatı tekrar kullanmamaya çalışalım ve resimleri boyayalım.)

Sıfatlar			
Niteleme Sıfatı	Güzel kitaplık	Yuvarlak gözlük	Kırmızı pano
İşaret Sıfatı	Şu kitaplık gözlük pano
Sayı Sıfatı	İki kitaplık gözlük pano
Belgisiz Sıfat	Birkaç kitaplık gözlük pano
Soru Sıfatı	Hangi kitaplık? gözlük? pano?
Sıfatlar			
Niteleme Sıfatı masa tahta Ay
İşaret Sıfatı	Buradaki masa	Öteki tahta	Şöyle Ay
Sayı Sıfatı masa tahta Ay
Belgisiz Sıfat masa tahta Ay
Soru Sıfatı masa? tahta? Ay?
Sıfatlar			
Niteleme Sıfatı kapı Güneş pencere
İşaret Sıfatı kapı Güneş pencere
Sayı Sıfatı	Kırkıncı kapı	Yüz milyar Güneş	Altışar pencere
Belgisiz Sıfat kapı Güneş pencere
Soru Sıfatı kapı? Güneş? pencere?
Sıfatlar			
Niteleme Sıfatı sıra kalem bilgisayar
İşaret Sıfatı sıra kalem bilgisayar
Sayı Sıfatı sıra kalem bilgisayar
Belgisiz Sıfat	Çok sıra	Herhangi bir kalem	Kimi bilgisayar
Soru Sıfatı sıra? kalem? bilgisayar?
Sıfatlar			
Niteleme Sıfatı kitap saat bulut
İşaret Sıfatı kitap saat bulut
Sayı Sıfatı kitap saat bulut
Belgisiz Sıfat kitap saat bulut
Soru Sıfatı	Nasıl kitap?	Kaç saat?	Neredeki bulut?

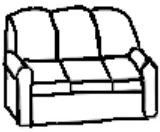
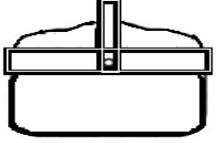
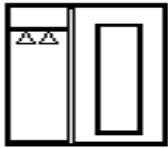
Arkadaşlar, aşağıdaki isimlerin önüne uygun sıfatları getirelim.
(Aynı sıfatı tekrar kullanmamaya çalışalım ve resimleri boyayalım.)

Sıfatlar			
Niteleme Sıfatı ev televizyon çaydanlık
İşaret Sıfatı ev televizyon çaydanlık
Sayı Sıfatı ev televizyon çaydanlık
Belgisiz Sıfat ev televizyon çaydanlık
Soru Sıfatı ev? televizyon? çaydanlık?
Sıfatlar			
Niteleme Sıfatı telefon sandalye fırın
İşaret Sıfatı telefon sandalye fırın
Sayı Sıfatı telefon sandalye fırın
Belgisiz Sıfat telefon sandalye fırın
Soru Sıfatı telefon? sandalye? fırın?
Sıfatlar			
Niteleme Sıfatı halı bardak ayna
İşaret Sıfatı halı bardak ayna
Sayı Sıfatı halı bardak ayna
Belgisiz Sıfat halı bardak ayna
Soru Sıfatı halı? bardak? ayna?
Sıfatlar			
Niteleme Sıfatı çanta kanepeler sepet
İşaret Sıfatı çanta kanepeler sepet
Sayı Sıfatı çanta kanepeler sepet
Belgisiz Sıfat çanta kanepeler sepet
Soru Sıfatı çanta? kanepeler? sepet?
Sıfatlar			
Niteleme Sıfatı dolap tencere kahve
İşaret Sıfatı dolap tencere kahve
Sayı Sıfatı dolap tencere kahve
Belgisiz Sıfat dolap tencere kahve
Soru Sıfatı dolap? tencere? kahve?

GÜZEL DİLİMİZ TÜRKÇE ÇALIŞMA KÂĞIDI - 95

Arkadaşlar, aşağıdaki cümlelerde koyu yazılan sıfatların türünü bulalım ve karşısındaki uygun kutucuğa "X" yazalım.

Cümleler	Niteleme Sıfatı	Belirtme Sıfatları				Cümleler	Niteleme Sıfatı	Belirtme Sıfatları					
		İşaret Sıfatı	Sayı Sıfatı	Belgisiz Sıfat	Soru Sıfatı			İşaret Sıfatı	Sayı Sıfatı	Belgisiz Sıfat	Soru Sıfatı		
Bu yere mayısta geldik.		X				Beyaz saç aklın değil yaşın işareti.							
İyi insan, bize benzeyendir.						Ne konuda yardım edeceğim?							
Nasıl şiipleri beğenirsiniz?						Karşiki tepeye çıkalım mı?							
Kırıkkaleli beş arkadaşı var.						Sivas'ı birçok insan bilir.							
Kimi kokular geçmişti hatırlatır.						Soğuk tandırdan sıcak ekmeğ...							
Herhangi bir koltuğa oturabilir.						Çoğu olayda beni destekledi.							
Muhtarlara ikişer görev verildi.						Maaşı yedinci ayda arttı.							
Akıllı insanlar geleceği düşünür.						Sana kaç kere söyledim?							
Siz kaçar mandalina yediniz?						Bu soru sınavda gelebilir?							
Hilmi dün öteki balkondaydı.						Birtakım sesler duyduk.							
Meşe, ellinci yılda palamut verir.						Kaçıncı sınıfta okuyorsun?							
Hangi dağda kurt ölmüş?						Sebzeleri oradaki sehpa bırak.							
Kirtasiyeciden mavi silgi aldım.						Sınavda tek doğru adıydı.							
Ona birkaç kez söyledim.						Yeni bardağın suyu soğuk olur.							
Sakın kesmeyin şu ağaçları.						Başka restorana gidelim.							
Bazı kelimelerin altı çiziliydi.						" Yarım elma, gönül alma." derler.							
Beriki masaları da taşıyalım.						Nasıl diziler ilgini çekiyor?							
Çalışanlara yüzde beş zam yapıldı.						Çingiraklı deve kaybolmaz.							
Kaçta kaç pay sahibisin?						Tüm bulaşıkları yıkayacağım.							
Yolda küçük kediler gördüm.						Ödevim öbür çantamda kalmış.							
Bekçi birçok ödül kazandı.						Ne kadar rezerv var?							
Arkadaşım şu kolyeyi bulmuş.						Bütün kıyılara yağmur yağacak.							
Bir çiçekle bahar olmaz.						Şaşkın misafir, ev sahibini ağırlar.							
Kameramanı ne vakit arayayım?						Gök Medrese'ye dört kişi gitmiş.							
Köpeksiz köyde tilki dolaşıyordu.						Bana böyle telefon alın.							
Şirketten onar hisse aldık.						Herkese kaçar kalem dağıtıldı?							
Diğer kitabı okumadım.						Lütfen yirminci sayfayı okuyun.							
Her doğru, her yerde söylenmez.						Mobilyacı o mobilyayı satacak.							
Yuvarlak masada herkes eşittir.						Hiçbir emek boşa gitmez.							
Uçak, kaç yolcu kapasiteli?						Çatıda kırmızı tuğlalar kırılmıştı.							
O binada oturuyorlar.						Tonus'ta kaç akrabamı gördün?							
Benim de bazı hatalarım var.						Şuradaki parkta bekleyeceğim.							
Hasta adam iyileşiyordu.						Kitabı üçer saat arayla okuduk.							
Neredeki ev besiciye ait?						Bir sabah kahvaltı yapalım.							
Ben altıncı sınıfta okuyorum.						Boş başağın başı yukarıda olur.							
Aradan birçok yıl geçti.						Birkaç inek çayıda otluyor.							
Ortak alanlarımızı temiz turalım.						Erbaa'da yarım köfte yedim							
Olaylar kaçıncı çağda geçiyor?						Bize öyle sözler söyleme.							
Şöyle fotoğraf çekemedim.						Biz hangi otobüse bineceğiz?							
Dörtte üç pay sahibiydi otelde.						Çivisiz tahtayı yel alır.							

GÜZEL DİLİMİZ TÜRKÇE ÇALIŞMA KÂĞIDI - 96

Arkadaşlar, aşağıdaki cümlelerdeki sıfatların türünü bulalım ve karşısındaki uygun kutucuğa "X" yazalım.

Cümleler	Niteleme Sıfatı	Belirtme Sıfatları				Cümleler	Niteleme Sıfatı	Belirtme Sıfatları			
		İşaret Sıfatı	Sayı Sıfatı	Belgisiz Sıfat	Soru Sıfatı			İşaret Sıfatı	Sayı Sıfatı	Belgisiz Sıfat	Soru Sıfatı
Tatlı dil yılanı deliğinden çıkarır.	X					Onun nasıl bir hayali var?					
Bütün dostlarım bana inanıyor.						Sen, taze kurabiye ister misin?					
Biz buradaki televizyona bakalım.						Neredeki mağazayı soruyor?					
Sen hangi meslekte çalışıyorsun?						Oradaki bahçeyi biz satın aldık.					
O işte yüzde kırk kâr var.						Sakin hiçbir canlıya zarar verme!					
Şu an dar bir yoldan ilerliyoruz.						Bir ağızdan çıkan bin ağza yayılır.					
Asansör kaçınıcı kata çıkıyor?						Ne kadar et çıktı hayvandan?					
Doksanıncı dakikada penaltı oldu.						Siyah kediden, fareler korkar.					
Erzincan'da şu evde misafir olduk.						Âlim her şeyi bilmez, cahil bilir(!)					
Kaçar dakika mola verilecek?						Peki, diğer ders görüşürüz.					
Kartal karşıki kayalara uçtu.						Oğlumuz ne sanatla meşgul?					
Bu yazıyı hangi duyguyla yazdı?						Herkes, kolay bölümleri geçti.					
Ekşi elmalar dişini kamaştırdı.						Kaçta kaç hisseyi devrettin?					
Çoğu şehirde doğal gaz var.						O değil, öbür kaşığı uzat.					
Para öteki cekette kalmış.						Yarışmaya ikinci defa katılıyorum.					
Mardin'de dokuz saat geldik.						Dolaptan temiz tunikleri çıkar.					
Biraz tuz, yemeğe tat katar.						Benim birtakım kuşularım oldu.					
Yüksek binada rüzgâr olur.						109 ekran değil, 1 ekranmış bu.					
Nasıl bir renge boyayalım?						Bu sorunlara çözüm bulmalıyız.					
Kolilerde on altışar yumurta var.						Kaçar metrekare arazi paylaşıldı?					
Çorabı ne desenli istiyorsunuz?						Onlar hangi tarafa gittiler?					
Sabah o perdeleri açmalısınız.						Evet, böyle araçlar hızlı gidiyor.					
Senin kimi görüşüne katılıyorum.						Dörderli sıra olalım, dedi.					
Lütfen ıslak zemine basmayın!						Çayda fazla şeker vardı.					
Ortanca evlatları turizmciydi.						Ceylan bile yaşlı aslana saldırdı.					
Başka soru çözecek miyiz?						Bardağa biraz süt doldur.					
Şöyle köpekler saldırgan değildir.						Beş parmağın beşi bir olmaz.					
Her kuş, kendi türüyle uçar.						Şu kilim bizim duvarda da asılı.					
Çalışkan çocuklar takdir aldı.						Günde kaç test çözmeliyiz?					
Acaba neredeki otelde kalıyor?						Eşi yeşil bitkileri çok sever.					
Bursa'da çeyrek asırdır yaşıyordu.						Kömürler kaçınıcı vagondadır?					
Pastaya ne kadar un katacağız?						O son kusura bakacaktık.					
Ben yağlı yiyecekleri pek yemem.						Kangal'daki ilk caddeden dönün.					
Markete kaç lira ödediniz?						Müziyene bir akşam uğrarız.					
Dostum beriki sokakta oturuyor.						Soğuk bir havada mont giymeli.					
Bu antikacıyla üç yıl çalıştık.						Yüzde bir enflasyon hedefleniyor.					
Atalarımız "Az laf, çok iş." demiş.						Öyle davranışlar yanlıştır.					
Küçük suda büyük balık olmaz.						Akşam tüm ödevlerini bitir.					
Bu ticaretten biner lira kazandı.						Bedava sirke, baldan tatlıdır.					
Sence şuradaki tarla verimli mi?						Okuldan nasıl defter istiyorlar?					

Arkadaşlar, aşağıdaki sıfatları "X" ile belirtep noktalı yerlere sıfatların ve isim tamlamalarının türünü yazalım.
[Sıfatlar (Niteleme, İşaret, Sayı, Belgisiz, Soru)] [İsim Tamlamaları (Belirtisiz, Belirtili, Zincirleme)]

X

Hangi mevsim
Soru Sıfatı

Otuzar ceviz
.....

Güzel pide
.....

Altın fiyatları
.....

O kalem
.....

Portakal kabuğu
.....

On ikinci dakika
.....

Şöyle fikirler
.....

Çeyrek altın
.....

Ağır eşya
.....

Su sesinin huzuru
.....

Birçok arsa
.....

İlçe yolu
.....

Her sokak
.....

Beriki apartman
.....

Neredeki yol
.....

Yumuşak yastık
.....

Şarkışla pidesi
.....

Ev eşyası
.....

Sekiz gezegen
.....

Bütün okullar
.....

Bu hafta
.....

Bazı marketler
.....

Kalem ucu
.....

Nar reçelinin tadı
.....

Altmış yaşında
.....

Kaç pencere
.....

Turuncu portakal
.....

Sarı tişört
.....

Nasıl problem
.....

Kaçta kaç kâr
.....

Kira parası
.....

Kaçıncı durak
.....

Köyün marketi
.....

Şu sandalye
.....

Beşer nar
.....

Apartment dairesi
.....

Yavaş adımlar
.....

Hindistan cevizi
.....

Kaçar dönemeç
.....

Diğer gömlekler
.....

Kimi topluluklar
.....

Çok para
.....

Öteki çatal
.....

Başka kasabalar
.....

Ne kadar su
.....

Eski dost
.....

Gömleğin rengi
.....

Hikâye adı
.....

Karşiki kıyı
.....

Muğla'nın kıyıları
.....

Birkaç hayvan
.....

Sonuncu kişi
.....

Arsanın tapusu
.....

Yarım kilo
.....

Uzun hikâye
.....

Kişi Zamiri: Şahıs isimlerinin yerini tutar. Çoğul eki "ler" ve hâl ekleri "-i, -e, de, -den" alabilirler.

"Ben, sen, o, biz, siz, onlar, kendi, bana, sana, ona vb."

***Ben** yarın gideceğimiz yeri **sana** haber veririm.
(Zamir) (Zamir)

***Bizi** bilen bilir, bilmeyen ise **kendisi** bilir.
(Zamir) (Zamir)

İPUCU⇒ Kişi zamiri "o, onlar" ile işaret zamiri "o, onları" karıştırmayalım:

***Onlar** beşinci sınıfta okuyor. (İnsanlardan bahsediyor, demek ki "onlar" kişi zamiri.)

***Onları** çöpe döküp de israf etme. (Gıda ya da eşyadan bahsediyor, demek ki "onlar" işaret zamiri.)

İşaret Zamiri: İşaret yoluyla isimlerin yerini tutar. Çoğul eki "ler" ve hâl ekleri "-i, -e, de, -den" alabilirler.

"Bu, şu, o, bunlar, şunlar, onlar, bura, şura, ora, öte, beri, karşı, diğeri, öbürü, böylesi, şöylesi, öylesi vb."

***Bunlar** benim çocuklar, **diğerleri** yeğenim.
(Zamir) (Zamir)

***O** değil de **öteki** daha iyi ekrana sahip.
(Zamir) (Zamir)

İPUCU⇒ İşaret sıfatı ile işaret zamirini karıştırmayalım, "kırgınlık formülü"nü kullanalım:

***Şu** hayvan çok hızlı koşuyor. ("Şu"dan sonra "hayvan" ismini rahatça söyleyebiliyor, "şu" işaret sıfatıdır.)

***Şu** çok hızlı koşuyor. ("Şu"dan sonra "hayvan"a kırgın olduğu için ismini söylemiyor, "şu" işaret zamiridir.)

Belgisiz Zamir: Kesin olmayan bir şekilde isimlerin yerini tutar. Çoğul eki "ler" ve hâl ekleri "-i, -e, de, -den" alabilirler.

"Birkaçı, birçoğu, bazıları, birazı, başkası, biri, çoğu, azı, fazlası, herkes, hepsi, hiçbiri, kimi, kimse, tümü vb."

***Kimse** aramaz sanıyordum, **birçoğu** aradı.
(Zamir) (Zamir)

***Herkes** getirdiğinin **birazını** masaya bıraksın.
(Zamir) (Zamir)

İPUCU⇒ Belgisiz sıfat ile belgisiz zamiri karıştırmayalım, "kırgınlık formülü"nü kullanalım:

***Bazı** insanlar gelmedi. ("Bazı"dan sonra "insanlar" adını rahatça söyleyebiliyor, "bazı" belgisiz sıfattır.)

***Bazıları** gelmedi. ("Bazı"dan sonra "insanlar"a kırgın olduğu için adını söylemiyor, "bazı" belgisiz zamirdir.)

Soru Zamiri: Soru yoluyla isimlerin yerini tutar. Çoğul eki "ler" ve hâl ekleri "-i, -e, de, -den" alabilirler.

"Kim? Hangisi? Kaç? Ne? Nere? Ne kadar? vb."

*Altınyayla pazarından **ne** aldın ve **kaç** aldın?
(Zamir) (Zamir)

***Kim** söyledi **nereye** gideceğimizi?
(Zamir) (Zamir)

İPUCU⇒ Soru sıfatı ile soru zamirini karıştırmayalım, "kırgınlık formülü"nü kullanalım:

***Hangi** bitkiyi sulamadın? ("Hangi"den sonra "bitki" adını rahatça söyleyebiliyor, "hangi" soru sıfatıdır.)

***Hangisini** sulamadın? ("Hangi"den sonra "bitki"ye kırgın olduğu için adını söylemiyor, "hangi" soru zamirdir.)

İlgi Zamiri: İsimlerin yerini tutan ilgi eki, onların kiminle ya da neyle ilgisi olduğunu belirtir.

"-ki"

*Onun dersleri senin**kinden** iyi. (Senin derslerinden)
(Zamir)

*Erik çekirdeği elmanın**kinden** iri. (Elmanın çekirdeği)
(Zamir)

İyelik Zamiri: İsimlere gelen iyelik ekleri, onların şahıslardan kime ait olduğunu belirtir.

"-(i)m, -(i)n, -(s)i; -(i)miz, -(i)niz, -leri"

***Evime** hafta sonları uğruyorum. (Benim evim)
(Zamir)

*Lütfen telefon**unuzu** kapatın. (Sizin telefonunuz)
(Zamir)

Arkadaşlar; aşağıdaki cümlelerde koyu yazılan, zamir olan ya da zamir eki alan sözcükleri uygun noktalı yerlere yazalım.

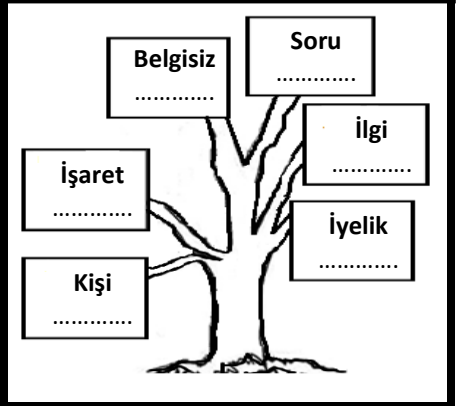
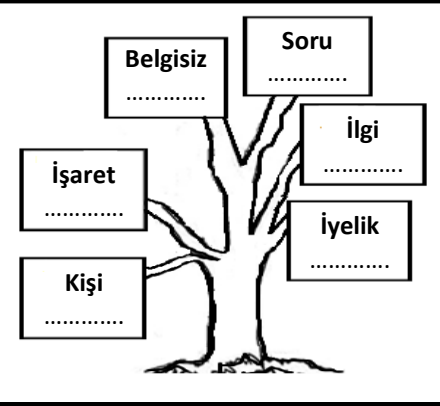
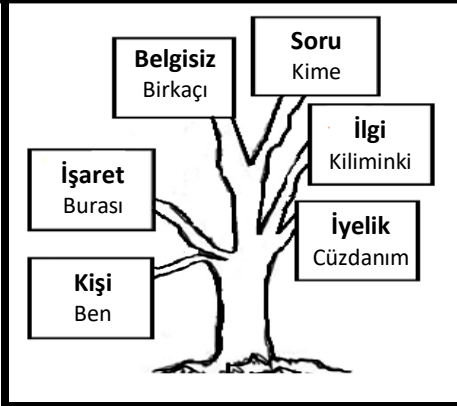

Ben Şarkışla'da doğdum.
Yine **cüzdanımı** bulamıyorum.
Halının ipi **kiliminkinden** eskiydi.
Dediğin gibi **burası** çok güzelmış.
Aslında **birkaçı** konuyu anlamamış.
Kime uğrayacağız kasabada?

Birçoğu soruyu çözemezdi.
Sen işten korkma, iş **senden** korksun.
Trabzon'daki **çiftlikleri** şehre yakındı.
Hanginiz daha çok balık yakaladı?
Bölümlerden **şunu** seçmelisin.
Aracinkileri bagaja bırak.

Kaçı geldi dün akşam?
Salon manzarası **odaninkinden** güzel.
Onları buzdolabında saklayın.
Yarın **elbisenizi** yıkatın.
Sevinçten **bazıları** ağladı.
Onlar seyahat için para biriktiriyor.

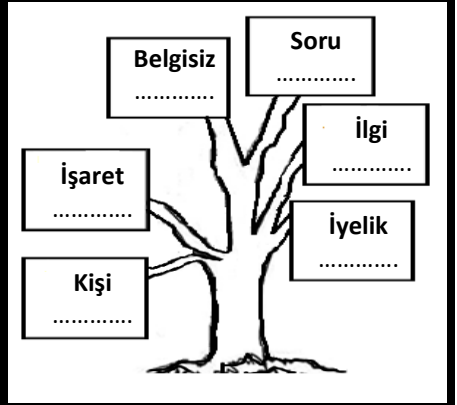
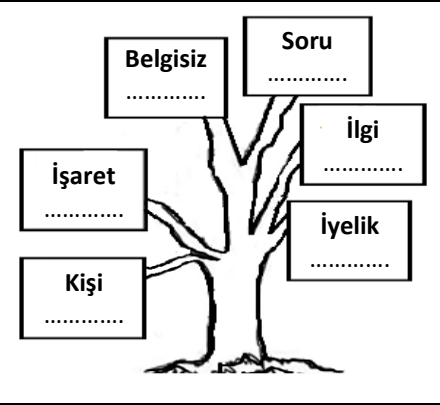
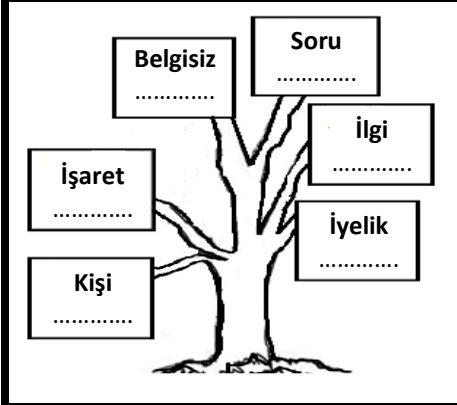

Balkonda **öbürü** ıslanmış.
Markette **ne** indirimdeydi?
Beşiğin ayağı **dolabinkinden** sağlam.
Bize de hediye varmış galiba.
Dedem para gönderdi mi?
Birazını da eve getir.

Bana hâlâ sinirli misin?
Eşyaları **koltuğunuza** bıraktım.
Cevabı **başkası** söylesin.
Park yeri **beride** kaldı.
Köyün havası **kentinkinden** soğuktu.
Yabancı dili **nerede** öğrendin?

Meyvelerin **ne kadarı** çürüktü?
Öyleleri yalan konuşmaz.
Kaplumbağayı yolda **biri** fark etmiş.
Bahçeninkiler aşağıda dursun.
Siz çatıya sakın çıkmayın.
Akrabası da davete katıldı.

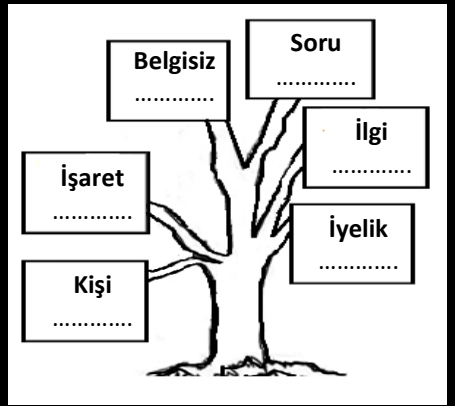
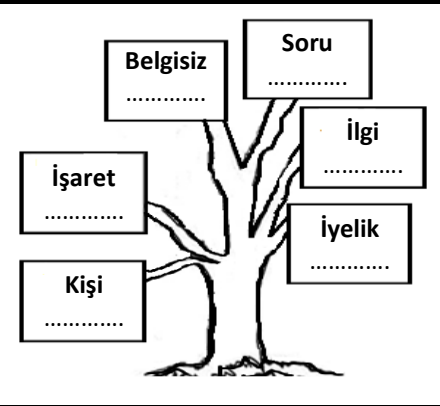
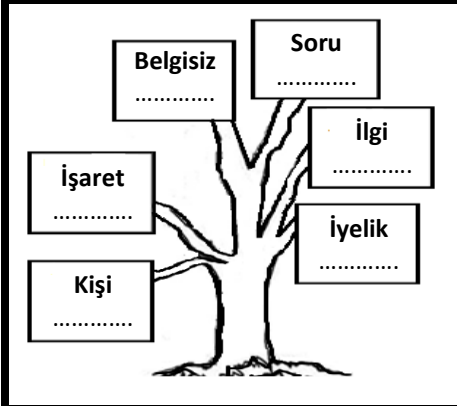

Kapıyı **kim** kırdı?
Dün **traktörün** neden kilitlenmemiş?
Onu ders çalışırken rahatsız etme.
Telefonun şarjı **tabletinkinden** fazlaydı.
Futbolu **çoğu** oynuyor.
Lütfen yere dökme **onu**.

Kendisi ekecekmiş tarlayı.
Dükkâninkileri yarın onaracağız.
Borçlardan **hangisini** ödedin?
Bir daha **bunu** sormayın.
Valizi çok ağırdı.
Azını da sandığa saklamalısın.

Artarsa **fazlasını** geri getir.
Sana olan, bana geniş olur.
Arsa fiyatları **evinkinden** yüksekti.
Elbiseyi **kaçı** sattın?
Şunlar daha pahalıymış.
Komşumuza yardım etmeliyiz.

Arkadaşlar, aşağıdaki cümlelerde zamir olan ya da zamir eki alan sözcükleri uygun noktalı yerlere yazalım.

<p>Resminizi boyayınız.</p> <p>Sen küçükken kaç yaşındaydın?</p> <p>Herkesin başına polis dikemezsin.</p> <p>O markanın kiler kaliteli oluyor.</p> <p>Tarlalardan şurayı beğendi.</p> <p>Çarşıda neye bakacaksın?</p>	<p>Koridorda kendisi de koştu.</p> <p>Nereye gittin bir saat önce?</p> <p>Bugünün işi dününkünden çoktu.</p> <p>Bunlar eve giren hırsızın parasını çaldı.</p> <p>Akşam otellerine varmışlar.</p> <p>Hepsi de televizyon almayı düşünüyor.</p>	<p>Çimentonun ne kadarı betona katıldı?</p> <p>İşimi tamamlamalıyım.</p> <p>Sabahki sınavı unutmuş o.</p> <p>Hiçbiri tiyatrodan keyif almadı.</p> <p>Balkonunkileri makinede yıka.</p> <p>Lütfen onu tencereden çıkar.</p>
<p>Başvuruları kimi duymamış.</p> <p>Ceviz kabuğu fındıginkinden kalın.</p> <p>Sabah onları ütölersin.</p> <p>Sıraya kim yazı yazdı?</p> <p>Neden elini yıkamadın?</p> <p>Onlar 2020'de evlendiler.</p>	<p>Bana yardımcı olur musun ödevlerde?</p> <p>Bitkisi susuz kalmış.</p> <p>Mutfağınkileri masanın üstüne koy.</p> <p>Öteye çekilir misiniz?</p> <p>Kimse yaralanmadı depremde.</p> <p>Tarifte hangileri vardı?</p>	<p>Kasaba trafiği ilçeninkinden yoğundu.</p> <p>Tanıdın mı diğerini?</p> <p>Toplantı kaçta başlayacak?</p> <p>Fıkra sınıfın tümü güldü.</p> <p>Satış raporlarını incelediniz mi siz?</p> <p>En sonunda ürünümüzü sergiledik.</p>
<p>Sabah rüzgârı akşamınkinden hızlıydı.</p> <p>Sana mont giy, demiştin.</p> <p>Dumandan birkaçı etkilendi.</p> <p>Yemekhanede fişiniz yanınızda olsun.</p> <p>Bu gönderdi mektubu.</p> <p>Neyi bekliyorsun aramak için?</p>	<p>Böylesi çok konforlu oluyor.</p> <p>Filmin saati haberinkinden önceydi.</p> <p>Adresi nereyi göstereceksin?</p> <p>Faturayı imzaladık biz.</p> <p>Suları iki gün önce kesikmiş.</p> <p>Birçoğu yeni fikirler üretti.</p>	<p>Benim memleketimde buzlar üşür.</p> <p>Kargoların bazıları şubede görünüyor.</p> <p>Bu sınavınkiler daha zor oluyor.</p> <p>Yarışmayı şunlar kazandı.</p> <p>Olayların ne kadarını biliyorsunuz?</p> <p>İnternetimi ofise taşıdım.</p>

GÜZEL DİLİMİZ TÜRKÇE ÇALIŞMA KÂĞIDI - 100

Arkadaşlar, aşağıdaki cümlelerde koyu yazılan zamirlerin türünü bulalım ve karşısındaki uygun kutucuğa "X" yazalım.

Cümleler	Kişi Zamiri	İşaret Zamiri	Belgisiz Zamir	Soru Zamiri	Cümleler	Kişi Zamiri	İşaret Zamiri	Beltisiz Zamir	Soru Zamiri
Sakla beni varken, bulunayım yokken.	X				Termometre kaça yükselmiş?				
Birkaçı ödevlerini yapmadan gelmiş.					Berikini seçersen paran cebinde kalır.				
Müjdeli haberi kimden duydun?					Vaiz, sözleriyle birkaçını etkiledi.				
İki gündür teyzemler burada kalıyor.					Siz Tunceli'den otobüse binin.				
Seccadesinde kendini mutlu hissetti.					Kadın, birçoğunu dolaba sakladı.				
Altı kardeşiz, hiçbirimiz Çinli değil.					Hemen saymanız şunları .				
Sizler şehirde mi büyüdünüz?					İkinci otomobil nerede ?				
Nereden emekli oldunuz?					Ona okuma yazmayı öğrettim.				
İstersen şurada dinlenelim.					Kimler yüzmeyi biliyor?				
Eşyani yarın akşam bana bırak.					Belgeyi herhangi biri imzalayabilir.				
Birçoğu uçakla yolculuk yapıyor.					Onları ütüler misin şimdi?				
O , sınavlarına çok çalışır.					Neme lazım, dediğin sana lazım.				
Senin adına sevindim, güzel adın var.					Orman yangınına biz fark ettik.				
İşlerin ne kadarını bitirdin?					Bazısı olayı farklı yorumladı.				
Minibüs oradan geçmiyor.					Yemeği de bugün başkası pişirsin.				
Kimi seversen sev, ayrılacaksınız.					Kiremitlerin ne kadarı sağlamdı?				
Sınav öncesi şunu da hatırlatayım.					Yapılan hatalara onlar çok sinirlendi.				
Renkli kalemlerden hangisini beğendi?					İnsan "Ne oldum?" dememeli.				
Gökpınar Gölü'nde onlar çay içti.					Diğeri konuyu daha güzel açıkladı.				
Kimse yapmıyorsa ben yapmalıyım.					Hepimiz bu kitabı o kişiden aldık.				
Her mantar yenir, bazıları bir kere...					Burada mikrop bile yaşayamaz.				
Ocakta yemek var, bana hatırlat.					Daima uzak dururum böylelerinden .				
Ben yazmaktan sıkıldım, çizeceğim.					Başkası cevaplasın son soruyu.				
Dışarı çıkmayı kim önerdi?					Çocuk çikolata ister, siz çorba verin.				
Öteki iyi değil, satın alma.					Güney taraftaki pencereyi kim açtı?				
Kimse yoğurdum ekşi demez.					Hangi konuda çoğu destek olmadı?				
En sevdiği ablası, ona masal anlattı.					Diğeri üniversite tercihi yapmadı.				
2520 rakamların tümüne bölünür.					Projelerin birçoğunu araştırdı.				
O , dondurucuya konulacak.					Çiğdem toplamaya nereye gitmişsiniz?				
Ayakkabılardan kaçını giyiyorsun?					Ben değil de dinim mükemmel.				
Annem, sana da haber verdi mi?					Nereyi boyayayım kalemle?				
Sen işini kiş tut, yaz çıkarsa kısmetine.					Özellikle şuraya dikkat edelim.				
Öteki neden ağlıyor?					Herhangi biri bardağı kırmış olabilir.				
Evde yine neyi unuttun?					Programın ne kadarını uygulayabildin?				
Bunları dene kabinde.					Ata et, ite ot veriyorsun sen .				
Birkaçını koltuğun üzerine bırak.					Fazlasını ihtiyacı olanlara verirsiniz.				
Biz tavuk yerken ceylanı destekliyoruz.					İlk kendisi test etti makineyi.				
Hangisi çok hızlı not alabiliyor?					Şöyleleri daha çok yakıyor yakıtı.				
Karşıdaki kiralık ise bakalım.					Mesleklerden en zor olanı hangisidir ?				
Birazını da yarın yersin.					Onlar toplantı yapacakmış binada.				

GÜZEL DİLİMİZ TÜRKÇE ÇALIŞMA KÂĞIDI - 101

Arkadaşlar, aşağıdaki cümlelerdeki zamirlerin türünü bulalım ve karşısındaki uygun kutucuğa "X" yazalım.

Cümleler	Kişi Zamiri	İşaret Zamiri	Belgisiz Zamir	Soru Zamiri	Cümleler	Kişi Zamiri	İşaret Zamiri	Belgisiz Zamir	Soru Zamiri
Birçoğu yazılı sonucuna itiraz etti.			X		Say beni, sayayım seni.				
Öyleleri yemeğini kimseyle paylaşmaz.					Bitkilerden bazıları soluyordu.				
Bu, birkaç gündür seni merak ediyor.					Bir saat önce oraya gelen kimdi?				
Herkes nasibini yer.					Burada olup biteni ona anlatma.				
Karşıdaki yeni taşınmış apartmana.					Bu saç sana gerçekten çok yakışmış.				
Arkadaşlar! Orada ne oluyor?					Kimisine göre problem çok kolaydı.				
Kaçını değerlendirdin arazilerin?					Bize söylediğini ona da söyle.				
Harmandalı köyünden biri, beni sordu.					Bu altınları nereden buldun?				
İki yıldır şurada kim görev yapıyor?					Üst kattakileri biri uyarsın.				
"Çoğu zarar, azı karar." demişler.					Onlar küflenmiş, çöpe atın.				
Birileri ülkesi için çok çalışıyor.					Hemşehrim, Sivas'ın neresindensin?				
Bizim işimiz var Tonus'a sen git.					Öbürü fabrikada çalışıyor.				
Malzemeleri kaçınız yükledi kamyonu?					Herkes, kendi aklını doğru buluyor.				
Onlar, herkese saygılı davranıyor.					Seninle kaç konuştu dalgıçlardan?				
Hanginiz ilgilenecek bu konuyla?					Kumaşları hangisi daha düzgün kesti?				
Daha önce görmedim ötekini.					Sen ağa, ben ağa; inekleri kim sağa?				
Ne doğarsan aşına, o çıkar kaşığına.					"Bugün bana, yarın sana..." demişler.				
Sen salı günü nereye gittin?					Yarışmacıların çoğu ilk turda elendi.				
Araç sürmesinde ona yardım et.					Sizleri ilçede kim karşıladı?				
Kim demiş bunu onlara?					Zamirlerin ne kadarını öğrendin?				
Şöyleleri kolay kolay değişmez.					Kimisi, bunlar kadar kaliteli oluyor.				
Televizyonlardan diğerine karar verdik.					Tümü gönüllü olmayı reddetti.				
Onunla Fransa'yı tercih ettik.					Kimler izledi dizinin birçok bölümünü?				
Burada buz tuttum, nerede kaldın?					Onu da davet et yemeğe.				
Şu, kimin biliyor musunuz?					Arkadaşlarından kaçını arıyorsun?				
Mentiklerin birazını yedim.					Gözyaşının fazlası burundan akar.				
Bulaşıkçı adam neyden endişeleniyor?					Dışarıda dolaştım, beni zor çözdüler.				
Dün buraya sizi tanıyan biri uğradı.					Seni arayamadım, bana kızma lütfen.				
Kırıkkale'ye gelenlerin hepsi ünlüydü.					Burada onların köyünden kimse yok.				
Kaçımız organize edelim yarışmayı?					Herkesin tenceresi kapalı kaynar.				
Beriki daha iyi bir araçtır.					Şunları önceden öğrenmiştik.				
Başkası aramadı bugün sizi.					Birkaçı, o anlaşmayı kabul etti.				
Söylediğim gibi onlar, çilingir çağırdı.					Ölüm peşinde, sen neyin peşindesin?				
O yüzüğü değil, ötekini satın alacağım.					Para isteme benden, soğurum senden.				
Doğa bizimdir, onu daima koruyalım.					Karşıdaki bir türlü rahat edemedi.				
Paranın ne kadarını ailene gönderdin?					Bazısı, bunu devam ettirdi.				
Birçoğu, benim buralı olduğumu bildi.					Çorapçı, ürünlerin hepsini dağıttı.				
Kalalım diye kendi ısrar etti.					Poğaçalardan birkaçını bize ayır.				
Diğerine güvenmeyin, yalan söylüyor.					Hanginiz yazdı bu kodlamayı?				
Sen neyi hayal ediyorsun?					Herkes, Bayram'da buraya uğrayacak.				
Kimileri, hiçbirini beğenmedi.					Kendimi iyi yetiştirmeliyim.				

Arkadaşlar, aşağıdaki bulutlarda iyelik zamiri eki alan isimlerin kime ait olduğunu bulalım.
(1. Benim) (2. Senin) (3. Onun) (4. Bizim) (5. Sizin) (6. Onların)

Okulunuz



Kitapları



Kalemim

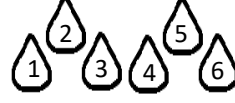

Defterin



Çantası



Silgimiz



Sözlüğün

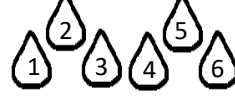

Sıranız



Masamız



Tahtaları



Bahçesi

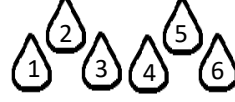

Dolabım



Sınıfınız



Dersleri



Kapımız



Penceren



Gözlüğüm



Halısı



Kanepeniz



Sehpaları



Saatin



Perdesi



Televizyonum



Çiçeğimiz



Balkonunuz



Odan



Bilgisayarımız



Sepeti



Yastığım



Aynaları



Mutfağınız



Sandalyemiz



Fiilin nasıl gerçekleştiğini belirtirler.

“Koşarak, yavaş, sessiz sessiz, sevinçle, güzel vb.”

*Merdivenleri koşarak çıktı.

*O, aracı yavaş sürer.

*Çalışma odasında sessiz sessiz çalışıyor.

*Kar yağışını sevinçle karşıladılar.

İPUCU⇒ Niteleme sıfatı ile durum zarfını karıştırmayınız. Sıfatlar ismi niteler, zarflar ise fiili niteler:

»Arkadaşımın güzel evi vardı. (Nasıl?)
(Sıfat) (İsim)

»Konferansta güzel konuştu. (Nasıl?)
(Zarf) (Fiil)

Nasıl?



Fiilin ne zaman gerçekleştiğini belirtirler.

“Yazın, dün, duyar duymaz, iki yıl sonra, sabah vb.”

*Yazın Sivas’a yolculuk yapacağım.

*Seni dün telefonda aradım.

*Duyar duymaz buraya uğradım.

*Yeni kitabını iki yıl sonra tamamlamış.

İPUCU⇒ Zaman anlamı taşıyan sözcükler “Ne zaman?” sorusuna cevap verir:

»Ben sabahı severim. (Neyi?)
(İsim) (Fiil)

»Ben sabah gideceğim. (Ne Zaman?)
(Zarf) (Fiil)

Ne Zaman?



Fiilin nereye doğru gerçekleştiğini belirtirler.

“Aşağı, yukarı, içeri, dışarı, ileri, geri, öte, beri vb.”

*Bisikletle gezeceğiz, aşağı insin.

*Orada bekleme, lütfen içeri gir.

*Yoldaki aracı ileri park eder misiniz?

*Bu alan boş kalmalı, biraz öte git.

İPUCU⇒ Yer-yön zarfları çekim eki almazlar:

»Dışarıyı temizle. (Neyi?)
(İsim) (Fiil)

»Dışarıya bak. (Nereye?)
(İsim) (Fiil)

»Dışarı bak. (Nereye?)
(Zarf) (Fiil)

Nereye?
(Ek almamalı!)

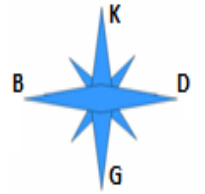

Fiilin ne kadar oranda gerçekleştiğini belirtirler.

“Fazla, epeyce, oldukça, hiç, çok, az, biraz, en, daha, kadar, pek, eksik, seyrek, sık, bayağı vb.”

*Meyveleri fazla yıkamamışsın.

*Epeyce yol yürümüşüz.

*Söylenen sözlere oldukça üzülmüştü.

*Neden bizi hiç sormuyorsun?

İPUCU⇒ Zarfları derecelendirmek için miktar zarfları kullanılır:

»Dayım hızlı koşar. (Nasıl?)
(Zarf) (Fiil)

»Dayım çok hızlı koşar. (Ne Kadar?) (Nasıl?)
(Zarf) (Zarf) (Fiil)

Ne Kadar?



Fiilin durumunu, zamanını, yönünü, miktarını soru yoluyla bulmaya çalışırlar.

“Nasıl? Ne Zaman? Ne Kadar? Neden? Niçin? Niye? Ne? vb.”

*Buraya tek başına nasıl geldin?

*Hey! Neden haber vermedin?

*Okullar ne zaman açılacaktı?

*Bana olup bitenleri niçin anlatmadın?

İPUCU⇒ Sorulan sorunun cevabı da zarf olmalıdır:

»Şeker ne kadar kaldı? (Soru sormuş.)
(Zarf) (Fiil)

Şeker çok az kaldı. (Cevap vermiş.)
(Zarf) (Fiil)

Nasıl?
Ne Zaman?
Ne Kadar?
Neden?
Niçin?
Niye?
Ne?



GÜZEL DİLİMİZ TÜRKÇE ÇALIŞMA KÂĞIDI - 103

Arkadaşlar, aşağıdaki çekimli fiillerin önüne uygun zarfları getirelim.
(Aynı zarfı tekrar kullanmamaya çalışalım.)

Durum Zarfı	Hızlı gitti.	Çabuk alsın.	Yavaş koşmamışlar.
Zaman Zarfı	Dün gitti. alsın. koşmamışlar.
Yer-Yön Zarfı	Öte gitti. alsın. koşmamışlar.
Miktar Zarfı	Epeyce gitti. alsın. koşmamışlar.
Soru Zarfı	Neden gitti? alsın? koşmamışlar.

Durum Zarfı iniyorsunuz. soralım. taşımalyım.
Zaman Zarfı	İki dakika sonra iniyorsunuz.	Hemen soralım.	Bugün taşımalyım.
Yer-Yön Zarfı iniyorsunuz. soralım. taşımalyım.
Miktar Zarfı iniyorsunuz. soralım. taşımalyım.
Soru Zarfı iniyorsunuz? soralım? taşımalyım?





















































































































































































Durum Zarfı baksak. çıkacak. geçmezler.
Zaman Zarfı baksak. çıkacak. geçmezler.
Yer-Yön Zarfı	İleri baksak.	Yukarı çıkacak.	İçeri geçmezler.
Miktar Zarfı baksak. çıkacak. geçmezler.
Soru Zarfı baksak? çıkacak? geçmezler?

Durum Zarfı döktün. park etmemiş. gönderin.
Zaman Zarfı döktün. park etmemiş. gönderin.
Yer-Yön Zarfı döktün. park etmemiş. gönderin.
Miktar Zarfı	Pek fazla döktün.	Hiç park etmemiş.	Yeteri kadar gönderin.
Soru Zarfı döktün? park etmemiş? gönderin?

Durum Zarfı gelmeliler. ödeyeyim. bırakırız.
Zaman Zarfı gelmeliler. ödeyeyim. bırakırız.
Yer-Yön Zarfı gelmeliler. ödeyeyim. bırakırız.
Miktar Zarfı gelmeliler. ödeyeyim. bırakırız.
Soru Zarfı	Ne zaman gelmeliler?	Niçin ödeyeyim?	Neden bırakırız?

Durum Zarfı	Tekrar durmayacak.	Omuz omuza yürüyorsunuz.	Bari haber versen.
Zaman Zarfı durmayacak. yürüyorsunuz. haber versen.
Yer-Yön Zarfı durmayacak. yürüyorsunuz. haber versen.
Miktar Zarfı durmayacak. yürüyorsunuz. haber versen.
Soru Zarfı durmayacak? yürüyorsunuz? haber versen?

Arkadaşlar, aşağıdaki cümlelerde koyu yazılan zarfların türlerini bulalım. (Mektup zarflarını boyayalım.)

Köylüler sabırla hasadı bekliyordu.      Durum Zaman Yer-yön Miktar Soru	Sınava nasıl çalıştın?      Durum Zaman Yer-yön Miktar Soru	Şundan biraz alır mısınız?      Durum Zaman Yer-yön Miktar Soru
Fırıncılar yukarı mı taşıyor?      Durum Zaman Yer-yön Miktar Soru	Kaloriferciyi hemen davet edin.      Durum Zaman Yer-yön Miktar Soru	Veznedar şaşkın şaşkın dinliyordu.      Durum Zaman Yer-yön Miktar Soru
Görüşmeler haftaya başlayacakmış.      Durum Zaman Yer-yön Miktar Soru	Toplantıda çok konuştun.      Durum Zaman Yer-yön Miktar Soru	Lütfen beri gelir misiniz?      Durum Zaman Yer-yön Miktar Soru
İleri gelenler niçin geride kalıyorsunuz?      Durum Zaman Yer-yön Miktar Soru	Galericiyle tekrar görüşelim.      Durum Zaman Yer-yön Miktar Soru	Boncukları ipe seyrek dizeceksin.      Durum Zaman Yer-yön Miktar Soru
Arkadaşlar, dışarı çıkalım!      Durum Zaman Yer-yön Miktar Soru	Her zaman buradan vapurları izleriz.      Durum Zaman Yer-yön Miktar Soru	Kırıkkale'ye ne kadar kaldı?      Durum Zaman Yer-yön Miktar Soru
Memleketine yürüye yürüye ulaşmış.      Durum Zaman Yer-yön Miktar Soru	Olayı yeteri kadar anlayamadım.      Durum Zaman Yer-yön Miktar Soru	Arkadaşı bu yıl mezun olacak.      Durum Zaman Yer-yön Miktar Soru
Neden Yeşilyurt Mahallesi'ne uğramış?      Durum Zaman Yer-yön Miktar Soru	Kâtip, aracı ileri park etti.      Durum Zaman Yer-yön Miktar Soru	Kardeşçe yaşamalı insanlar.      Durum Zaman Yer-yön Miktar Soru
Yeni neyi, niye getirmedin?      Durum Zaman Yer-yön Miktar Soru	Kurşunlu Hamamı'na öğle vakti varız.      Durum Zaman Yer-yön Miktar Soru	Dünden razı değil ki bugün razı oldu.      Durum Zaman Yer-yön Miktar Soru
Çocuklar aşağı indiler, hardal yediler.      Durum Zaman Yer-yön Miktar Soru	Ayakkabı boyacısı sevince le bağırırdı.      Durum Zaman Yer-yön Miktar Soru	Madenci, ne zaman söyledi bunu?      Durum Zaman Yer-yön Miktar Soru
Davul sesini duyar duymaz irkildim.      Durum Zaman Yer-yön Miktar Soru	Pazar torbası oldukça ağırlaşmıştı.      Durum Zaman Yer-yön Miktar Soru	Öte git de yağ damlamasın.      Durum Zaman Yer-yön Miktar Soru
Ödevlerini baştan savma yapmışsın.      Durum Zaman Yer-yön Miktar Soru	Ne bakıyorsun karşıya?      Durum Zaman Yer-yön Miktar Soru	Su akarken testini doldur.      Durum Zaman Yer-yön Miktar Soru
Adam olmaz dediklerim hiç yanılmadı.      Durum Zaman Yer-yön Miktar Soru	Yağmur yağıyor, içeri geçsinler.      Durum Zaman Yer-yön Miktar Soru	Durmadan para biriktiriyorlar.      Durum Zaman Yer-yön Miktar Soru

GÜZEL DİLİMİZ TÜRKÇE ÇALIŞMA KÂĞIDI - 105

Arkadaşlar, aşağıdaki cümlelerdeki koyu yazılan zarfların türünü bulalım ve karşlarındaki uygun kutucuğa "X" yazalım.

Cümleler	Durum Zarfı	Zaman Zarfı	Yer-Yön Zarfı	Miktar Zarfı	Soru Zarfı	Cümleler	Durum Zarfı	Zaman Zarfı	Yer-Yön Zarfı	Miktar Zarfı	Soru Zarfı
Kendini nasıl hissediyorsun?					X	Önceden Altınyayla'da kalıyordu.					
Koşa koşa otobüse yetişti.						Ne yürüyorsunuz bahçede?					
Kamyon geliyor, öte çekilin.						Yavru kedileri birer birer besledi.					
Amasya'dan yarın elma getir.						Zirveye ulaştık, dönelim geri .					
Niye yapmadın ödevlerini?						Daha fazla kazanmalıyız sevabı.					
Mihladan fazla yeme çocuğum.						Altınları sayıp yastığa sakladı.					
Kontrol kalemini hâlâ istemedi.						Ne kadar doldurdun şişeyi?					
Garson içeri geçin, soğuk dışarı.						At çalındıktan sonra kapıyı kilitle.					
Çarpım tablosunu kolay ezberler.						Patatesten yeteri kadar sattık.					
Maçta epeyce yorulduk.						Çay içiyoruz, yukarı haber ver.					
Robotları yeniden tasarlayacak.						İlk yıl köyde öğretmenlik yaptı.					
Oldukça etkilenmişti hikâyeden						Kahverenginin adı neden yok?					
Ne zaman sipariş verdiniz?						Dün pek az uyudum.					
Saat 12.10'da dosyayı hazırlasın.						Ders programını güzel planladı.					
Herkes ileri bakıyordu.						Tanıyamadım seni, beri yaklaş.					
Yavaş yürüyün üst katta.						Eskiden mektup gönderilirdi.					
Oyunlara hiç katılmıyorsun.						Tuzu ne kadar ekledin yemeğe?					
Dışarı çıkalım mı?						Komşum yalnız yaşıyor.					
Ağustosta ben seni tanıdım.						Bütün sınıflar aşağı inecek mi?					
Niçin bunları bana söylüyorsun?						Olayı eksik anlatıyorsun.					
İnsanlara hemen güvenmeyin.						Optik formu kesinlikle işaretle.					
Bu bölümü çok araştırdım.						Görevli nasıl izin verdi sana?					
Puanın ne kadar yükselmiş?						Öğleyin yemeği hazırlasınlar.					
Elbiseyi makineyle dikti.						Aralarını seyrek bırakmışsınız.					
Mağazayı beri inşa edin arsadan.						Burası dar, siz ileri varın.					
Meyveleri seçerek satın alır.						İkinci vakti sıcaklık artacakmış.					
Şu dükkânda azıcık soluklanalım.						Ağrı'da niçin beni aramadınız?					
Kolileri yukarı taşıyayım.						Halı motiflerini sık dokumuşlar.					
Çalışmaya derhâl başlayın.						Her eşyayı dışarı atmamalısınız.					
Siz ne gülüyorsunuz?						Salonu dikkatli temizledim.					
Biraz iyileşmişti hasta.						Borç ödeyerek tükenir.					
Çatıdaki karları aşağı iteceğiz.						Soruları niye yanıtlamadı?					
Çalışıkça başarılı oluyor.						Arıcı, bayağı terlemişti.					
Bilgisayarını neden değiştirdin?						Öte var, üstün toz olacak.					
Burayı demin keşfettim.						Ansızın koridorda karşılaştık.					
Misafirlikte akıllı uslu duracaksın.						Odayı ne zaman süpüreceksin?					
Bu yolu geri yürümeliyiz.						Başören'de epey dinlendik.					
Rengine henüz karar vermedik.						Dışarıda durma, içeri gir.					
Ne zaman kırıldın bana?						Sora sora Ulaş'ı bulmuştu.					
Sınıftan en fazla o yardım etti.						Vefasızlıklarını geç fark ettim.					

Arkadaşlar, aşağıdaki cümlelerdeki zarfların türünü bulalım ve karşısındaki uygun kutucuğa "X" yazalım.

Cümleler	Durum Zarfı	Zaman Zarfı	Yer-Yön Zarfı	Miktar Zarfı	Soru Zarfı	Cümleler	Durum Zarfı	Zaman Zarfı	Yer-Yön Zarfı	Miktar Zarfı	Soru Zarfı
Niçin emekli olmuyorsun bu yıl?		X			X	Çöplerinizi aşağı dökmeyiniz.					
Türkçeyi rahatça öğrendi.						Doksanlı yıllarda okula başladım.					
Alarm çalınca dışarı koşsunlar.						Niye yüzerek geçmediniz karşıya?					
Yatsı vakti evinde olmalısın.						Gelecek yıl daha çok çalışmalısın.					
Koltukları ne zaman yeniledin?						Şu masaları beri alalım.					
Onları fazla merak etmeyin.						Eylülde doğdum ben.					
İlkbaharda pek alerji olmam.						Senin kadar o da üzüldü.					
Hemen ileri pas atmalyım.						Neden şimdi yalan söyledin?					
Anketi en hızlı o tamamladı.						El arabasıyla yem taşıdı.					
Epeyce önemsiyor görevini.						Gene not etmedi tahtadakileri.					
Geceye doğru çok acıktık.						Cuma günleri sadaka dağıtırdı.					
Sakince izliyordu futbol maçını.						Tasarımcıyı ne kadar dinler ki?..					
Bulaşık suyu serpeceğim, öte kaç.						Kuşlar uçarak kuzeye göçtüler.					
Balıkçı sabah oldukça neşeliydi.						Sonuçlara pek fazla itiraz etti.					
Nasıl onaracak bugün oyuncağı?						Para üstünü verin geri.					
Gençken taş taşı, yaşlıyken ye aşı.						Soruları bildikçe puanı yükseldi.					
İçeri davet etti arkadaşını.						Niçin fazla ilgilenmedi konuyla?					
Yıllarca hiç destek vermediniz.						Formülleri eksik biliyorsun.					
Ne bakıyorsunuz dışarı?						Merdivende durma, yukarı ilerle.					
Anlata anlata bitiremedi köyünü.						Sonunda Kızıldeniz'i gördük.					
Bu fırsatı çok iyi düşünelim.						Geçen neden uyudun derste?					
Yine katıldı bizim takıma.						Düşünmeden cevap verme.					
Kargo kırıktı, yolladık geri.						Adresi içeri sormalılar.					
Duyunca epey mutlu olacak.						Şimdi yönlendiriyorum oraya.					
Biz neden aramıyoruz onu?						Kelimeleri seyrek yazıyorsun.					
Tableti test edip onayladı.						Köpek bağlı değil, öte durun.					
Hepsi şu an aşağı toplansın.						Üzüm üzüme baka baka kararır.					
Güneşli günler daha az geziyor.						Bir saniye bekleteceğim sizi.					
İlçeye tekrar niçin geldiniz?						Nasıl bu kadar iyi pişirdiniz?					
Onu görür görmez duygulandı.						Çok sık tohum ekilmişti tarlaya.					
Asla umudunu yitirme.						Biraz sevinin, ne ağlıyorsunuz?					
Onu ne kadar bekleyeceğiz?						Pazartesi 08.00'de görüşelim.					
Yakında Şarkışla'ya taşınacak.						Yorganları bugün dışarı serdik.					
Tonus köftesinden biraz alayım.						Bahçe duvarını bayağı boyamış.					
Çaya yaklaşma, beri otur.						O böyle teşekkür ediyor.					
Kalemleri ikişer ikişer sıraladı.						Kışın ahıra, yazın çayıra meraklı.					
Niye hiç sevmiyorsunuz bu diziyi?						Bardağı ileri gönderir misin?					
Bir zamanlar fazla düşünmezdim.						Plastiklerden epey üretilmiş.					
Burayı en çok biz kullanmalıyız.						Ne zaman paylaştınız cevzeleri?					
Önemli eşyaları yukarı saklamış.						Zarflar konusunu iyi anladı mı?					

B

E

»ve »ki »de

»ama »fakat »lâkin

»veya »ya da »bile

»hatta »çünkü »ise »oysaki

»hâlbuki »yoksa »yahut

»madem »hem ... hem ...

»ne ... ne ... »ya ... ya ...

»için »kadar »...e göre

»sanki »değil »...den başka

»diye »üzere »...den ötürü

»bir »...e karşın »...e rağmen

»mi »...e doğru »...e dek

»gibi »...e karşı »...den beri

»sadece »...den dolayı

»ancak

»yalnız

»ile

“Ancak” ve “yalnız” sözcükleri yerine “sadece” sözcüğü gelebiliyorsa bu kelime “edat”tır.
 “Ancak” ve “yalnız” sözcükleri yerine “fakat” sözcüğü gelebiliyorsa bu kelime “bağlaç”tır.
 “İle” sözcüğü yerine “ve” sözcüğü gelebiliyorsa bu kelime “bağlaç”tır.

Kelimeler, kelime grupları veya cümleler arasında bağlantı kurarlar. Tek başlarına bir anlamları yoktur. Cümleden çıkarılırlarsa anlam genellikle bozulmaz.

Ve*Yaptıklarımızdan **ve** yapmadıklarımızdan sorumluyuz.**Çünkü***Anne sütünde mikrop yok **çünkü** vücut sıcaklığındadır.**Ki***Duydum **ki** artık çocuk şarkıları dinliyormuşsun.**İse***Kavanoz açılmıyor **ise** kapak kısmından havasını al.**De***Gökten ne yağdı **da** yer kabul etmedi?**Oysaki***Haberim yoktu, diyor **oysaki** haber vermiştik.**Ama***Pilotu görmedim **ama** eminim uçağı biri kontrol etti.**Hâlbuki***Yardımcı olmaz sanıyordum **hâlbuki** yanılmışım.**Fakat***Müslüman imrenir **fakat** münafık kıskanır.**Yoksa***Patronuma hayran olmamak elde değil **yoksa** kovar.**Lâkin***Çürüme bir değişmedir **lâkin** bir gelişme değildir.**Yahut***Sen, bana sor **yahut** ben, sana sorayım.**Veya***Yetişkin bir insanda beş **veya** altı litre kan bulunur.**Madem***Katılmayacaktı **madem** neden söylemedi?**Ya da***Bilmek **ya da** bilinmek için ilim öğrenir insan.**Hem ... hem ...*****Hem** ağlarım **hem** giderim, demiş gelin.**Bile***Su içene yılan **bile** değmez ancak ben Yılmaz'ım.**Ne ... ne ...*****Ne** köpek balığı havlar **ne** pisi balığı miyavlar.**Hatta***Verilen sırrı gizle **hatta** gizlediğini de gizle.**Ya ... ya ...*****Ya** bu deveyi güdersin **ya** bu diyarı terk edersin.

BAĞLAÇLAR

Kelimeler, kelime grupları veya cümleler arasında ilgi kurarlar. Tek başlarına bir anlamları yoktur. Cümleden çıkarılırlarsa anlam genellikle bozulur.

EDATLAR (İLGEÇLER)

İçin

*Kuyumcu çok yürüdüğü **için** yorulmuş. (Neden-Sonuç)

...E karşı

*Not almasına **karşın** unutmuştu. (Karşıtlık)

Kadar

*Tilki **kadar** kurnaz bir adamdı. (Benzetme)

...E rağmen

*Bilmesine **rağmen** soruyu yanıtlamadı. (Karşıtlık)

...E göre

*Altınyayla düne **göre** bugün soğuktu. (Karşılaştırma)

Mi

*Kasiyer dosyaları bilgisayara yüklemiş **mi?** (Soru)

Sanki

*Ben, kontrolörü **sanki** dışarıda gördüm. (Zannetme)

...E doğru

*Çocuk eve **doğru** koştu. (Yönelme)

Değil

*Bildiğin dili **değil** anladıkları dili konuş. (Olumsuzluk)

...E dek

*Akşama **dek** gürültü çıkardılar. (Zaman)

...Den başka

*Bu evden **başka** bir evimiz daha var. (Dışında)

Gibi

*Efendimiz (s.a.v.) **gül** gibi kokardı. (Benzetme)

Diye

*Seni göreyim **diye** yanına uğradım. (Amaç-Sonuç)

...E karşı

*Bizlere **karşı** bu öfken neden? (Yönelik)

Üzere

*Seneye ödemek **üzere** ona para veririm. (Koşul-Sonuç)

...Den beri

*Eskiden **beri** o köydelerdi. (Zaman)

...Den ötürü

*Kitapçı trafikten **ötürü** işe geç kaldı. (Neden-Sonuç)

Sadece

*Yemekte **sadece** kuş sütü eksikti. (Tek)

Bir

*Derse **bir** sen çalışmışsın. (Sadece)

...Den dolayı

*Sisten **dolayı** uçuşlar iptal oldu. (Neden-Sonuç)

ÜNLEMLER

İnsanların duygularını (sevinç, üzüntü, heyecan, acı, pişmanlık, merak, şaşırma, bıkkınlık, korku, rahatlama vb.) ifade eden kelimeler, kelime grupları, cümlelerden ya da seslenme ifadelerinden sonra kullanılırlar.

Sevinç

***Oley!** Bursluluğu kazanmışım.

Merak

***Eee!** Sonra ne olmuş?

Üzüntü

***Vah vah,** demek hastaydın!

Şaşırma

***Aaa,** Ankara'ya gitmişler!

Heyecan

***Vayyy!** Hediye mi getirdiniz?

Bıkkınlık

***Off!** Ne zaman bitecek bu dizi.

Acı

***Ay,** elime iğne battı!

Korku

***Aman,** araç buraya yaklaşıyor!

Pişmanlık

***Tüh!** Faize bulaşmamak vardı.

Rahatlama

***Oh!** Sonunda bitirdim ödevi.

Seslenme

***Hey,** beni de bekleyin!

Seslenme

***Arkadaş!** Yurduma alçakları uğratma sakın.

GÜZEL DİLİMİZ TÜRKÇE ÇALIŞMA KÂĞIDI - 107

Arkadaşlar; aşağıdaki cümlelerde koyu yazılan sözcüklerin türünü bulalım, karşısındaki uygun kutucuğa "X" yazalım.

Cümleler	Bağlaç	Edat	Ünlem	Cümleler	Bağlaç	Edat	Ünlem
Uykulu ve uykusuz aynı şey değil mi ?	X	X		Arı söğüdü akıllı ise öğüdü sever.			
Aracı yıkamak için buraya park etti.				Kuralları bildiğinden ötürü zorlanmadı.			
Oley , doğru tahmin etmişim!				Off , evi toplamam gerekiyor!			
Hastayım çünkü Tonu's'ta dışarıda gezdim.				Atomu böl ama haliya sakın dökme.			
Dünden beri egzersiz yapıyorum.				Kurslar açıldığından dolayı biz mutluyuz.			
Destek olalım diye yanındayız.				Ezberlemişti yalnız hemen unutuyordu.			
Karnı aç doyar lâkin gözü aç doymaz.				Ölüm, lezzetleri bıçak gibi kesip atar.			
Vah vah! Sınavdan doksan almışsın.				Bardakları yıkadım hatta rafa dizdim.			
Döktü madem temizleyecek.				Aman! Dikkatli olun, akrep var orada.			
Büyük lokma ye ancak büyük söz söyleme.				Çok güzel, hayal âlemindeyim sanki .			
Vayy , sürpriz hazırlamışsınız!				Geçen seneden beri Şarkışla'da yaşıyor.			
Israr edin yoksa kabul etmez.				İçi beni, dışı da seni yakar.			
Köyde bir onu ziyaret ettim.				Ya dayak yememiş ya saymayı bilmiyor.			
Tekirdağ'da mutlu musun ?				Sıcaklıklar akşama doğru azaldı.			
Ay! Seni görünce korktum.				Anlaşılmak istiyorsun fakat anlamıyorsun.			
Ne şiş yansın ne kebab, ne güzel!				Oh , dükkân işini hallettik sonunda!			
Sırrımı yalnız sana diyebilirim.				Mal, adama hem dost hem düşmandır.			
Kangal veya kavkut toplasın yol kenarından.				Açlık ile tokluğun arası bir dilim ekmek.			
Anlamadığından dolayı tekrar sordu.				Hasta yatan değil eceli gelen ölü.			
Şu ayakkabı tam sana göre .				Bre! Neden yalan konuşuyorsun?			
Yerine bırakmak üzere onu götürebilir.				Bize kırılmış oysaki onu davet etmiştik.			
Tüh , kazanamadık yarışı!				Eh , biraz biliyorum o dili!			
Düştün ise toprağa sarıl.				Kardeş ve karındaş aynı kökten gelir.			
Cennet ucuz, cehennem lüzumsuz değil .				Güvenmesine karşın kontrol ediyordu.			
Dost ile ye, iç; alışveriş etme.				Satacaktın madem niye beklettin evi?			
Çalış ki emekli olabilesin.				El için ağlayan gözünden olur.			
İtiraz etmesine rağmen kabul edilmedi.				Kusurlarını sadece düşman yüzüne söyler.			
Bu soruyu ancak Eşref çözebilir.				Çamura taş atma çünkü üstüne sıçrar.			
Hey! Kim var orada?				Ey , benim güzel vatanım!..			
Asker ya da polis olmak istiyor.				Çivi çıkar ancak izi kalır.			
Eee! Kimler davetli yemeğe?				Hah! İşte şöyle projeler hazırlayın.			
Gönülsüz yenen aş, ya karın ağrıtır ya baş.				Fotoğraf veya video gönderirim.			
Konuyu öğrenmekten başka çareniz yok.				Teşekkür edeyim diye Gazibey'e uğradım.			
O balık şişman değil sadece balıketine.				Şışt! Konuşmayın kendi aranızda.			
Tokat'ta kar dinene kadar bekledim.				Hangi gece vardır ki sabah olmadık?			
Öküz gibi bakar ise saman görür.				Doğanşar ilçesinde mi oturuyorsunuz?			
Gönderecekti hâlbuki göndermedi.				Bana göre o doğruyu söylemiyor.			
Aaa , kuryeyi ikna etmişsiniz!				Yalnız sen anlıyorsun duygularımı.			
Aç kurt bile komşusunu dalamaz.				Hooop , duvar var arkada!			
Doğru sarsılır fakat yıkılmaz.				Dibi görünmeyen sudan ne geç ne iç.			

GÜZEL DİLİMİZ TÜRKÇE ÇALIŞMA KÂĞIDI - 108

Arkadaşlar; aşağıdaki cümlelerdeki edatları, bağlaçları, ünlemleri bulalım ve karşısındaki uygun kutucuğa "X" yazalım.

Cümleler				Cümleler			
	Bağlaç	Edat	Ünlem		Bağlaç	Edat	Ünlem
Kardeşlerim ile pikniğe de gittik.	X	X		Minibüsü iyi sür yoksa ehliyet alamazsın.			
Düşmanın karınca ise de hor bakma.				Bize yalnız onlar mı hediye getirdi?			
İzin vermedim diye mi sinirlendi?				Karar vermesine karşın kararı uygulayamadı.			
Ooo! Çok şıksınız beyefendi.				Buğday ekmeğin yok, tatlı dilin de mi yok?			
Dağ ardında olsun ama yer altında olmasın.				Hoppala! Nereden çıktı ki şimdi bu?			
Sivas'taki adamın güzel mi güzel evi var.				Dağ kadar sorunla baş ediyordu.			
Siz yahut eşiniz imzalamalı belgeyi.				Sevginin sahtesi olur lâkin nefretin olmaz.			
Sınıf başkanlığını üçe karşı beş oyla kazandı.				Sel ile gelen yel ile gider.			
Tablet ya da bilgisayardan uygulamaya gir.				Acele etmediğinden ötürü geç kaldı.			
Eyvah, okula çok geç kaldım!				Eee, yeter bizi rahatsız ettiğiniz!			
Sanki çok az para harcadı.				İmdaat! Yardım edin, kurt geldi.			
Bize doğru biri hızla yaklaşıyordu.				Uyumuş hatta rüya bile görmüş gibi...			
Ağaç devrilse de yakınına yaslanır.				Gözden kaybolana dek beklediler.			
Vayy vayy, değiştirmişsin aracını!				Özür dilemekten başka seçeneğiniz var mı?			
Hem suçlu hem güçlü, şuna da bak.				Öğretmenim çözer ancak bu problemi.			
Ancak senin gibi insanlar böyle düşünür.				İnsanın yüzde ellisi su fakat bazen içi yanar.			
Üniversiteyi bitirdi hatta öğretmen oldu.				Kazanmasına rağmen ödülünü alamadı.			
Kitapları okudum yalnız özet çıkarmadım.				Mont giymiş oysaki hava çok sıcak.			
Seni sevdiği için korumaya çalışıyor.				Hanımfendi, kimliğinizi bıraktınız!			
Yaaa! El sanatları ile mi ilgileniyorsunuz?				Bahçeyi sulamak üzere ayağa kalktı.			
Şifaiye Medresesi'ne o da gelecek gibi...				At, adımına göre değil adamına göre yürür.			
Akıl ve güzellik rızıktır.				Yaşasın! Dışarıda kar yağıyor.			
Yazık! Seni insan sanmıştık.				Fare çoktur ama kediden korkarlar.			
Kuru yemişçi, o kadar iyi bir insandı ki...				Çok öfkeliydi yalnız belli etmiyordu.			
Aldığın nefesi bile geri veriyorsun.				Hem soruyorsun hem dinlemiyorsun.			
Tebrikler, ödülü siz kazandınız!				Sabaha karşı teknisyen projeyi bitirdi.			
Gecedeki çalışma kâğıdı mı hazırlıyor?				Çaresizsiniz ya da çare sizersiniz.			
Bir sen başvurduğun müdür yardımcılığına.				Ah, Şekerpinarı gözümde tütüyor!			
Kanı kan ile yumazlar, kanı su ile yurlar.				Tarlayı yahut arsayı tercih edecek.			
Amannn! Lafı bile edilmez.				"İyi günler" dedi ise meteorolojiye bakarım.			
Sandalye korkusuzdur ancak cesur değildir.				Yalanın kemiği yok ki boğazına bata.			
Dost terk eder lâkin düşman asla...				Sakın ha! Sen de onun sözlerini onaylama.			
Ona göre film çok ama çok güzelmiş.				Çaycı sanki sana hemen inanır.			
Aferin, bisikleti tamir etmişsin!				Saat ikiden beri sıra bekliyoruz ki...			
Olacak gibi değildi, olmadı da zaten.				Yüz kitabı var hâlbuki hiçbirini okumamış.			
Yapılanların o da farkına varmak üzere.				Erkek sakal ve bıyığı ile süslenir.			
Borcunu ödeyene dek sana yardımcı oluruz.				Kalem veya silgi satın al bu parayla.			
Eşyaları çalınmış oysaki dolabı kilitlemişti.				Çabuk! Çorabayı karıştır da dibi tutmasın.			
Dur! İzin belgen var mı?				Ya ben haklıyım ya da sen haksızsın.			
Bir aydan beri ne aradı ne sordu.				Paşaköy'e sen de gelmek ister misin?			

Arkadaşlar, aşağıdaki cümlelerdeki noktalı yerleri uygun sözcüklerle dolduralım ve karşısındaki noktalı yerlere türünü (bağlaç, edat, ünlem) yazalım.

İnsan ile emeli arasına eceli girer.	Bağlaç gören duyan olmuş.
Hatır çığ köfte yenir.! Derhâl suyu kapatın.
.....! Kırıkkale'ye atanmışım. ben tavsiye ettim o pideciyi.
Öğle..... uyandım.	Karar vermedin bekleyelim.
.....! Kaç lira harcadın düğüne?! Nasıl kilidini açtın telefonun?
Büyümüş bize akıl veriyor.	Sınavda heyecanlandı?
....., ütü yapmam gerekiyor!	Battaniye hırka öreceğim.
Yalancının mumu yatsıya yanar.! Çok güzel saatin varmış.
..... onu memnun edebildik.	Sahil..... yürüyelim biraz.
Ağır git yol alasin.	Sen yapmamışsın ödevi.
Basketbol karşılaşması başlamak, onun dediklerini dinleseydim!
..... işten artar dışten.	Fakir parasız olan akılsız olandır.
.....! Serçe parmağımı masaya çarptım.	İşlerin..... geç kaldı.
Herkesi nasıl bilirsin? Kendim	Ödevimi yapamadım sular kesikti.
Biraz otur tansiyonun düşer., çiçekleri sulamadım ben!
....., projemiz kabul edilmiş!	Bu yol..... yol var mı?
Ayağını yorganı..... uzat.	Duvarı nem insanı gam yıkar.
Paylaşmadı paylaşacağım demişti.! Kimleri görüyorum?
.....! Kırılacak eşyalar var.	Usta, pencere kapı imal ediyor.
Dert gider yeri boş kalmaz., sessiz olun kütüphanede!
Otuz yıl..... arkadaşız.! Demek hayvancağız öldü.
Dosyayı kaydetmedim korktum.	Tanıştım fotoğraf çekildik.

İş (Kılış) Fiilleri

“Neyi? Kimi?” sorularına fiil cevap verir.

Eylemin gerçekleşmesinde özne etkilidir.

Öznenen etkilenen bir varlık (nesne) vardır.

Geçişli fiillerdir.

*Çanakaleli çocuk, güzel şiir okumuş.

*Bolu’daki süpermarketten kalem aldım.

*Onu Sivas Organize Sanayi Bölgesi’nde gördüm.

*Yeğenim, yeni arkadaşlarını çok sevdi.

*Hostesin söylediklerini dikkatlice dinliyordu.

Fiilin başına “onu” kelimesini getirin, cümle anlamlı oluyorsa iş fiildir:

»Cam bardağı ablam kırmıştı. (Onu kırmıştı; cümle anlamlı oluyor, iş fiildir.)

»Yarın buraya gelecektmiş. (Onu gelecektmiş; cümle anlamlı değil, iş fiili değildir.)

Oluş Fiilleri

Öznenin niteliğindeki değişimi ifade eder.

Eylemin gerçekleşmesinde özne etkili değildir.

Değişim öznenin iradesi dışındadır.

Eylem geniş bir zaman dilimine yayılır.

*Şarkışla’daki ağaçlar yeşerdi.

*Altın madalyası saunada bronzlaşmıştı.

*Görmeyeli ne kadar da uzamışsın?

*Hurdacı galiba artık yaşlanıyordu.

*Domatesler sıcakta kızarmış.

Fiilin başına “onu” kelimesini getirin, cümle hem anlamlı değil hem de fiil öznenin elinde değilse oluş fiildir:

»Sonbaharda yapraklar sararır. (Onu sararır; cümle hem anlamlı değil hem de fiil öznenin elinde değil, oluş fiildir.)

»Adam etrafına baktı. (Onu baktı; cümle anlamlı değil ancak fiil öznenin elinde, oluş fiili değildir.)

Durum Fiilleri

“Neyi? Kimi?” sorularına fiil cevap veremez.

Eylemin gerçekleşmesinde özne etkilidir.

Öznenen etkilenen bir varlık (nesne) yoktur.

Geçişsiz fiillerdir.

*Oyuncuyu Kırıkkale’de görünce şaşırmışlar.

*Sporcu sıcakta bir saat koşmuş.

*Arkadaşı ile birlikte Tonus Kalesi’nde yürüdü.

*Isırdığı elmadan yarım kurt çıkışmış.





*Anahtarıcı üst katta oturuyordu.



Fiilin başına “onu” kelimesini getirin, cümle anlamlı değil ancak fiil öznenin elindeyse durum fiildir:

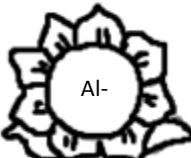

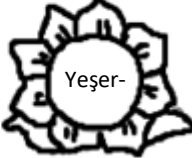
»Araç bir anda durmuştu. (Onu durmuştu; cümle anlamlı değil ancak fiil öznenin elinde, durum fiildir.)

»Kaybettiği kalemi buldu. (Onu buldu; cümle anlamlı, durum fiili değildir.)



Arkadaşlar, aşağıdaki fiillerin anlam özelliklerini bulup noktalı yerlere yazalım ve uygun renklere boyayalım.
(İş Fiili: Kırmızı) (Oluş Fiili: Yeşil) (Durum Fiili: Mavi)

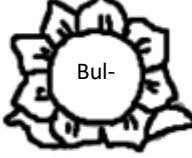
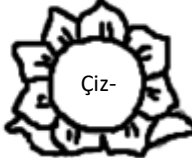

	Git-		Al-		Sarar-
	Durum	
	Sevin-		Yeşer-		Yürü-

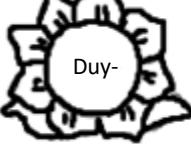
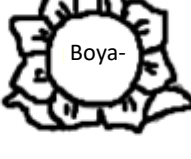

	Uza-		Eski-		Yaz-



	Bul-		Çiz-		Ağla-



	Sev-		Duy-		Boya-

	Uğra-		Ekşi-		Dur-

	Gör-		Sakla-		Yaşlan-

	Küflen-		Şaşır-		Otur-

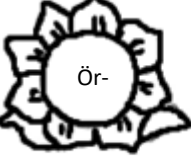
	Üzül-		Çürü-		Say-

	Ör-		Sus-		Ara-

	Morar-			

Arkadaşlar, aşağıdaki cümlelerde koyu yazılan fiillerin anlam özelliklerini bulup noktalı yerlere yazalım.
(İş Fiili, Oluş Fiili, Durum Fiili)

Altınyayla'da sabahları kuş cıvıltılarını **dinlersin**.
(İş Fiili)

Köyde sadece üç gün **kalacağız**.
(.....)

Saatçi eve vardığında hava yeni **kararıyordu**.
(.....)

Diyanet İşleri Başkanlığı'nın gezisinde **eğlendiler** öğrenciler.
(.....)

Kuşlar **uçar** gökyüzünde telaşlı telaşlı.
(.....)

Kilimleri dışarı **serin** de kurusun.
(.....)

Eski model aracını **satacak** bugün noterde.
(.....)

Hayvanları **besleyelim** de kilo alsınlar.
(.....)

Anlamalıyız bize değer veren insanları.
(.....)

Adresi temizlik görevlisinden **sordum**.
(.....)

Piknik yerine vardığımızda orada **dinleniriz**.
(.....)

Sıcaktan **buharlaşıyor** dereler, göller, denizler.
(.....)

Ne kadar da çabuk **büyüyor** bu çocuklar?
(.....)

Kendimizi değil başkalarını da **düşünsek** mi?
(.....)

Yabani otları **yolmuş** ve yolun kenarına yığımış.
(.....)

İnsanı ölümden eceli **korur**.
(.....)

İstemediğimiz bir videoyu izlerken **bıkarız**.
(.....)

Keselim odunları, üst kata istifleyelim.
(.....)

Bilirkişi, konuyla ilgili sorulan soruları **bilmiyordu**.
(.....)

Siz neden **öfkeleniniz** ki geçen gün bize?
(.....)

Yazın mont **giy** de kışın ister giy ister giyme.
(.....)

Operatörün anlattığı fıkraya bütün arkadaşları **gülmüş**.
(.....)

Buzlar **erimiş**, sular ırmaklara karışmıştı.
(.....)

Ekmelekler **bayatladı** diye çöpe gönderme.
(.....)

Armutlar **olgunlaşıyor**, sınımsız tutmuyorlardı dalı.
(.....)

Biz sizlere daima **güveniyoruz**, siz yaparsınız.
(.....)

Dolmuş ücretini dolmuş bindiklerinde **ödesinler**.
(.....)

Termometredeki civa sıcak havada **genleşir**, yukarı çıkar.
(.....)

Fiiller: İş, oluş, durum bildirirler; kök ya da gövdeleri “-mak/-mek” eki alabilir.

Ek-
(Ekmek)

Sor-
(Sormak)

Bil-
(Bilmek)

Fiillerde Kip: Fiilin zamanını karşı tarafa haber etmek ya da fiille ilgili tasarlananları iletmek için kullanılır.

Haber (Bildirme) Kipi Ekleri					Dilek (Tasarlama) Kipi Ekleri			
Geniş Z. Kipi	Gelecek Z. Kipi	Duyulan Geçmiş Z. Kipi	Görülen Geçmiş Z. Kipi	Şimdiki Z. Kipi	Gereklilik Kipi	Şart Kipi	İstek Kipi	Emir Kipi
-(E)R	-ECEK	-MIŞ	-Dİ	-YOR	-MELİ	-SA	(Y)A	EMİR YOK
*Eker.	*Ekecek.	*Ekmiş.	*Ekti.	*Ekiyor.	*Sormalı	*Sorsa	*Sora	*Sor

Fiillerde Şahıs: Fiilin kim tarafından yapıldığını karşı tarafa iletmek için kullanılır.

Şahıs Ekleri					
1. Tekil	2. Tekil	3. Tekil	1. Çoğul	2. Çoğul	3. Çoğul
-M -İM	-N -SİN	- -SİN	-K -İZ -LİM	-NİZ -SİNİZ -İN	-LER -SİNLER
*Bildim. *Biliyorum.	*Bilsen. *Bilmişsin.	*Bilecek. *Bilsin.	*Bildik. *Bilmişiz. *Bilelim.	*Bildiniz. *Bilirsiniz. *Bilin.	*Bilmeliler. *Bilsinler.

Çekimli Fiiller: Fiilin; kip ve kişi eki almasıdır.

Fiil + Kip Eki + Kişi Eki = Çekimli Fiil
Ek (+) ti (+) m = Ektim.

Fiil + Kip Eki + Kişi Eki = Çekimli Fiil
Sor (+) acak (+) ız = Soracağız.

Fiil + Kip Eki + Kişi Eki = Çekimli Fiil
Bil (+) meli (+) sin = Bilmelisin.

Fiillerde Olumsuzluk: Fiilin yapılmadığını karşı tarafa iletmek için kullanılır.

Olumsuzluk Ekleri	Şimdiki Zaman Kipi	Geniş Zaman Kipi	Diğer Kipler
1. Tekil Şahıs (Ben)	-MI, -Mİ, -MU, -MÜ	-ME, -MA	-ME, -MA
2. Tekil Şahıs (Sen)	-MI, -Mİ, -MU, -MÜ	-MEZ, -MAZ	-ME, -MA
3. Tekil Şahıs (O)	-MI, -Mİ, -MU, -MÜ	-MEZ, -MAZ	-ME, -MA
1. Çoğul Şahıs (Biz)	-MI, -Mİ, -MU, -MÜ	-ME, -MA	-ME, -MA
2. Çoğul Şahıs (Siz)	-MI, -Mİ, -MU, -MÜ	-MEZ, -MAZ	-ME, -MA
3. Çoğul Şahıs (Onlar)	-MI, -Mİ, -MU, -MÜ	-MEZ, -MAZ	-ME, -MA

Fiillerde Soru: Fiilin yapıp yapılmadığını karşı taraftan öğrenmek için kullanılır.

Soru Ekleri	Haber (Bildirme) Kipleri Dilek (Tasarlama) Kipleri
1. Tekil Şahıs (Ben)	-MI, -Mİ, -MU, -MÜ
2. Tekil Şahıs (Sen)	
3. Tekil Şahıs (O)	
1. Çoğul Şahıs (Biz)	
2. Çoğul Şahıs (Siz)	
3. Çoğul Şahıs (Onlar)	

?

Bilinen (Görülen) Geçmiş Zaman Kipi (-dı, -di, -du, -dü, -tı, -ti, -tu, -tü): Fiili görme, ona tanık olma anlamı vardır. İşin yapılma vakti söylenme vaktinden öncedir.

Şahıs/Biçim	Olumlu	Olumsuz	Olumlu Soru	Olumsuz Soru
1. Tekil (Ben)	Gezdim.	Gezmedim.	Gezdim mi?	Gezmedim mi?
2. Tekil (Sen)	Gezdin.	Gezmedin.	Gezdin mi?	Gezmedin mi?
3. Tekil (O)	Gezdi.	Gezmedi.	Gezdi mi?	Gezmedi mi?
1. Çoğul (Biz)	Gezdik.	Gezmedik.	Gezdik mi?	Gezmedik mi?
2. Çoğul (Siz)	Gezdiniz.	Gezmediniz.	Gezdiniz mi?	Gezmediniz mi?
3. Çoğul (Onlar)	Gezdiler.	Gezmediler.	Gezdiler mi?	Gezmediler mi?

Öğrenilen (Duyulan) Geçmiş Zaman Kipi (-mıŝ, -miŝ, -muŝ, -müŝ): Fiili başkasından duyma anlamı vardır. İşin yapılma vakti söylenme vaktinden öncedir.

Şahıs/Biçim	Olumlu	Olumsuz	Olumlu Soru	Olumsuz Soru
1. Tekil (Ben)	Okumuŝum.	Okumamıŝım.	Okumuŝ muyum?	Okumamıŝ mıyım?
2. Tekil (Sen)	Okumuŝsun.	Okumamıŝsın.	Okumuŝ musun?	Okumamıŝ mısın?
3. Tekil (O)	Okumuŝ.	Okumamıŝ.	Okumuŝ mu?	Okumamıŝ mı?
1. Çoğul (Biz)	Okumuŝuz.	Okumamıŝız.	Okumuŝ muyuz?	Okumamıŝ mıyız?
2. Çoğul (Siz)	Okumuŝsunuz.	Okumamıŝsınız.	Okumuŝ musunuz?	Okumamıŝ mısınız?
3. Çoğul (Onlar)	Okumuŝlar.	Okumamıŝlar.	Okumuŝlar mı?	Okumamıŝlar mı?

Ŗimdiki Zaman Kipi [-yor, -(ı)yor, -(i)yor, -(u)yor, -(ü)yor]: Fiilin ierisinde bulunan zaman diliminde gerekleŝtiğini anlatır. İşin yapılma vakti ile söylenme vakti aynıdır.

Şahıs/Biçim	Olumlu	Olumsuz	Olumlu Soru	Olumsuz Soru
1. Tekil (Ben)	Yürüyorum.	Yürümüyorum.	Yürüyor muyum?	Yürümüyor muyum?
2. Tekil (Sen)	Yürüyorsun.	Yürümüyorsun.	Yürüyor musun?	Yürümüyor musun?
3. Tekil (O)	Yürüyor.	Yürümüyor.	Yürüyor mu?	Yürümüyor mu?
1. Çoğul (Biz)	Yürüyoruz.	Yürümüyoruz.	Yürüyor muyuz?	Yürümüyor muyuz?
2. Çoğul (Siz)	Yürüyorsunuz.	Yürümüyorsunuz.	Yürüyor musunuz?	Yürümüyor musunuz?
3. Çoğul (Onlar)	Yürüyorlar.	Yürümüyorlar.	Yürüyorlar mı?	Yürümüyorlar mı?

Gelecek Zaman Kipi (-ecek, -acak): Fiilin ileriki bir zaman ierisinde gerekleŝeceğini anlatır. İşin yapılma vakti, söylenme vaktinden sonradır.

Şahıs/Biçim	Olumlu	Olumsuz	Olumlu Soru	Olumsuz Soru
1. Tekil (Ben)	Söyleyeceğim.	Söylemeyeceğim.	Söyleyecek miyim?	Söylemeyecek miyim?
2. Tekil (Sen)	Söyleyeceksin.	Söylemeyeceksin.	Söyleyecek misin?	Söylemeyecek misin?
3. Tekil (O)	Söyleyecek.	Söylemeyecek.	Söyleyecek mi?	Söylemeyecek mi?
1. Çoğul (Biz)	Söyleyeceğiz.	Söylemeyeceğiz.	Söyleyecek miyiz?	Söylemeyecek miyiz?
2. Çoğul (Siz)	Söyleyeceksiniz.	Söylemeyeceksiniz.	Söyleyecek misiniz?	Söylemeyecek misiniz?
3. Çoğul (Onlar)	Söyleyecekler.	Söylemeyecekler.	Söyleyecekler mi?	Söylemeyecekler mi?

Geniŝ Zaman Kipi [-r, -(e)r, -(a)r, -(ı)r, -(i)r, -(u)r, -(ü)r]: Fiilin her zaman gerekleŝtiğini anlatır.

Şahıs/Biçim	Olumlu	Olumsuz	Olumlu Soru	Olumsuz Soru
1. Tekil (Ben)	Konuŝurum.	Konuŝmam.	Konuŝur muyum?	Konuŝmaz mıyım?
2. Tekil (Sen)	Konuŝursun.	Konuŝmazsın.	Konuŝur musun?	Konuŝmaz mısın?
3. Tekil (O)	Konuŝur.	Konuŝmaz.	Konuŝur mu?	Konuŝmaz mı?
1. Çoğul (Biz)	Konuŝuruz.	Konuŝmayız.	Konuŝur muyuz?	Konuŝmaz mıyız?
2. Çoğul (Siz)	Konuŝursunuz.	Konuŝmazsınız.	Konuŝur musunuz?	Konuŝmaz mısınız?
3. Çoğul (Onlar)	Konuŝurlar.	Konuŝmazlar.	Konuŝurlar mı?	Konuŝmazlar mı?

Haber (Bildirme) Kipleri

Gereklilik Kipi (-meli, -malı): Fiilin gerçekleşmesi gereklidir.

Şahıs/Biçim	Olumlu	Olumsuz	Olumlu Soru	Olumsuz Soru
1. Tekil (Ben)	Duymalıyım.	Duymamalıyım.	Duymalı mıyım?	Duymamalı mıyım?
2. Tekil (Sen)	Duymalısın.	Duymamalısın.	Duymalı mısın?	Duymamalı mısın?
3. Tekil (O)	Duymalı.	Duymamalı.	Duymalı mı?	Duymamalı mı?
1. Çoğul (Biz)	Duymalıyız.	Duymamalıyız.	Duymalı mıyız?	Duymamalı mıyız?
2. Çoğul (Siz)	Duymalısınız.	Duymamalısınız.	Duymalı mısınız?	Duymamalı mısınız?
3. Çoğul (Onlar)	Duymalılar.	Duymamalılar.	Duymalılar mı?	Duymamalılar mı?

Şart Kipi (-sa, -se): Fiilin gerçekleşmesi koşula bağlanır.

Şahıs/Biçim	Olumlu	Olumsuz	Olumlu Soru	Olumsuz Soru
1. Tekil (Ben)	Baksam.	Bakmasam.	Baksam mı?	Bakmasam mı?
2. Tekil (Sen)	Baksan.	Bakmasan.	Baksan mı?	Bakmasan mı?
3. Tekil (O)	Baksa.	Bakmasa.	Baksa mı?	Bakmasa mı?
1. Çoğul (Biz)	Baksak.	Bakmasak.	Baksak mı?	Bakmasak mı?
2. Çoğul (Siz)	Baksanız.	Bakmasanız.	Baksanız mı?	Bakmasanız mı?
3. Çoğul (Onlar)	Baksalar.	Bakmasalar.	Baksalar mı?	Bakmasalar mı?

İstek Kipi (-a, -e): Fiilin gerçekleşmesi istenir.

Şahıs/Biçim	Olumlu	Olumsuz	Olumlu Soru	Olumsuz Soru
1. Tekil (Ben)	Bekleyeyim.	Beklemeyeyim.	Bekleyeyim mi?	Beklemeyeyim mi?
2. Tekil (Sen)	Bekleyesin.	Beklemeyesin.	Bekleyesin mi?	Beklemeyesin mi?
3. Tekil (O)	Bekleye.	Beklemeye.	Bekleye mi?	Beklemeye mi?
1. Çoğul (Biz)	Bekleyelim.	Beklemeyelim.	Bekleyelim mi?	Beklemeyelim mi?
2. Çoğul (Siz)	Bekleyesiniz.	Beklemeyesiniz.	Bekleyesiniz mi?	Beklemeyesiniz mi?
3. Çoğul (Onlar)	Bekleyeler.	Beklemeyeler.	Bekleyeler mi?	Beklemeyeler mi?

Emir Kipi (): Fiilin gerçekleşmesi emredilir.

Şahıs/Biçim	Olumlu	Olumsuz	Olumlu Soru	Olumsuz Soru
1. Tekil (Ben)	X	X	X	X
2. Tekil (Sen)	Sus.	Susma.	X	X
3. Tekil (O)	Sussun.	Susmasın.	Sussun mu?	Susmasın mı?
1. Çoğul (Biz)	X	X	X	X
2. Çoğul (Siz)	Susun.	Susmayın.	X	X
3. Çoğul (Onlar)	Sussunlar.	Susmasınlar.	Sussunlar mı?	Susmasınlar mı?

HABER KİPLERİ

DİLEK KİPLERİ

TOPLAM

5

+

4

=

9

Arkadaşlar, aşağıdaki çekimli fiilleri oluşturan öğeleri bulup noktalı yerlere yazalım.

Aradım.

Fiil: Ara-

Kip: Görülen Geçmiş Z.

Kişi: 1. Tekil Şahıs

Biçim: Olumlu

Çiziyor.

Fiil:

Kip:

Kişi:

Biçim:

Çalışır mı?

Fiil:

Kip:

Kişi:

Biçim:

Oynamayacak mısınız?

Fiil:

Kip:

Kişi:

Biçim:

Üzmeyeceksiniz.

Fiil:

Kip:

Kişi:

Biçim:

Sunmuşsunuz.

Fiil:

Kip:

Kişi:

Biçim:

Yazmamışlar mı?

Fiil:

Kip:

Kişi:

Biçim:

Özlemedin mi?

Fiil:

Kip:

Kişi:

Biçim:

Gördüler mi?

Fiil:

Kip:

Kişi:

Biçim:

Dökecek misiniz?

Fiil:

Kip:

Kişi:

Biçim:

Bulmamış mıyız?

Fiil:

Kip:

Kişi:

Biçim:

Korkar mısınız?

Fiil:

Kip:

Kişi:

Biçim:

Esmez.

Fiil:

Kip:

Kişi:

Biçim:

Örüyorum.

Fiil:

Kip:

Kişi:

Biçim:

Arkadaşlar, aşağıdaki çekimli fiilleri oluşturan öğeleri bulup noktalı yerlere yazalım.

Düşünmeli miyiz?

Fiil:

Kip:

Kişi:

Biçim:

Sayayım mı?

Fiil:

Kip:

Kişi:

Biçim:

Çözmesin.

Fiil:

Kip:

Kişi:

Biçim:

Ütülesin mi?

Fiil:

Kip:

Kişi:

Biçim:

İlgilenmese mi?

Fiil:

Kip:

Kişi:

Biçim:

Süpürmeliyim.

Fiil:

Kip:

Kişi:

Biçim:

Göndermeyin.

Fiil:

Kip:

Kişi:

Biçim:

İlgilensek mi?

Fiil:

Kip:

Kişi:

Biçim:

Durmasalar.

Fiil:

Kip:

Kişi:

Biçim:

Üşümesiniz.

Fiil:

Kip:

Kişi:

Biçim:

Silmeli misiniz?

Fiil:

Kip:

Kişi:

Biçim:

Bıksan.

Fiil:

Kip:

Kişi:

Biçim:

Almasınlar mı?

Fiil:

Kip:

Kişi:

Biçim:

Yarışalım mı?

Fiil:

Kip:

Kişi:

Biçim:

Arkadaşlar, aşağıdaki fiilleri istenilen özelliklere uygun olarak çekimleyip noktalı yerlere yazalım.

Çekimli Fiil	Özellikler	Çekimli Fiil	Özellikler
İzliyor musun?	Fiil: İzle- Kip: Şimdiki Zaman Kişi: 2. Tekil Biçim: Olumlu Soru	Fiil: Boya- Kip: Gelecek Zaman Kişi: 3. Çoğul Biçim: Olumlu Soru
.....	Fiil: Kору- Kip: Duyulan Geçmiş Zaman Kişi: 3. Tekil Biçim: Olumsuz	Fiil: Evlen- Kip: Şimdiki Zaman Kişi: 2. Tekil Biçim: Olumsuz Soru
.....	Fiil: Kazan- Kip: Gelecek Zaman Kişi: 3. Çoğul Biçim: Olumlu Soru	Fiil: Koş- Kip: Geniş Zaman Kişi: 2. Çoğul Biçim: Olumsuz Soru
.....	Fiil: Şaşır- Kip: Geniş Zaman Kişi: 3. Tekil Biçim: Olumsuz Soru	Fiil: Yorul- Kip: Geniş Zaman Kişi: 1. Tekil Biçim: Olumlu Soru
.....	Fiil: Başla- Kip: Şimdiki Zaman Kişi: 1. Çoğul Biçim: Olumlu Soru	Fiil: Kır- Kip: Görülen Geçmiş Zaman Kişi: 3. Çoğul Biçim: Olumlu
.....	Fiil: Sat- Kip: Gelecek Zaman Kişi: 2. Tekil Biçim: Olumsuz Soru	Fiil: Tut- Kip: Geniş Zaman Kişi: 2. Tekil Biçim: Olumsuz
.....	Fiil: Dinlen- Kip: Geniş Zaman Kişi: 2. Tekil Biçim: Olumsuz Soru	Fiil: De- Kip: Duyulan Geçmiş Zaman Kişi: 3. Tekil Biçim: Olumsuz
.....	Fiil: Susa- Kip: Görülen Geçmiş Zaman Kişi: 3. Tekil Biçim: Olumsuz Soru	Fiil: Ye- Kip: Geniş Zaman Kişi: 2. Çoğul Biçim: Olumlu Soru
.....	Fiil: Öğret- Kip: Gelecek Zaman Kişi: 2. Çoğul Biçim: Olumlu Soru	Fiil: Kal- Kip: Şimdiki Zaman Kişi: 1. Çoğul Biçim: Olumlu
.....	Fiil: Taşı- Kip: Şimdiki Zaman Kişi: 1. Tekil Biçim: Olumlu	Fiil: Kes- Kip: Duyulan Geçmiş Zaman Kişi: 3. Çoğul Biçim: Olumlu Soru
.....	Fiil: Gel- Kip: Gelecek Zaman Kişi: 2. Çoğul Biçim: Olumlu	Fiil: Unut- Kip: Şimdiki Zaman Kişi: 3. Çoğul Biçim: Olumsuz
.....	Fiil: Kaz- Kip: Geniş Zaman Kişi: 3. Tekil Biçim: Olumlu Soru	Fiil: Uyu- Kip: Gelecek Zaman Kişi: 2. Tekil Biçim: Olumlu Soru
.....	Fiil: Git- Kip: Görülen Geçmiş Zaman Kişi: 2. Çoğul Biçim: Olumlu	Fiil: Sakla- Kip: Şimdiki Zaman Kişi: 2. Tekil Biçim: Olumlu Soru

Arkadaşlar, aşağıdaki fiilleri istenilen özelliklere uygun olarak çekimleyip noktalı yerlere yazalım.

Çekimli Fiil	Özellikler	Çekimli Fiil	Özellikler
.....	Fiil: Hazırlan- Kip: Gereklilik Kişi: 2. Tekil Biçim: Olumlu	Fiil: Anla- Kip: Şart Kişi: 3. Çoğul Biçim: Olumlu Soru
.....	Fiil: Temizle- Kip: Emir Kişi: 3. Çoğul Biçim: Olumsuz Soru	Fiil: Kurut- Kip: İstek Kişi: 2. Çoğul Biçim: Olumsuz
.....	Fiil: Gül- Kip: Şart Kişi: 1. Çoğul Biçim: Olumsuz Soru	Fiil: Öde- Kip: Şart Kişi: 2. Tekil Biçim: Olumsuz Soru
.....	Fiil: Pişir- Kip: Şart Kişi: 1. Tekil Biçim: Olumsuz	Fiil: Sevin- Kip: Emir Kişi: 3. Tekil Biçim: Olumlu Soru
.....	Fiil: Güven- Kip: İstek Kişi: 1. Çoğul Biçim: Olumsuz Soru	Fiil: Dinle- Kip: Gereklilik Kişi: 2. Çoğul Biçim: Olumlu
.....	Fiil: Öv- Kip: Şart Kişi: 1. Çoğul Biçim: Olumsuz Soru	Fiil: Otur- Kip: İstek Kişi: 1. Tekil Biçim: Olumsuz Soru
.....	Fiil: Al- Kip: İstek Kişi: 1. Tekil Biçim: Olumsuz	Fiil: Dene- Kip: Gereklilik Kişi: 3. Tekil Biçim: Olumlu
.....	Fiil: Uç- Kip: Şart Kişi: 3. Tekil Biçim: Olumlu	Fiil: Sür- Kip: İstek Kişi: 2. Çoğul Biçim: Olumsuz
.....	Fiil: Yık- Kip: Gereklilik Kişi: 3. Çoğul Biçim: Olumsuz Soru	Fiil: Seç- Kip: Şart Kişi: 2. Çoğul Biçim: Olumsuz Soru
.....	Fiil: İn- Kip: Emir Kişi: 1. Tekil Biçim: Olumlu Soru	Fiil: Yaşa- Kip: İstek Kişi: 3. Çoğul Biçim: Olumlu
.....	Fiil: Sev- Kip: İstek Kişi: 1. Çoğul Biçim: Olumsuz Soru	Fiil: Affet- Kip: Gereklilik Kişi: 1. Tekil Biçim: Olumlu
.....	Fiil: Getir- Kip: Gereklilik Kişi: 3. Tekil Biçim: Olumlu	Fiil: Başar- Kip: Emir Kişi: 2. Çoğul Biçim: Olumlu
.....	Fiil: Yüz- Kip: İstek Kişi: 2. Tekil Biçim: Olumsuz	Fiil: Karşıla- Kip: Gereklilik Kişi: 1. Çoğul Biçim: Olumsuz Soru

GÜZEL DİLİMİZ TÜRKÇE ÇALIŞMA KÂĞIDI - 116

Arkadaşlar, aşağıdaki cümlelerdeki çekimli fiilleri bulalım ve karşısındaki uygun kutucuğa "X" yazalım.

Çekimli Fiil Bulunan Cümleler	Kip		Kişi		Biçim		Çekimli Fiil Bulunan Cümleler	Kip		Kişi		Biçim	
	Haber	Dilek	Tekil	Çoğul	Olumlu	Olumsuz		Haber	Dilek	Tekil	Çoğul	Olumlu	Olumsuz
Tonus'ta çeşmeden su içtiler.	X			X	X		Söylediklerine hemen inandık.						
Bünyan'da biraz dolaşalım mı?							Arkadaşlarım epey ilerlemişler.						
Araba sürmeyi öğrenseniz mi?							Bugünün işini yarına bırakma.						
Soğukta montunu giymelisin.							Seyredecek misin Sivas'ı?						
Aldığı ürünü hemen değiştirsin.							Geçen gün klimayı onarmış.						
Neden açmadınız kapıyı?							Çamaşır suyu ile bulaşık yıkadı.						
Sevincimizi sizle paylaşmalıyız.							Eşyaları odaya doldurmalyız.						
Şıkları okumaya dikkat ederim.							Yeni kitabını yayımladı mı?						
Soğanları güzelce kavur.							Şiri bu akşam ezberle.						
Kırşehir'de araca bir kişi binmiş.							İmama teşekkür etmelisiniz.						
Öz ağlamadan göz ağlamaz.							Yarın onu da çağırırsanız mı?						
Sen ödevlerini bitirsen mi?							Çıkmayacak asansör üst kata.						
Evet, onunla görüşmüyoruz.							Akşam da varın oraya.						
Vatandaşlara yardımcı olalım.							Şuğul Vadisi'nde piknik yaparız.						
Tren birazdan hareket edecek.							Sana yemek ısmarlayayım.						
Terliyorum sıcak havalarda.							Okuduğu kitaptan etkilenmiş.						
Altınyayla'dan ev kiralamışlar.							Mesajı onaylamasak mı?						
Yarışmaya katılacak mısınız?							Kapalı ağza sinek kaçmaz.						
İçi tatlı olan meyveyi kırarlar.							Bahçedeki çimleri biçmeli mi?						
Tarlaya beş yıl fidan diktik.							Şarkışla'yı hatırlıyor musun?						
Hiç uğramıyorsun Kırkkale'ye.							Ne zaman belirleyeceksiniz?						
Kazakların ipini sökmüş.							İşletmeciyi, ben tanıyorum.						
Dilim seni dilim dilim dileyim.							Müfettiş, derse girmemiş mi?						
Hesapladın mı borcunu?							Sayıları alt alta toplayacağız.						

Ek Fiiller (Ek Eylemler)

İsmlere eklendiğinde onları "yüklem" yapan, çekimli fiillere eklendiğinde onları "birleşik zamanlı" yapan "i-" harfine denir.

İsimlerde

(1. Görevi İsimleri Yüklem Yapmaktır.)

Ek Fiilin Görülen Geçmiş Zamanı
[İSİM (+) İDİ (+) KİŞİ EKİ]

Ek Fiilin Duyulan Geçmiş Zamanı
[İSİM (+) İMİŞ (+) KİŞİ EKİ]

Ek Fiilin Şartı
[İSİM (+) İSE (+) KİŞİ EKİ]

Ek Fiilin Geniş Zamanı
[İSİM (+) KİŞİ EKİ (+) DİR]

İDİ

İMİŞ

İSE

-DİR*

*Çok kullanılmaz.

Fiillerde

(2. Görevi Çekimli Fiilleri Birleşik Zaman Yapmaktır.)

Hikâye Birleşik Zaman
[FİİL (+) KİP EKİ (+) İDİ (+) KİŞİ EKİ]

Rivayet Birleşik Zaman
[FİİL (+) KİP EKİ (+) İMİŞ (+) KİŞİ EKİ]

Şart Birleşik Zaman
[FİİL (+) KİP EKİ (+) İSE (+) KİŞİ EKİ]

Birleşik Zaman Oluşturmazlar.

*Kesinlik, ihtimal, belirsizlik vb. anlamı katar.

Olumsuzluk (-)

"YOK, DEĞİL"

Soru (?)

"MI, Mİ, MU, MÜ"

Olumsuzluk (-)

"ME, MA"

Soru (?)

"MI, Mİ, MU, MÜ"

Ek Fiilin 1. Görevi İsimleri Yüklem Yapmaktır.*

İsimleri Yüklem Yapan Ek Fiiller

Ek Fiilin Görülen Geçmiş Zamanı
[İSİM (+) İDİ (+) KİŞİ EKİ]

Şahıs/Biçim	Olumlu	Olumsuz	Olumlu Soru	Olumsuz Soru
1. Tekil (Ben)	Öğrenciydim.	Öğrenci değildim.	Öğrenci miydim?	Öğrenci değil miydim?
2. Tekil (Sen)	Öğrenciydin.	Öğrenci değildin.	Öğrenci miydin?	Öğrenci değil miydin?
3. Tekil (O)	Öğrenciydi.	Öğrenci değildi.	Öğrenci miydi?	Öğrenci değil miydi?
1. Çoğul (Biz)	Öğrenciydik.	Öğrenci değildik.	Öğrenci miydik?	Öğrenci değil miydik?
2. Çoğul (Siz)	Öğrenciydiniz.	Öğrenci değildiniz.	Öğrenci miydiniz?	Öğrenci değil miydiniz?
3. Çoğul (Onlar)	Öğrenciydiler.	Öğrenci değildiler.	Öğrenci miydiler?	Öğrenci değil miydiler?

Ek Fiilin Duyulan Geçmiş Zamanı
[İSİM (+) İMİŞ (+) KİŞİ EKİ]

Şahıs/Biçim	Olumlu	Olumsuz	Olumlu Soru	Olumsuz Soru
1. Tekil (Ben)	Gençmişim.	Genç değilmişim.	Genç miymişim?	Genç değil miymişim?
2. Tekil (Sen)	Gençmişsin.	Genç değilmişsin.	Genç miymişsin?	Genç değil miymişsin?
3. Tekil (O)	Gençmiş.	Genç değilmiş.	Genç miymiş?	Genç değil miymiş?
1. Çoğul (Biz)	Gençmişiz.	Genç değilmişiz.	Genç miymişiz?	Genç değil miymişiz?
2. Çoğul (Siz)	Gençmişsiniz.	Genç değilmişsiniz.	Genç miymişsiniz?	Genç değil miymişsiniz?
3. Çoğul (Onlar)	Gençmişler.	Genç değilmişler.	Genç miymişler?	Genç değil miymişler?

Ek Fiilin Şartı
[İSİM (+) İSE (+) KİŞİ EKİ]

*Şart kipi yüklem olmaz.

Şahıs/Biçim	Olumlu	Olumsuz	Olumlu Soru	Olumsuz Soru
1. Tekil (Ben)	Köydeysem...	Köyde değilsem...	Köydeysem mi?..	Köyde değilsem mi?..
2. Tekil (Sen)	Köydeysen...	Köyde değilsen...	Köydeysen mi?..	Köyde değilsen mi?..
3. Tekil (O)	Köydeyse...	Köyde değilse...	Köydeyse mi?..	Köyde değilse mi?..
1. Çoğul (Biz)	Köydeysek...	Köyde değilsek...	Köydeysek mi?..	Köyde değilsek mi?..
2. Çoğul (Siz)	Köydeyseniz...	Köyde değilseniz...	Köydeyseniz mi?..	Köyde değilseniz mi?..
3. Çoğul (Onlar)	Köydeyseler...	Köyde değilseleler...	Köydeyseler mi?..	Köyde değilseleler mi?..

Ek Fiilin Geniş Zamanı
[İSİM (+) KİŞİ EKİ (+) DİR]

Şahıs/Biçim	Olumlu	Olumsuz	Olumlu Soru	Olumsuz Soru
1. Tekil (Ben)	Sivaslıyım.	Sivaslı değilim.	Sivaslı mıyım?	Sivaslı değil miyim?
2. Tekil (Sen)	Sivaslısın.	Sivaslı değilsin.	Sivaslı mısın?	Sivaslı değil misin?
3. Tekil (O)	Sivaslı.	Sivaslı değil.	Sivaslı mı?	Sivaslı değil mi?
1. Çoğul (Biz)	Sivaslıyız.	Sivaslı değiliz.	Sivaslı mıyız?	Sivaslı değil miyiz?
2. Çoğul (Siz)	Sivaslısınız.	Sivaslı değilsiniz.	Sivaslı mısınız?	Sivaslı değil misiniz?
3. Çoğul (Onlar)	Sivaslılar.	Sivaslı değiller.	Sivaslılar mı?	Sivaslı değiller mi?

Ek Fiilin 2. Görevi Çekimli Fiilleri Birleşik Zaman Yapmaktır.

Fiilleri Birleşik Zaman Yapan Ek Fiiller

Hikâye Birleşik Zaman [FİL (+) KİP EKİ (+) İDİ (+) KİŞİ EKİ]									
Şahıs/Kip	Görl. G. Z.	Duyul. G. Z.	Şimdiki Z.	Gelecek Z.	Geniş Z.	Gereklilik	Şart	İstek	Emir
1. Tekil (Ben)	Dediğim.	Yazmıştım.	Koşuyordum.	Anlayacaktım.	Gelirdim.	Başlamalıydim.	Duysaydım.	Bileydim.	
2. Tekil (Sen)	Dediğin.	Yazmıştın.	Koşuyordun.	Anlayacaktın.	Gelirdin.	Başlamalıydın.	Duysaydın.	Bileydin.	
3. Tekil (O)	Dediği.	Yazmıştı.	Koşuyordu.	Anlayacaktı.	Gelirdi.	Başlamalıydı.	Duysaydı.	Bileydi.	Yoktur.
1. Çoğul (Biz)	Dediğdik.	Yazmıştık.	Koşuyorduk.	Anlayacaktık.	Gelirdik.	Başlamalıydık.	Duysaydık.	Bileydik.	
2. Çoğul (Siz)	Dediğiniz.	Yazmıştınız.	Koşuyordunuz.	Anlayacaktınız.	Gelirdiniz.	Başlamalıydınız.	Duysaydınız.	Bileydiniz.	
3. Çoğul (Onlar)	Dediydiler.	Yazmıştılar.	Koşuyordular.	Anlayacaktılar.	Gelirdiler.	Başlamalıydılar.	Duysaydılar.	Bileydiler.	
Rivayet Birleşik Zaman [FİL (+) KİP EKİ (+) İMİŞ (+) KİŞİ EKİ]									
Şahıs/Kip	Görl. G. Z.	Duyul. G. Z.	Şimdiki Z.	Gelecek Z.	Geniş Z.	Gereklilik	Şart	İstek	Emir
1. Tekil (Ben)		Uyumuşmuşum.	Geziyormuşum.	Görecekmışım.	Yüzermişim.	Almalıymışım.	Örseymişim.	Bakaymışım.	
2. Tekil (Sen)		Uyumuşmuşsun.	Geziyormuşsun.	Görecekmışsın.	Yüzermişsin.	Almalıymışsın.	Örseymişsin.	Bakaymışsın.	
3. Tekil (O)	Yoktur.	Uyumuşmuş.	Geziyormuş.	Görecekmış.	Yüzermiş.	Almalıymış.	Örseymiş.	Bakaymış.	Yoktur.
1. Çoğul (Biz)		Uyumuşmuşuz.	Geziyormüşüz.	Görecekmışız.	Yüzermişiz.	Almalıymışız.	Örseymişiz.	Bakaymışız.	
2. Çoğul (Siz)		Uyumuşmuşsunuz.	Geziyormüşsunuz.	Görecekmışsınız.	Yüzermişsiniz.	Almalıymışsınız.	Örseymişsınız.	Bakaymışsınız.	
3. Çoğul (Onlar)		Uyumuşmuşlar.	Geziyormüşlar.	Görecekmışler.	Yüzermişler.	Almalıymışlar.	Örseymişler.	Bakaymışlar.	
Şart Birleşik Zaman [FİL (+) KİP EKİ (+) İSE (+) KİŞİ EKİ]									
Şahıs/Kip	Görl. G. Z.	Duyul. G. Z.	Şimdiki Z.	Gelecek Z.	Geniş Z.	Gereklilik	Şart	İstek	Emir
1. Tekil (Ben)	Sorduysam...	Söylemişsem...	Yürüyörsam...	Bekleyeceksem...	Ararsam...	Çalışmalıysam...			
2. Tekil (Sen)	Sorduysan...	Söylemişsen...	Yürüyörsan...	Bekleyecekse...	Ararsan...	Çalışmalıysan...			
3. Tekil (O)	Sorduysa...	Söylemişse...	Yürüyörsa...	Bekleyecekse...	Ararsa...	Çalışmalıysa...	Yoktur.	Yoktur.	Yoktur.
1. Çoğul (Biz)	Sorduysak...	Söylemişsek...	Yürüyörsak...	Bekleyeceksek...	Ararsak...	Çalışmalıysak...			
2. Çoğul (Siz)	Sorduysanız...	Söylemişseniz...	Yürüyörsanız...	Bekleyecekse...	Ararsanız...	Çalışmalıysanız...			
3. Çoğul (Onlar)	Sorduysalar...	Söylemişseler...	Yürüyörsalar...	Bekleyecekse...	Ararsalar...	Çalışmalıysalar...			

GÜZEL DİLİMİZ TÜRKÇE ÇALIŞMA KÂĞIDI - 117

Arkadaşlar, aşağıdaki isimleri istenilen özelliklere uygun olarak çekimleyip noktalı yerlere yazalım.

Yüklem	Özellikler	Yüklem	Özellikler
Güçlüymüşüz.	İsim: Güçlü Kip: Ek Fiilin Duyulan Geçmiş Zamanı Kişi: 1. Çoğul Kişi Biçim: Olumlu	İsim: Unutkan Kip: Ek Fiilin Şartı Kişi: 1. Tekil Kişi Biçim: Olumsuz Soru
.....	İsim: Çocuk Kip: Ek Fiilin Görülen Geçmiş Zamanı Kişi: 3. Tekil Kişi Biçim: Olumlu Soru	İsim: Zeki Kip: Ek Fiilin Duyulan Geçmiş Zamanı Kişi: 2. Çoğul Kişi Biçim: Olumlu
.....	İsim: Şarkışlalı Kip: Ek Fiilin Geniş Zamanı Kişi: 2. Çoğul Kişi Biçim: Olumsuz	İsim: Evde Kip: Ek Fiilin Görülen Geçmiş Zamanı Kişi: 3. Tekil Kişi Biçim: Olumsuz
.....	İsim: Zengin Kip: Ek Fiilin Şartı Kişi: 1. Tekil Kişi Biçim: Olumsuz Soru	İsim: Doktor Kip: Ek Fiilin Geniş Zamanı Kişi: 1. Çoğul Kişi Biçim: Olumlu Soru
.....	İsim: Çiftçi Kip: Ek Fiilin Duyulan Geçmiş Zamanı Kişi: 3. Çoğul Kişi Biçim: Olumlu	İsim: Konuşkan Kip: Ek Fiilin Şartı Kişi: 2. Tekil Kişi Biçim: Olumsuz
.....	İsim: Cömert Kip: Ek Fiilin Görülen Geçmiş Zamanı Kişi: 2. Tekil Kişi Biçim: Olumlu Soru	İsim: Rahat Kip: Ek Fiilin Duyulan Geçmiş Zamanı Kişi: 3. Çoğul Kişi Biçim: Olumlu
.....	İsim: Yalnız Kip: Ek Fiilin Geniş Zamanı Kişi: 1. Çoğul Kişi Biçim: Olumsuz	İsim: İyi Kip: Ek Fiilin Görülen Geçmiş Zamanı Kişi: 1. Tekil Kişi Biçim: Olumlu Soru
.....	İsim: Mavi Kip: Ek Fiilin Şartı Kişi: 3. Tekil Kişi Biçim: Olumsuz Soru	İsim: Yorgun Kip: Ek Fiilin Geniş Zamanı Kişi: 2. Çoğul Kişi Biçim: Olumsuz
.....	İsim: Yavaş Kip: Ek Fiilin Duyulan Geçmiş Zamanı Kişi: 2. Çoğul Kişi Biçim: Olumlu	İsim: Soğuk Kip: Ek Fiilin Şartı Kişi: 3. Tekil Kişi Biçim: Olumsuz Soru
.....	İsim: Sakin Kip: Ek Fiilin Görülen Geçmiş Zamanı Kişi: 1. Tekil Kişi Biçim: Olumlu Soru	İsim: Giresunlu Kip: Ek Fiilin Duyulan Geçmiş Zamanı Kişi: 1. Çoğul Kişi Biçim: Olumlu
.....	İsim: Sınav Kip: Ek Fiilin Geniş Zamanı Kişi: 3. Çoğul Kişi Biçim: Olumsuz	İsim: Üzgün Kip: Ek Fiilin Görülen Geçmiş Zamanı Kişi: 2. Tekil Kişi Biçim: Olumlu Soru

Arkadaşlar, aşağıdaki fiilleri istenilen özelliklere uygun olarak çekimleyip noktalı yerlere yazalım.

Birleşik Zaman	Özellikler	Birleşik Zaman	Özellikler
Saydığım.	Fiil: Say- Kip: Görülen Geçmiş Zaman Kipinin Hikâyesi Kişi: 1. Tekil Kişi Biçim: Olumlu	Fiil: Gör- Kip: Gelecek Zaman Kipinin Rivayeti Kişi: 3. Çoğul Kişi Biçim: Olumlu
.....	Fiil: De- Kip: Görülen Geçmiş Zaman Kipinin Hikâyesi Kişi: 2. Çoğul Kişi Biçim: Olumlu	Fiil: Yürü- Kip: Şimdiki Zaman Kipinin Şartı Kişi: 2. Tekil Kişi Biçim: Olumlu
.....	Fiil: Bak- Kip: İstek Kipinin Rivayeti Kişi: 3. Tekil Kişi Biçim: Olumlu	Fiil: Gel- Kip: Geniş Zaman Kipinin Hikâyesi Kişi: 1. Çoğul Kişi Biçim: Olumlu
.....	Fiil: Sor- Kip: Görülen Geçmiş Zaman Kipinin şartı Kişi: 1. Çoğul Kişi Biçim: Olumlu	Fiil: Gez- Kip: Şimdiki Zaman Kipinin Rivayeti Kişi: 1. Tekil Kişi Biçim: Olumlu
.....	Fiil: Yaz- Kip: Duyulan Geçmiş Zaman Kipinin Hikâyesi Kişi: 2. Tekil Kişi Biçim: Olumlu	Fiil: Bekle- Kip: Gelecek Zaman Kipinin Şartı Kişi: 2. Çoğul Kişi Biçim: Olumlu
.....	Fiil: Ö- Kip: Şart Kipinin Rivayeti Kişi: 3. Çoğul Kişi Biçim: Olumlu	Fiil: Başla- Kip: Gereklilik Kipinin Hikâyesi Kişi: 3. Tekil Kişi Biçim: Olumlu
.....	Fiil: Koş- Kip: Şimdiki Zaman Kipinin Hikâyesi Kişi: 1. Tekil Kişi Biçim: Olumlu	Fiil: Ara- Kip: Geniş Zaman Kipinin Şartı Kişi: 1. Çoğul Kişi Biçim: Olumlu
.....	Fiil: Al- Kip: Gereklilik Kipinin Rivayeti Kişi: 2. Çoğul Kişi Biçim: Olumlu	Fiil: Duy- Kip: Şart Kipinin Hikâyesi Kişi: 2. Tekil Kişi Biçim: Olumlu
.....	Fiil: Söyle- Kip: Duyulan Geçmiş Zaman Kipinin Şartı Kişi: 3. Tekil Kişi Biçim: Olumlu	Fiil: Uyu- Kip: Duyulan Geçmiş Zaman Kipinin Rivayeti Kişi: 3. Çoğul Kişi Biçim: Olumlu
.....	Fiil: Anla- Kip: Gelecek Zaman Kipinin Hikâyesi Kişi: 1. Çoğul Kişi Biçim: Olumlu	Fiil: Çalış- Kip: Gereklilik Kipinin Şartı Kişi: 1. Tekil Kişi Biçim: Olumlu
.....	Fiil: Yüz- Kip: Geniş Zaman Kipinin Rivayeti Kişi: 2. Tekil Kişi Biçim: Olumlu	Fiil: Bil- Kip: İstek Kipinin Hikâyesi Kişi: 2. Çoğul Kişi Biçim: Olumlu

GÜZEL DİLİMİZ TÜRKÇE ÇALIŞMA KÂĞIDI - 119

Arkadaşlar, aşağıdaki cümlelerdeki ek eylemleri bulalım ve karşılardaki uygun kutucuğa “X” yazalım.

Cümleler	Ek Fiil		Kişi		Biçim		Cümleler	Ek Fiil		Kişi		Biçim	
	İsmi yüklem yapmış.	Fiili birleşik z. yapmış.	Tekil	Çoğul	Olumlu	Olumsuz		İsmi yüklem yapmış.	Fiili birleşik z. yapmış.	Tekil	Çoğul	Olumlu	Olumsuz
En soğuk ilçe Altınyayla’y mış.	X		X		X		Düşünürse ona ev buluruz.						
Kırıkkale’ye çok gitmiyordum.							Gümüşhane’ye hep hasrettiler.						
Çalışırken haber vereymişsiniz.							Yenilgi, başarının taksitiymiş.						
Biz voleybolcu değildik.							Örtüleri yıkamamalıyım.						
Yarın getirmeliyse hazırlarız.							Parayı hesaplayacakmışlar.						
Başyayla’da maçı seyretmişti.							Galiba Tonus’ta öğretmensin.						
Hasta değilseler uğrasınlar.							Kitabı yayımladıysan telefon et.						
Orada pek oturmamalıymışız.							Uzak değilsek mazot yeter.						
Gaziantepliyimisin sen galiba.							Ak akçe, kara gün içindir.						
Sinek ilacının günü geçmişti.							Suyu lavaboya dökeydiniz.						
Denizli’de deniz yokmuş.							Gençler, bu ülke için önemiler.						
Bu dergiyi dün okuyacaktım.							Güreşçi sırt üstü yatmıyordu.						
O vakitler yeğenleri kadarmışız.							Bisikletin rengi kırmızı değilmiş.						
Göl derinse sakın yüzmeyin.							Odayı temizlememişsek konuş.						
Onlar diğer çiçeği seçermişler.							Başarsaydınız ayakta alkışlardı.						
Heyecanlı değilsen dersi anlat.							Tanımadım, kimdiniz acaba?						
Görüştüğüm kişi hanginizsiniz?							Sütünü uyumadan içmişmiş.						
Teşekkür etmiyorsanız susun.							Tarladaysam internet çekiyor.						
Mesaj gelince dükkândaydık.							Değişmeliyse fişi yanında olsun.						
Misafirlikte çok kalmazdı.							Öğrenciler tembel değildiler.						
Bildiniz, cahil değilmişsiniz.							Bağcığını neden çözmediyin?						
Dolabı yukarı taşımalıymışız.							Ben otuz üç yıldır buralıyım.						
Bu filmi izlemeliydim.							Aracı o kullanmayacakmış.						
Kapalı spor salonu kapalıydı.							Sayılcıymış aslında kendisi.						

Bir fiilin aldığı kipin, asıl işlevinin dışında farklı bir kipi karşılayacak biçimde kullanılmasıdır.

Geçmiş Zamanı Bildiren ve Destekleyen Zarflar:

- Geçen ay
 - Dün
 - Eskiden
 - Geçen gün
- } İPUCU

Şimdiki Zamanı Bildiren ve Destekleyen Zarflar:

- Şimdi
 - Bugün
 - Hâlâ
 - Şu an
- } İPUCU

Geniş Zamanı Bildiren ve Destekleyen Zarflar:

- Her gün
 - Hiçbir zaman
 - Hep
 - Sürekli
- } İPUCU

Gelecek Zamanı Bildiren ve Destekleyen Zarflar:

- Önümüzdeki ay
 - Yarın
 - Gelecek hafta
 - Biraz sonra
- } İPUCU

“Geniş zaman kipi”



“Geçmiş zaman kipi” yerine kullanılabilir.

- *Osman Bey 1299'da Osmanlı Devleti'ni kurar.
(kurdu)
- *Nasreddin Hoca yolda arkadaşını görür.
(görmüş)

“Geniş zaman kipi”



“Gelecek zaman kipi” yerine kullanılabilir.

- *Ödevim, İnşallah haftaya bugün biter.
(bitecek)
- *Yarın Sivas Nuri Demirağ Havalimanı'na gideriz.
(gideceğiz)

“Şimdiki zaman kipi”



“Geçmiş zaman kipi” yerine kullanılabilir.

- *Padişah, Keloğlan'a bir soru soruyor.
(sordu)
- *İlçenin adı 1972'de Altınyayla olarak değişiyor.
(değişmiş)

“Şimdiki zaman kipi”



“Gelecek zaman kipi” yerine kullanılabilir.

- *Çarşamba hep birlikte voleybol oynuyoruz.
(oynayacağız)
- *Akşama siz de bize geliyor musunuz?
(gelecek misiniz)

“Şimdiki zaman kipi”



“Geniş zaman kipi” yerine kullanılabilir.

- *Hep bu parfümü kullanıyor.
(kullanır)
- *Sağlığına her zaman dikkat ediyor.
(dikkat eder)

“Şimdiki zaman kipi”



“Emir kipi” yerine kullanılabilir.

- *Kapıyı kıran kişiyi çabucak buluyorsun.
(bul)
- *Bu davranışlarınızın sebebini anlatıyorsunuz.
(anlatın)

“Gelecek zaman kipi”



“Gereklilik kipi” yerine kullanılabilir.

- *Bu cami, Selçuklu Devleti'nden kalma bir eser olacak.
(olmalı)
- *Bizi arayan kişi okuldan arkadaşım olacak.
(olmalı)

“Gelecek zaman kipi”



“Emir kipi” yerine kullanılabilir.

- *Bana doğruyu söyleyeceksin.
(söyle)
- *Bu odayı güzelce temizleyeceksiniz.
(temizleyin)

“İstek kipi”



“Emir kipi” yerine kullanılabilir.

- *Çocuklar! Konuşmacıyı dinlelim.
(dinleyin)
- *Cep telefonlarımızı kapatalım.
(kapatın)

Koyunlar, Kurtlar ve Köpekler

Bir varmış bir yokmuş. Çok aç bir kurt varmış. Kurt, köyün koyun sürüsüne bir türlü yaklaşamıyormuş çünkü sürüyü Kangal köpekleri koruyormuş. Bir gün kurdun aklına parlak bir fikir gelmiş. Üstüne koyun postu giyip koyun sürüsünün içine girmiş. **Biçim** olarak aynı **koyuna** benziyormuş ancak **anlam** olarak hâlâ **kurtmuş**.

Tabii köpekler kurdun kokusunu aldıkları için kurdu tanımlar. Kurdun numarasını yememişler ama kurdu yemişler.

Arkadaşlar, aşağıdaki cümlelerdeki fiilleri biçim ve anlam yönünden inceleyip kiplerini noktalı yerlere yazalım; kip değişimi olan cümleleri ise yine noktalı yerlere "X" yazarak belirtelim.

Yazar, bu eseri **iki yıl önce** Şarkışla'da **yazar**.

Biçim:
Geniş zaman kipi

X

Anlam:
Geçmiş zaman kipi

Kardeşim, İnşallah **bu akşam** beni **arayacak**.

Biçim:

...

Anlam:

.....

Haftaya derginin yeni sayısı **çıkıyor mu?**

Biçim:

...

Anlam:

.....

Sultan Alparslan, **1071'de** Malazgirt'te **savaşıyor**.

Biçim:

...

Anlam:

.....

Erzincan'da **her daim** seni **hatırlarım**.

Biçim:

...

Anlam:

.....

Tahyurt köyünde **her gün** tarlaya **gidiyor musun?**

Biçim:

...

Anlam:

.....

Peki, **pazartesi** parkta **buluşuruz**.

Biçim:

...

Anlam:

.....

Düşman **1918'de** yurdumuzu **işgal eder**.

Biçim:

...

Anlam:

.....

Ailem **1989'da** bu kasabaya **yerleşiyor**.

Biçim:

...

Anlam:

.....

Ay sonunda buradaki işlerimizi **tamamlarız**.

Biçim:

...

Anlam:

.....

Dünkü toplantıya kimler **katılmadı?**

Biçim:

...

Anlam:

.....

Sağlığına **sürekli dikkat ediyor**.

Biçim:

...

Anlam:

.....

Doğduğum zaman dedemin adını bana **verirler**.

Biçim:

...

Anlam:

.....

Beş gün sonra Edirne'de **evleniyorlar**.

Biçim:

...

Anlam:

.....

Arkadaşım **evvelsi gün** komşusuna **yardım ediyor**.

Biçim:

...

Anlam:

.....

Şimdi balkonda **çay içiyorum**.

Biçim:

...

Anlam:

.....

Önümüzdeki yaz koyunları yaylada **kırkıyoruz**.

Biçim:

...

Anlam:

.....

Üç yaşındayken okuma yazmayı **öğrenir**.

Biçim:

...

Anlam:

.....

Yarın uğradığımda ona da **teşekkür ederim**.

Biçim:

...

Anlam:

.....

Her mevsim yeni fidanlar **dikiyoruz**.

Biçim:

...

Anlam:

.....

Arkadaşlar, aşağıdaki cümlelerdeki fiilleri biçim ve anlam yönünden inceleyip kiplerini noktalı yerlere yazalım; kip değişimi olan cümleleri ise yine noktalı yerlere "X" yazarak belirtelim.

Diğer ay da Sarissa Antik Kenti'ni ziyaret ediyoruz.

Biçim:

Şimdiki zaman kipi

X

Anlam:

Gelecek zaman kipi

2011 yılında Kırıkkale Üniversitesi'nden mezun oldum.

Biçim:

.....

...

Anlam:

.....

Her zaman seni saygıyla hatırlarım.

Biçim:

.....

...

Anlam:

.....

Geçen yıl bu tarlaya buğday eker.

Biçim:

.....

...

Anlam:

.....

Konuya adanmış çalışıyorsunuz.

Biçim:

.....

...

Anlam:

.....

O, bu iyilikleri hep yapıyor.

Biçim:

.....

...

Anlam:

.....

Önceleri atlarla yolculuk edilirmiş.

Biçim:

.....

...

Anlam:

.....

Kontrol kalemi ve çekiç araçta olacak.

Biçim:

.....

...

Anlam:

.....

Biraz sonra yemeği pişiririm.

Biçim:

.....

...

Anlam:

.....

Öğle vakti belgeyi e-postadan gönderiyorum.

Biçim:

.....

...

Anlam:

.....

Geçmişte buraya birçok altın gömüyorlar.

Biçim:

.....

...

Anlam:

.....

Gündüzleri ağacın altındaki çardakta kitap okurum.

Biçim:

.....

...

Anlam:

.....

Lütfen kendi aramızda konuşmayalım!

Biçim:

.....

...

Anlam:

.....

Bu çaldığın yumurtaları tekrar yerine bırakacaksın.

Biçim:

.....

...

Anlam:

.....

Siz hâlâ Tonus'ta mı oturuyorsunuz?

Biçim:

.....

...

Anlam:

.....

Gelecek sene de sizi destekleriz.

Biçim:

.....

...

Anlam:

.....

Düşüncelerimizi hep önemsiyor öğretmenim.

Biçim:

.....

...

Anlam:

.....

Saat 18.00'de belgesel izleyeceğiz.

Biçim:

.....

...

Anlam:

.....

Eskiden insanlar büyük aile şeklinde yaşarlar.

Biçim:

.....

...

Anlam:

.....

Bebekken zatürreye iki kez yakalanıyorum.

Biçim:

.....

...

Anlam:

.....

Basit Fiil

Fiiller, kök hâlinde olabilir.

Kök		
*Ek-	*Sor-	*Bil-

Fiiller, çekim ekleri alabilir.

Haber (Bildirme) Kipi Ekleri		
-(E)R	Geniş Zaman Kipi	*Eker.
-ECEK	Gelecek Zaman Kipi	*Ekecek.
-MİŞ	Duy. Geçmiş Zaman Kipi	*Ekmiş.
-Dİ	Gör. Geçmiş Zaman Kipi	*Ekti.
-YOR	Şimdiki Zaman Kipi	*Ekiyor.

Dilek (Tasarlama) Kipi Ekleri		
-MELİ	Gereklilik Kipi	*Sormalı.
-SA	Şart Kipi	*Sorsa.
(Y)A	İstek Kipi	*Sora.
EMİR YOK	Emir Kipi	*Sor.

Şahıs Ekleri		
1. Tekil	2. Tekil	3. Tekil
-M -İM	-N -SİN	- -SİN
*Bildim. *Biliyorum.	*Bilsen. *Bilmişsin.	*Bilecek. *Bilsin.
1. Çoğul	2. Çoğul	3. Çoğul
-K -İZ -LİM	-NİZ -SİNİZ -İN	-LER -SİNLER
*Bildik. *Bilmiştiz. *Bilelim.	*Bildiniz. *Bilirsiniz. *Bilin.	*Bilmeliler. *Bilsinler.

Türemiş Fiil

Fiiller, yapım ekleri alır.

İsimden Fiil Yapan Yapım Ekleri	
-DE	*Gürüldedi.
-E	*Kanamış.
-(E)R	*Morarırınız.
-ET	*Gözetiyorum.
-İK	*Birikmeli.
-KİR	*Hıçkırıyorusun.
-(E)L	*Eksildiler.
-LE	*Başlayacağız.
-LEN	*Hüzünlenirsin.
-LEŞ	*Paylaşalım.
-(İ)MSE	*Benimsesin.
-SE	*Susasalar.

Fiilden Fiil Yapan Yapım Ekleri	
-DİR	*Sezdirmişler.
-ELE	*Şaşalamalısınız.
-İ	*Kazıyacağız.
-İMSE	*Anımsarım.
(E/İ)KLE	*Uyuklasan.
-(E/İ)L	*Katıl.
-ME	*Gitmediler.
-(İ)N	*Bakıyoruz.
-(E/İ)R	*Pişirmişsiniz.
-(E/İ)Ş	*Yazışayım.
-P	*Serpeceksin.
-(E/İ)T	*Ağlattı.

Birleşik Fiiller

Fiiller; isim ya da fiille yan yana gelir.

1. Yardımcı Fiillerle Kurulan Birleşik Fiiller	
ET-	*Rica etmişler.
EYLE-	*Takdim eyledik.
OL-	*Memnun olmanız.
KIL-	*Namaz kılıyorum.
YAP-	*Sürpriz yapacak.

2. Kurallı Birleşik Fiiller	
(E)BİL-	Yeterlilik
*Yürüyebilirsiniz.	
(İ)VER-	Tezlik
*Söyleyivermeliyiz.	
(E)YAZ-	Yaklaşma
*Düşeyazdım.	
(E)DUR- (E)GEL- (E)KAL-	Süreklilik
*Bekleyedursunlar. *Süregelmiş. *Bakakalacaksınız.	

3. Anlamca Kaynaşmış (Deyimleşmiş) Birleşik Fiiller	
*Sonunda baklayı ağızından çıkarmış.	
*Onu daima el üstünde tutarsınız.	
*Şarkışla burnunda tütüyor.	
*Önceki konulara göz gezdirdim.	
*Yüreğime su serpti konuşmalarıyla.	
*Bu işte dişini tırnağına takmalısın.	
*Kılı kırk yarsanız, cevabı bulursunuz.	
*Lütfen buraya kulak kesilelim.	

Arkadaşlar, aşağıdaki cümleleri yapılarına göre inceleyelim ve uygun noktalı yerlere "X" yazalım.

Namaz kılacağım.	Düşündüm.	Şırdıyor.	Uçuverseler.
... Basit Fiil	... Basit Fiil	... Basit Fiil	... Basit Fiil
... Türemiş Fiil	... Türemiş Fiil	... Türemiş Fiil	... Türemiş Fiil
X Birleşik Fiil	... Birleşik Fiil	... Birleşik Fiil	... Birleşik Fiil
Saklamalıyız.	Tünemeli.	Kırılazdı.	Ölçüyorsun.
... Basit Fiil	... Basit Fiil	... Basit Fiil	... Basit Fiil
... Türemiş Fiil	... Türemiş Fiil	... Türemiş Fiil	... Türemiş Fiil
... Birleşik Fiil	... Birleşik Fiil	... Birleşik Fiil	... Birleşik Fiil
Yönetmeniz.	Bırak.	Hasta olmuş.	Sararır.
... Basit Fiil	... Basit Fiil	... Basit Fiil	... Basit Fiil
... Türemiş Fiil	... Türemiş Fiil	... Türemiş Fiil	... Türemiş Fiil
... Birleşik Fiil	... Birleşik Fiil	... Birleşik Fiil	... Birleşik Fiil
Deneyeceksin.	Yürüyelim.	Sayıklamışın.	Gönlünü alıyorsunuz.
... Basit Fiil	... Basit Fiil	... Basit Fiil	... Basit Fiil
... Türemiş Fiil	... Türemiş Fiil	... Türemiş Fiil	... Türemiş Fiil
... Birleşik Fiil	... Birleşik Fiil	... Birleşik Fiil	... Birleşik Fiil
Konuşabiliriz.	Acıktım.	Gezedurmalısınız.	Danışrlar.
... Basit Fiil	... Basit Fiil	... Basit Fiil	... Basit Fiil
... Türemiş Fiil	... Türemiş Fiil	... Türemiş Fiil	... Türemiş Fiil
... Birleşik Fiil	... Birleşik Fiil	... Birleşik Fiil	... Birleşik Fiil
Tatil yaptım.	Ziyaret edeceğiz.	Gitseniz.	Koşturacağım.
... Basit Fiil	... Basit Fiil	... Basit Fiil	... Basit Fiil
... Türemiş Fiil	... Türemiş Fiil	... Türemiş Fiil	... Türemiş Fiil
... Birleşik Fiil	... Birleşik Fiil	... Birleşik Fiil	... Birleşik Fiil
Göç eylesin.	Eşleyin.	Gülümseyesin.	Tanımlar.
... Basit Fiil	... Basit Fiil	... Basit Fiil	... Basit Fiil
... Türemiş Fiil	... Türemiş Fiil	... Türemiş Fiil	... Türemiş Fiil
... Birleşik Fiil	... Birleşik Fiil	... Birleşik Fiil	... Birleşik Fiil

Arkadaşlar, aşağıdaki cümlelerin yapılarını bulup noktalı yerlere yazalım ve uçakları boyyalım.
(1. Basit Fiiller-Kırmızı) (2. Türemiş Fiiller-Yeşil) (3. Birleşik Fiiller-Mavi)

Inat etmesin. ³	Özümsemiş. ...	Bire bin katmışlar. ...	Yenmişler. ...
Gizlemişsin. ...	Seversiniz. ...	Akın eyleyelim. ...	Çemkiliyor. ...
Önemsedik. ...	Varacaklar. ...	Görüşürüz. ...	Duyayazdı. ...
Eskiyor. ...	Durabilirim. ...	Üzüldün. ...	Yorulacağız. ...
Kalakaldılar. ...	Övünelim. ...	Ağlamış. ...	Ekmeğini kazanıyor. ...
Kırpmalıyız. ...	Daraldınız. ...	Söyleneğilir. ...	Değişsinler. ...
Duracaksınız. ...	Hâllolacak. ...	Bekliyoruz. ...	Dertleşirim. ...
Adın gibi biliyorsun. ...	İstiyoruz. ...	Sürüvermeli. ...	Yiyeceksin. ...
Sormayayım. ...	Parmakla gösterilir. ...	Yarışacaklar. ...	Mutlu kılıyorsunuz. ...
Ödetsin. ...	Seslenmeli. ...	Çizersiniz. ...	Askerlik yapmışsın. ...
Satsalar. ...	Aklımızdan geçtiniz. ...	Oynayadur. ...	Koparasınız. ...

GÜZEL DİLİMİZ TÜRKÇE ÇALIŞMA KÂĞIDI - 124

Arkadaşlar, aşağıdaki cümlelerde koyu yazılan fiillerin yapılarını bulalım ve karşlarındaki uygun kutucuğa "X" yazalım.

Cümleler				Cümleler			
	Basit Fiil	Türemiş Fiil	Birleşik Fiil		Basit Fiil	Türemiş Fiil	Birleşik Fiil
Dışarıya çıkarken montunu giymelisin .	X			Yukarı çıkarken ipe sıkıca tutunmalısınız .			
Yazıları başka dillere çevirebilir .				Oyunun son bölümü bugün bitecek .			
Hatalarımdan dolayı uslandım epeyce.				Diksiyon dersleriyle konuşmasını etkili kıldı .			
Saygılarından hepsi ayağa kalkmış .				Süt soğuk, ısıt birazcık.			
Sütü içince sakinleşti bebek.				Size verdiğim kâğıtlara çalışadurun .			
Sivas'ta çatıdaki buzlara dikkat et .				Cam parçaları parmağını kesmiş .			
Saklanan eşyaları nasıl buldurmuş ?				Davranışlarını biz de garipsedik .			
Doğayı daima koruyalım .				Burada rahatına bakmalısın sen.			
Bu hikâye anlatılagelmiştir yıllardan beri.				Müezzinle hazıranda karşılaştım .			
Katı maddeler sıcakta sıvılaşıyor .				Dünya genelinde sıcaklıklar artıyor .			
Sesimi duyması için bağurdım .				Çarşıda bir tuhafiye dükkânı açacak .			
Van'da yaşayan ailesine destek oluyor .				Sabah gömleğimi, akşam kafamı ütüler .			
Lokantada karnını güzelce doyursun .				Akla kararı seçtik o gidene kadar.			
Geveleme kelimeleri ağzında lütfen.				Okulumuza sekiz servis öğrenci taşıyor .			
Bu serveti boğazından artırdı .				Ekmek küflenmiş iki günde.			
Mermerciler, işçiliklerine çok güveniyor .				Anlaşmayı iki tarafta kabul eylemeli .			
Mübaşir, hâline şükrederdi her zaman.				Elini sertçe masaya vurdu konuşmacı.			
Kurtları görünce kaçmalısınız .				Yenilince süt dökmüş kediye döndüler .			
Uyuyakalıyor koltukta yorulunca.				Kalemin ucu yeterince incelmemiş .			
İnsanları asla küçümsemeyelim .				Benim emlakçı olduğumu sandılar .			
Sınıf başkanlığı için seçim yapacaklar .				Evladını Kırıkkale Üniversitesi'nde okutmuş .			
Kasabaya vardığımızda ağarıyordu gün.				Karşıya yüzerek nasıl geçecek ?			
Büyüklerinizi Bayram'da siz arasanız .				Matbaacılar bahçede konusadursunlar .			
Konular yetiştir mi sınava kadar?				Hasta iyileşiyor haftalar geçtikçe.			
Ona dersini vermeliyiz yarın.				Ocağın altını yaksın ben gelmeden.			
Adıyla seslenmelerinden çok hoşlanıyor .				Kırmızı halıyı almaya karar kıldılar .			
Yaz, mevsimlik işçilerin yüzünü güldürdü .				Tonus'taki sınava galiba birçok kişi girecek .			
Şekerin çoğu dökülmüş halıya.				Tereciye tere satıyor bazı çiftçiler.			
Dilekçeyi posta yoluyla gönderebilirsin .				Saat 9.00'da trene binmeliyiz .			
Telefonunuz iki kere çaldı demin.				Söylediği ninni ile kızını susturdu .			
Montlarınızı girişteki askıya asmalısınız .				Günahtan daima çok korkuyor .			
Dün akşam kayboldu kimliğim.				Onun laflarını kimse umursamayacak .			
Dişlerimizi misvakla temizleyelim .				Göreyazdı hazırladığımız sürprizi.			
Ödevini yine evde unutmuş .				Eski yapıyı iş makineleri yıkacak .			
Bu konuyu her zaman dile getiriyoruz .				Arkadaşıyla sosyal medyada şakalaşır .			
Rahatlarsın maaşına zam yapılınca.				Marketten domates aliversinler .			
Sıraları boyamamızı emreylediler .				Futbol oynayacağız sahada.			
Zor denilen soruyu çözüverir .				Ununu eleyip eleğini astı ustamız.			
Haberleri sunacak akşam kardeşim.				Başarılarıyla müdürlüğe yükseldi .			
İnsanların kıymeti yaşarken bilinse .				Senin anlattıklarının doğruluğuna inanıyor .			

GÜZEL DİLİMİZ TÜRKÇE ÇALIŞMA KÂĞIDI - 125

Arkadaşlar, aşağıdaki cümlelerdeki fiillerin yapılarını bulalım ve karşlarındaki uygun kutucuğa "X" yazalım.

Cümleler				Cümleler			
	Basit Fiil	Türemiş Fiil	Birleşik Fiil		Basit Fiil	Türemiş Fiil	Birleşik Fiil
Tarlada derince bir kuyu kazacağım .	X			Programımız onlar tarafından beğenilse.			
Onların davranışlarına çok içlenmiş.				Bu konuda seni yetkili kılacağız.			
Müşavir, sözünü esirgemedi hiçbir vakit.				Babasının kulağına bir şeyler fısıldadı.			
Karpuzu on iki dilime bölersin.				Barajda geçen yaz boğulayazmışlar.			
Zavallı hayvancağiz kışta üşümüş.				Kargonuz yoğunluk sebebiyle gecikecek.			
Öğlene doğru duruluyor göl suyu.				"Baklava" diyerek sözü tatlıya bağladılar.			
Ötüsecek yine kuşlar ağaçlarda.				Notları sana da vereceğiz.			
Sana zahmet kapıyı kapativer.				Hikâyeyi özetledi en güzel şekilde.			
Aracı güvenli bir yerde süreceksin.				Bazen inadımızdan eleştiri yapıyoruz.			
Bu cihazları yurt dışından getirtmiş.				Çiçekler iki günde solmuş balkonda.			
Seyreyleyim uçaktan yeryüzünü.				Kepeğin değıdiği yerden petrol fıskırdı.			
Yaşlı kadın hafifçe doğruldu.				Çayırları tirpanla mı biçerler?			
Lamba sokağı epey ışıtmış.				Zorlukları kararlılıkla aşabiliriz.			
Din kardeşlerimiz için daima duâ etmeliyiz.				Sütü akşam vakti içirmelisin.			
Yola çıkıyoruz yarından sonra.				Başardık en sonunda zor görevlerden birini.			
Tüm konteynerler tira yüklenecek.				Eşi hastanede doğum yapmış.			
Maçın tarihini internetten duyurdular.				Torunu için hırka örüyor.			
Düğünde parayı çok harcamışsınız.				İştahı açıldı yolculuk sırasında.			
Ben de memleketimi düşünedurayım.				Ocağın üstündeki yağ eriyor.			
Süpürse bütün evi bu robot.				Evdeki tüm bulaşıklar yıkanmalı.			
Şehrin tarihi yerlerini de ona gezdirmeliyiz.				Kırmış elindeki çay bardağını.			
Yol kenarındaki sulara ördekler yüzüyor.				Sürpriz karşısında siz de şaşakalmalısınız.			
İşimize daima özen gösteririz.				Aslanlar, ceylanları avlayacak.			
Şimdiki halıları fabrikada dokuyorlar.				Arkeoloji Müzesi gezisine ben de katlayım.			
Trenle yolculuğa razı oldular.				Örtseniz pencereleri akşamları.			
Elma rendelemeliyim elmalı kurabiye için.				Hayale dalmış salondaki izleyiciler.			
Altınyayla ilçesine hoş geldiniz.				Dostlarıyla yolda selâmlaştı.			
Çaydanlığın kenarları ateşte kararmış.				Oyuncakları ona dayısı hediye etmiş.			
Fidan dikeceğiz yarın Ürgüp'te.				Rüzgârgülleri gemicilere yardımcı oldu.			
Bu töreler yüzyıllardır olagelmiş.				Bayrağımız gökyüzünde hep dalgalansın.			
Toprakta bir cisim parıldıyor.				Demeliyiz bazen densizlere yanlışlarını.			
İkinci yılında kazandı şampiyonluğu.				Köylerdeki imece alışlagelmiştir.			
Onlar Çiçekli Mahallesi'nde oturuyor.				Kendi aracını boyatacak siyah renge.			
Ümitsizliğe düşmeyelim hiçbir vakit.				Sözleriyle insanlar mest oldular.			
Yorgunluğu sebebiyle koltukta esnedi.				Merdivenleri ikişer ikişer çıkar.			
Müjdeli haber her tarafa yayılmış.				Terlemiş kaplıcada herkes.			
Arkadaşlarıyla piknikte çok eğlendi.				Yoksul öğrenciye kol kanat germişler.			
Sıcaktan dolayı baylayazmışlar.				Çeşme gürül gürül akıyor.			
Kendisi şehirde yaşayacak.				Çorbayı plastik kaşıkla karıştırma.			
Komşuların gürültüsü bıktırdı onu.				Bu kadarlık ev kirasına ikna olmalısınız.			

Fiiller: İş, oluş, durum bildirirler; kökleri ya da gövdeleri "-mak/-mek" eki alabilir.

Ek-
(Ekmek)

Sor-
(Sormak)

Bil-
(Bilmek)

Fiillerde Kip: Fiilin zamanını karşı tarafa haber etmek ya da fiille ilgili tasarlananları iletmek için kullanılır.

Haber (Bildirme) Kipi Eklere					Dilek (Tasarlama) Kipi Eklere			
Geniş Z. Kipi	Gelecek Z. Kipi	Duyulan Geçmiş Z. Kipi	Görülen Geçmiş Z. Kipi	Şimdiki Z. Kipi	Gereklilik Kipi	Şart Kipi	İstek Kipi	Emir Kipi
-(E)R	-ECEK	-MIŞ	-Dİ	-YOR	-MELİ	-SA	(Y)A	EMİR YOK
*Eker.	*Ekecek.	*Ekmış.	*Ekti.	*Ekiyor.	*Sormalı.	*Sorsa.	*Sora.	*Sor.

Fiillerde Şahıs: Fiilin kim tarafından yapıldığını karşı tarafa iletmek için kullanılır.

Şahıs Eklere					
1. Tekil	2. Tekil	3. Tekil	1. Çoğul	2. Çoğul	3. Çoğul
-M -İM	-N -SİN	- -SİN	-K -İZ -LİM	-NİZ -SİNİZ -İN	-LER -SİNLER
*Bildim. *Biliyorum.	*Bilsen. *Bilmişsin.	*Bilecek. *Bilsin.	*Bildik. *Bilmiştiz. *Bilelim.	*Bildiniz. *Bilirsiniz. *Bilin.	*Bilmeliler. *Bilsinler.

Çekimli Fiiller: Fiilin; kip ve kişi eki almasıdır.

Fiil + Kip Eki + Kişi Eki = Çekimli Fiil
Ek (+) ti (+) m = Ektim.

Fiil + Kip Eki + Kişi Eki = Çekimli Fiil
Sor (+) acak (+) ız = Soracağız.

Fiil + Kip Eki + Kişi Eki = Çekimli Fiil
Bil (+) meli (+) sin = Bilmelisin.

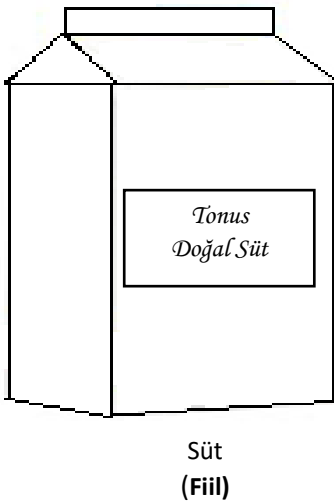

Süt
(Fiil)



Peynir
(İsim Fiil)



Yoğurt
(Sıfat Fiil)

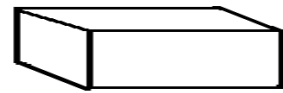

Tereyağı
(Zarf Fiil)

Arkadaşlar; sütün içine değişik maddeler katarak peynir, yoğurt veya tereyağı elde ederiz. Süt olmasaydı bu ürünlerin hiçbirini elde edemezdik demek ki **süt olmazsa** peynir, yoğurt veya tereyağı olmaz.

Arkadaşlar; fiile değişik ekler getirerek isim fiil, sıfat fiil veya zarf fiili elde ederiz. Fiil olmasaydı bu fiilimsilerin hiçbirini elde edemezdik demek ki **fiil olmazsa** isim fiil, sıfat fiil veya zarf fiil olmaz.

İsim Fiiller (Ad Eylemler)		Eklerin Kodlaması (Mayışmak)
-MA	*Biz okula <u>okumaya</u> geldik, <u>yazmaya</u> değil. *Akıllı robot odaları <u>süpürmeye</u> başladı.	Olumsuzluk eki ile isim fiil ekini karıştırmayalım: »Lütfen <u>konuşma</u> . (Olumsuzluk eki, cümleden çıkarabilirsiniz.) » <u>Konuşmayı</u> yarıda bıraktı. (İsim fiil eki, cümleden çıkaramazsınız.)
-İŞ	*Bu ani <u>yükselişi</u> asansöre mi borçlu? *Perşembenin <u>gelişi</u> çarşambadan bellidir.	İsteşlik eki ile isim fiil ekini karıştırmayalım: »Bu olaya çok <u>gülüştük</u> . (İsteşlik eki, karşılıklı veya beraber yapılır.) » <u>Gülüştü</u> insana huzur veriyordu. (İsim fiil eki)
-MAK	*Evde <u>kalmak</u> istemiyorsan yurda çık. *Selâm <u>vermekle</u> kişinin varlığı kabul edilir.	İsim fiil eki alan bazı sözcükler kalıplaşabilir, bunlar isim fiil değil: »Danışma, deneme, dolma, dondurma, gözleme, kavurma, kazma, kıyım, uçurtma, yazma, yarışma, çıkış, giriş, ekmek, yemek...
Sıfat Fiiller (Ortaçlar)		Eklerin Kodlaması (Anası mezar dikecekmış.)
-AN	* <u>Kaybolan</u> eşyalardan sorumlu değiliz. *Erkeği <u>yetiştiren</u> , <u>terbiye eden</u> kadındır.	Bazen sıfat fiillerden sonra gelen isim düşebilir: » <u>Gelen</u> insan, <u>giden</u> insanı arar. (Sıfat fiil eki almış.) » <u>Gelen</u> , <u>gideni</u> arar. (Sıfat fiil eki almış, adlaşmış sıfat olmuş.)
-ASI	*Neden <u>yıkılması</u> duvarlar çektik aramıza? *Annemin <u>öpülesi</u> elleri vardı.	Sıfat fiil eki alan bazı sözcükler kalıplaşabilir, bunlar artık sıfat fiil değildir: » <u>Çağlayan</u> , <u>döner</u> , <u>keser</u> , <u>yazar</u> , <u>içecek</u> , <u>yakacak</u> , <u>yiyecek</u> , <u>dolmuş</u> ...
-MEZ	* <u>Dönülmez</u> akşamın dönüşündeyiz. *Karşımıza <u>aşılmaz</u> yollar çıktı.	Geniş zaman kipinin eki (olumsuz) ile sıfat fiil ekini karıştırmayın: »Bu fırsat bir daha <u>bulunmaz</u> . (Çekimli fiil, geniş zaman kipinin eki) »Sen, <u>bulunmaz</u> fırsatı kaçırdın. (Nasıl fırsat? - Sıfat fiil eki)
- () R	* <u>Görür</u> gözler, görmez olur. *Ben <u>bilinir</u> markaları tercih ederim.	Geniş zaman kipinin eki ile sıfat fiil ekini karıştırmayın: »O, burada <u>koşar</u> her sabah. (Çekimli fiil, geniş zaman kipinin eki) »Neden <u>koşar</u> adım gidiyoruz? (Nasıl adım? - Sıfat fiil eki)
-DİK	*Bana <u>bilindik</u> cevaplar vermeyin. *Parasını <u>aramadık</u> yer bırakmadı.	Geçmiş zaman kipinin eki ile sıfat fiil ekini karıştırmayalım: »Onu elbisesinden <u>tanıdık</u> . (Çekimli fiil, geçmiş zaman kipinin eki) »Evde <u>tanıdık</u> insanlar var. (Nasıl insanlar? - Sıfat fiil eki)
-ECEK	*Bu durakta <u>inecek</u> biri var kaptan. * <u>Kariyer yapacak</u> vakit bulamıyor musunuz?	Gelecek zaman kipinin eki ile sıfat fiil ekini karıştırmayalım: »Erkenden köye <u>gidecek</u> . (Çekimli fiil, gelecek zaman kipinin eki) »Artık <u>gidecek</u> bir yalısı yok mu? (Nasıl yer? - Sıfat fiil eki) Sıfat fiil ekleri sözcüklere göre sertleşebilir ya da yumuşayabilir: »Anlattığı fıkraya herkes <u>güldü</u> . (-dik eki sertleşmiş.) »Siz <u>yıkayacağınız</u> halıları biliyorsunuz. (-acak eki yumuşamış.)
-MİŞ	* <u>Küflenmiş</u> ekmekleri çöpe atma. * <u>Yaşlanmış</u> eşekte, <u>yıllanmış</u> akıl vardır.	Geçmiş zaman kipinin eki ile sıfat fiil ekini karıştırmayalım: »Elbiseler iyi <u>yıkılmış</u> . (Çekimli fiil, geçmiş zaman kipinin eki) » <u>Yıkılmış</u> elbiseleri getir. (Nasıl elbiseler? - Sıfat fiil eki)

Zarf Fiiller (Bağ Fiiller, Ulaçlar)

Eklerin Kodlaması

(D)emek sizin (gelin), Ken(y)alı Ema'dan (ver)esiye ince ip (al)dığında (g)erek(me)dikçe (ko)casına (so)rmaz.

-E...-E	*Sana "Tut!" <u>diye</u> verdim, "Yut!" <u>diye</u> değil. * <u>Sora sora</u> yanlışlıkla Bağdat'a varmış.	Nasıl?
-MEKSİZİN	*Sizin <u>dinlenmeksizin</u> çalışmanız lazım. *Bir süre <u>uyumaksızın</u> öylece bekledik.	Nasıl?
-KEN	*Sivas'tan <u>söz ederken</u> orayı da unutma. * <u>Sayarken</u> on dokuzdan yüze geçmiş.	Ne Zaman?
-ALI	* <u>Üniversiteli olalı</u> artık bizleri eleştiriyor. *Yârim, sen <u>gideli</u> yedi yıl oldu.	Ne Zaman?
-MADAN	*Neden <u>durmadan</u> yalan söylüyorsun? *O, bir şey <u>söylemeden</u> öylece bekledi.	Nasıl?
-ESİVE	*Zavallı adamı <u>öldüresiye</u> dövmüşler. *Lokantada <u>doyasıya</u> yemek yedik.	Nasıl?
-İNCE	*Gökyüzü <u>ağlayınca</u> yeryüzü güler. *Araç muayeneden <u>geçince</u> haber ver.	Ne Zaman?
-İP	*Alarmı <u>erteleyip</u> uyumaya devam etti. *Hayat bir penceredir, herkes <u>bakıp</u> geçer.	Nasıl?
-EREK	* <u>Yürüyerek</u> gidersek yarım saate oradayız. *Sayısal derslerde <u>çalışarak</u> başarılı olabilir.	Nasıl?
-DİKÇE	*Altınyayla'yı <u>sevdiğikçe</u> ayrılmak istemezsin. *Fiilimsileri <u>anladıkça</u> size kolay gelecek.	Ne Zaman?
-CASINA	*Köpek yavrusu <u>ağlarcasına</u> bana baktı. *Sanki olanları <u>bilircesine</u> başını çevirdi.	Nasıl?
-R...-MAZ	*Senin atandığını <u>duyar duymaz</u> şoke oldu. *Tarlayı <u>sürer sürmez</u> kargalar toplandı.	Ne Zaman?

İPUCU⇒ Fiilimsiler cümleleri birleştirmeye yarar:

»Annem pencerenin kenarına oturmuştu. Kardeşimi bekliyordu. Dışarıda komşumuzu fark etti. Onunla selâmlaştı.

»Annem pencerenin kenarına **oturup** kardeşimi **beklerken** dışarıda komşumuzu **fark ederek** onunla selâmlaştı.

İPUCU⇒ içinde fiilimsi bulunan cümleye yapısına göre "girişik birleşik cümle" ya da "içinde fiilimsi bulunan cümle" denir:

»El freni **çekilmeyen** araç bir anda hareket etmeye başladı.
(İçinde Fiilimsi Bulunan Cümle)

»Kırıkkale'deki insanları **tanidikça** onlara karşı bir saygı besleyeceksin.
(İçinde Fiilimsi Bulunan Cümle)

İPUCU⇒ Arkadaşlar; ben fiilimsileri bulmak için kök veya gövdesi fiil olmayan sözcükleri hemen siliyorum, sonra fiilimsileri arıyorum:

» Akşam **başlayan** rüzgâr hiç hızını kesmeden sabaha kadar esti.

»Seninle tekrar **buluşmak** için çok uzak diyarlardan **uçarak** geldim.

»Piknikten hemen sonra eve **varıp** çantamı **almayı** planlıyorum.

Arkadaşlar, aşağıdaki fiilimsi olan sözcük ya da sözcük gruplarının sonundaki noktalı yerlere uygun rakamları yazalım.

(1. İsim Fiil)

(2. Sıfat Fiil)

(3. Zarf Fiil)

Okuduğu kitap	2	Konuşmak	Anlaşılmaz tavır
Gelince	Bakarken	Bilindik cevap
Düşünülmüş plan	İstemek	Okuya okuya
Katılmak	Bulur bulmaz	Sorması
Okumayı	Verilmiş sadaka	Katılıp
Konuşan kişi	Doyasıya	Düşünüş
Gördükçe	Yürüveli	Konuşmadan
Gelişi	Bilmesi	İstedğiniz eşyaları
Bile bile	Severek	Doymaz göz
Bakışı	Anlayışı	Yürür adım
İsteyip	Soracak soru	Oturmak
Anlarcasına	Verir vermez	Bakmadık yer
Yürüyüşü	Katılan konuklar	Veren el
Bulunmaz kumaş	Görmeyi	Düşündükçe
Sevdiği kazağı	Doymak	Sevmek
Oturulacak ev	Gelen evrak	Görüleli köy
Sormaksızın	Oturarak	Bulmayı

Arkadaşlar, aşağıdaki cümlelerde geçen fiilimsileri ve çekimli fiilleri bulup noktalı yerlere yazalım.
(Fiilimsiler kolay kolay yüklem olmaz ancak çekimli fiiller yüklem olurlar.)

Ben de **beğendim çizilen** kara kalem resimleri.

Fiilimsi: çizilen Çekimli Fiil: beğendim

Konuşacak bir konu bulmuştu sonunda.

Fiilimsi: Çekimli Fiil:

Ders çalışmayın sakın plan yapmadan.

Fiilimsi: Çekimli Fiil:

Gözü tanede olan kuşun ayağı tuzaktan kurtulmaz.

Fiilimsi: Çekimli Fiil:

Çok fazla çabalıyoruz başarmak için.

Fiilimsi: Çekimli Fiil:

Düşe kalka ilerledik çamurlu yollarda.

Fiilimsi: Çekimli Fiil:

Yolu öğrendikçe artık navigasyona bakmaz.

Fiilimsi: Çekimli Fiil:

Soru soruyordu kardeşine durmaksızın.

Fiilimsi: Çekimli Fiil:

Mesaj gönder otobüse binince.

Fiilimsi: Çekimli Fiil:

Bilindik sorunlarla uğraştırıyor bizi.

Fiilimsi: Çekimli Fiil:

"Saçım ak mı, kara mı?" Önüne düşünce görürsün.

Fiilimsi: Çekimli Fiil:

Birazdan ışığı kapatırım eşyalarımı toplayıp.

Fiilimsi: Çekimli Fiil:

Masaya bıraktı yazdığı kitapları.

Fiilimsi: Çekimli Fiil:

Sevdiği deriyi yerden yere vurmuş kasap.

Fiilimsi: Çekimli Fiil:

Çöreğini yavan yer yağına kıymayan kişi.

Fiilimsi: Çekimli Fiil:

O, Beyazşehir'i unutmuş gelmeyeli.

Fiilimsi: Çekimli Fiil:

Uğraşmayın laf dinlemez insanlarla.

Fiilimsi: Çekimli Fiil:

Uçak bileti aldı Gümüşhane'de gezmek için.

Fiilimsi: Çekimli Fiil:

Çizmelerimi çıkarıp daha sonra uğrarım salona.

Fiilimsi: Çekimli Fiil:

Köpeğini de alır kurda konuk giden kişi.

Fiilimsi: Çekimli Fiil:

Ceketini omuzlarına atarak yürüdü bayırda.

Fiilimsi: Çekimli Fiil:

Ziyabey Kütüphanesi'nde bekliyordu aradığı vakit.

Fiilimsi: Çekimli Fiil:

Hemen yanlarına vardınız onları görünce.

Fiilimsi: Çekimli Fiil:

Ne zaman giyeceksin aldığın elbiseyi?

Fiilimsi: Çekimli Fiil:

Onu tanımadan hemen onunla ilgili karar verme.

Fiilimsi: Çekimli Fiil:

Fidanların büyümesi için fidanlara bakılmalı.

Fiilimsi: Çekimli Fiil:

GÜZEL DİLİMİZ TÜRKÇE ÇALIŞMA KÂĞIDI - 128

Arkadaşlar; aşağıdaki cümlelerdeki fiilimsileri ve fiilimsilerin türlerini bulalım, karşlarına "X" yazalım.

Cümleler	İsim Fiil	Sıfat Fiil	Zarf Fiil	Cümleler	İsim Fiil	Sıfat Fiil	Zarf Fiil
Beni daima anlamamı beklerdim.	X			Köyden ayrılmış tam olarak iki yıl geçmiş.			
Ayakkabısını çıkarıp koşarak içeri girdi.				Bilinmez diyarlara doğru yolculuk ettik.			
Bu umursamaz tavırların onu sinirlendirdi.				Sigortacının, teklifi düşünce zamanı var.			
Yağmur, sahayı oynamaz hâle getirmiş.				Burada yapılacak birçok iş var.			
Yakaladığı sineği pencereden dışarı bıraktı.				Söylediği sözleri neden kimse dinlemedi?			
Kaş çatmakla çatık kaşlı olunmaz.				Zincirini kırıp giden köpeği kapına bağlama.			
Maksat üzüm yemek değil bağcıyı dövmek.				Dizi seyretmeyi hiç sevmiyordu.			
Seninle tartışınca durumu anladım.				Yorgunum diyerek evine doğru gitti.			
Denize düşen yılana sarılır, derler.				Ben onu Hakkârî'de görür görmez tanıdım.			
El atına binen kişi tez inermiş.				Haddinizi bilin, biz bildirince kızılıyorsunuz.			
Dolabı düzenlemeyi sakın unutmayasın.				Serçe parmağı uçmak mı istiyordu?			
Gezmek hayal dünyanızı genişletir.				Şimdi yazacağı makaleyi düşünüyor.			
Oyuncakçısıyla tanışmayı çok istiyordu.				Borç uzayınca kalır, dert uzayınca alır.			
Sepetçi, ipi koşturduğu yerden tekrar uladı.				Hiç ses çıkarmadan duruyordu karşımda.			
Etrafına bakmadan sallanarak gidiyordu.				Yazın gelişi ile sıcaklar bastırdı.			
Karlı yollarda ilerleyiş çok güçlü.				Yurda varır varmaz aramayı unutma.			
Öğretmen olur olmaz kendine araba aldı.				Derse katılacak kişiler elini kaldırsın.			
Elbiseleri vestiyere asmayı pek sevmez.				Uykusu kaçan kurt, koyun sayıyordu.			
Henüz görülecek yerler bitmedi köyde.				Hayvana taş atınca taşa değil sana saldırır.			
O başlamadan yemeğe başlamayız biz.				Sevdiği işle uğraşalı kafası rahattı.			
Eliyle arı yakalamak mı istemiş?				Koştukça kalbi çok hızlı atıyordu.			
Uyuyan yılanın kuyruğuna basma.				Odasına girerek kapıyı kilitledi.			
Elma da alma da demesini biliriz.				Eşinin hazırladığı yemeği doyasıya yemişti.			
Öğrendiği her şeyi heyecanlanarak anlatır.				Ben hata yapmam demek yanlıştır.			
O, Türkçeden 20 net yapıp birinci oldu.				Tren beklerken yolcuların uykusu gelmişti.			
Dersin bitişine daha otuz dokuz dakika var.				Öğrencinin metni okuyuşu gayet güzeldi.			
Çektiği fotoğrafları bizimle paylaşmadı.				Hemen gidip arkadaşından özür dilemelisin.			
Evlenele para biriktirmek daha kolaydı.				Yaşanası bir yerdir benim köyüm.			
Genelde sözel dersleri yazarak çalışırım.				Market yapılabileceği uzağa gitmeyi bıraktı.			
Onu tanıyıp tanımayız sevinçle yanına koştu.				Tonus'tan ayrılışı herkesi üzdü.			
Şarkışla'ya varışı gece yarısını bulmuştu.				Kornaları duya duya kornalara alışmıştı.			
Mendil satan çocuk; burnunu, koluna sildi.				Postanede görevli durmaksızın çalışıyordu.			
Bu bekleyiş daha ne kadar sürecek?				Seni aramadığımız yer kalmadı, neredesin?			
Utanmaktan utanan bir nesil olmayın.				Sabah eşimle yürüyüşe çıkacakmışız.			
"Kalburabastı" diyerek sözü tatlıya bağladı.				Kitapları incelerken yorulacaksınız sizler.			
Ödünç güle güle gider, ağlaya ağlaya gelir.				Yarın tatil diye saat on ikiyi beş geçe uyudu.			
Güneş tepeye yükselince otelde konaklar.				Domatesler yeşil kaldı sıcak olmayınca.			
Suyun akışı bir anda hızlanıp yavaşlıyordu.				Çatıcı adam bir süre konuşmaksızın durdu.			
Ölmüş eşek, kurttan korkmaz.				Sınav yaklaşmadan ders çalışmayı istiyordu.			
Doğduğu topraklara geri dönmek istiyordu.				Una dökülen yağın zararı yoktur.			

GÜZEL DİLİMİZ TÜRKÇE ÇALIŞMA KÂĞIDI - 129

Arkadaşlar, aşağıdaki cümlelerde koyu yazılan fiilimsilerin türünü bulalım ve balonları boyayalım.
(İsim Fiiller: Yeşil) (Sıfat Fiiller: Mavi) (Zarf Fiiller: Kırmızı)

Cümle	Fiilimsi	Cümle	Fiilimsi
İSİM FİİL SIFAT FİİL ZARF FİİL X	Boğazdaki kapakçık midedeki kokuyu engelleyip dışarı salmaz.	İSİM FİİL SIFAT FİİL ZARF FİİL	Her yiğidin bir yoğurt yiyişi vardır, kimisi üstüne damlata damlata yer.
İSİM FİİL SIFAT FİİL ZARF FİİL	Komşularıyla arasında hiç su sızmazdı, bir gün çeşmeyi kapatmadan gitti.	İSİM FİİL SIFAT FİİL ZARF FİİL	Tavuk ile solucan tartışınca yenilen taraf genellikle solucan olacaktır.
İSİM FİİL SIFAT FİİL ZARF FİİL	Her şey babamın iki ekmeğe fazla almasıyla oldu, sonra hiç taze ekmeğe yiyemedik.	İSİM FİİL SIFAT FİİL ZARF FİİL	Burada bir balıktan uçması , bir kuştan ise yüzmesi istenmez.
İSİM FİİL SIFAT FİİL ZARF FİİL	Koşu bandındaki adama dönüp "Böyle yaparak bir yere varamazsın!" dedi.	İSİM FİİL SIFAT FİİL ZARF FİİL	Bilmediğin herhangi bir yere varasın da bildiğin kadar övünesin.
İSİM FİİL SIFAT FİİL ZARF FİİL	Lambayı icat edene teşekkür edip Güneş'i yaratana teşekkür etmiyor.	İSİM FİİL SIFAT FİİL ZARF FİİL	Az konuşmanın faydaları ile ilgili tam iki saat konferans verdi.
İSİM FİİL SIFAT FİİL ZARF FİİL	Başkasının yakasına yapışmadan önce ellerinin kirli olup olmadığına bak.	İSİM FİİL SIFAT FİİL ZARF FİİL	Barınamayacağını inşa eden , yitireceğini elde etmeye çalışan insanoğlu.
İSİM FİİL SIFAT FİİL ZARF FİİL	Prenses olmak için prensle evlenmesine gerek yok, o zaten kralın kızı.	İSİM FİİL SIFAT FİİL ZARF FİİL	Yurtta dışların başlıklarını değiştirip bizden başlık parası istemişlerdi.
İSİM FİİL SIFAT FİİL ZARF FİİL	Doğum gününe gelirken kapıyı tekmeleyebilirsin sonuçta elin dolu olacak.	İSİM FİİL SIFAT FİİL ZARF FİİL	Gerçek dostlar yıldızlara benzer, karanlık çöker çökmez ortaya çıkarlar.
İSİM FİİL SIFAT FİİL ZARF FİİL	Durmadan saate bakıyor, iyi de durunca saate baksa ne olacak ki?..	İSİM FİİL SIFAT FİİL ZARF FİİL	Matematik problemlerinin üzerine su dökülünce yaş problemleri çözdük.
İSİM FİİL SIFAT FİİL ZARF FİİL	Unutmak ister unutamazsın, hatırlamak ister hatırlayamazsın.	İSİM FİİL SIFAT FİİL ZARF FİİL	Tahtaya "x" yazdık, "x"i yalnız birlemek için herkes dışarı çıktı.
İSİM FİİL SIFAT FİİL ZARF FİİL	Yumurta kırmayı bilmeyen kız için su böreği yapan kızın kalbini kırmamalıydık.	İSİM FİİL SIFAT FİİL ZARF FİİL	İyiliğine üzülüp kötülüğüne sevinen bir insan, senin arkadaşın değildir.
İSİM FİİL SIFAT FİİL ZARF FİİL	Hesap sorduğun birine gün gelir hatır bile soramadan yanından geçip gidersin.	İSİM FİİL SIFAT FİİL ZARF FİİL	Buraya tarih yazmaya geldik deyip 11/09/2012 yazdı tribüne taraftar.
İSİM FİİL SIFAT FİİL ZARF FİİL	Genleşmek , yazın günlerin uzayıp kışın ise günlerin kısalması mıdır?	İSİM FİİL SIFAT FİİL ZARF FİİL	Esprî yeteneğinizi çocuğunuza isim koyarken kullanmayın.
İSİM FİİL SIFAT FİİL ZARF FİİL	Karınca yorulmasın diye gideceği yere taşırdık, büyükçe çok değişti.	İSİM FİİL SIFAT FİİL ZARF FİİL	Ayağını sıcak tut, başını serin; gönlünü ferah tutup düşünme derin.
İSİM FİİL SIFAT FİİL ZARF FİİL	Doktor olmuşsun, çok sevindim; uzayan dal bizden olsun.	İSİM FİİL SIFAT FİİL ZARF FİİL	Aynaya bakan arkadaşına "Kendine iyi bak." diyerek vedalaştı.

Arkadaşlar; aşağıdaki cümlelerdeki fiilimsileri ve fiilimsilerin türünü bulalım, balonları boyayalım.
(İsim Fiiller: Yeşil) (Sıfat Fiiller: Mavi) (Zarf Fiiller: Kırmızı)

Fiilimsi	Cümle	Fiilimsi	Cümle
İSİM FİİL X SIFAT FİİL ZARF FİİL X	Çocuklara susmayı öğretin, büyükünce zaten konuşacaklar.	İSİM FİİL SIFAT FİİL ZARF FİİL	Yüzdük, yüzdük kuyruğuna geldik derken hayvanın derisinden söz ediliyormuş.
İSİM FİİL SIFAT FİİL ZARF FİİL	Şişman mıyım diye sorana "Kendine iki sandalye çek, konuşalım." demiş.	İSİM FİİL SIFAT FİİL ZARF FİİL	Biriktirdiği parayla ev almayıp komşusunun kızıyla evlilik yaptı.
İSİM FİİL SIFAT FİİL ZARF FİİL	Sıcak suyla yıkanan bulaşıklar buharlaşmadan dolayı daha hızlı kurur.	İSİM FİİL SIFAT FİİL ZARF FİİL	Uyurken kalp atışı yavaşlar ve sıcaklık taşıyan kan da yavaşlayınca kişi üşür.
İSİM FİİL SIFAT FİİL ZARF FİİL	Anne, baba ihtiyaçladıkça yaşlı gözlerle yolunuzu gözlemeye başlıyor.	İSİM FİİL SIFAT FİİL ZARF FİİL	Birisi yapmadığı şeyden ceza alır mı? Ödevimi yapmadım da...
İSİM FİİL SIFAT FİİL ZARF FİİL	Akraniyla uçmayan kuşun sesi havadan değil tavadan gelir.	İSİM FİİL SIFAT FİİL ZARF FİİL	Doğru insanı bulunca bize de haber verin, bakalım neye benziyormuş.
İSİM FİİL SIFAT FİİL ZARF FİİL	Güneş çarpmasında vücut terleyecek su bulamayıp sistemi kapatıyor.	İSİM FİİL SIFAT FİİL ZARF FİİL	Tuzak için saçtığın taneler cömertlik sayılmaz, sakın unutma.
İSİM FİİL SIFAT FİİL ZARF FİİL	Dünya'nın, Ay üzerine düşen gölgesi dikkat ederseniz yuvarlaktır.	İSİM FİİL SIFAT FİİL ZARF FİİL	İnsanlar yanıla yanıla, pehlivanlar yenile yenile öğrenir.
İSİM FİİL SIFAT FİİL ZARF FİİL	Duyulduğu vakit itibarını zedeleyen, sorulduğu vakit inkâr edeceğin işi yapma.	İSİM FİİL SIFAT FİİL ZARF FİİL	Tavuk yumurtlayınca gıdıklayıp reklamını yapar, kaz ise sesini çıkarmaz.
İSİM FİİL SIFAT FİİL ZARF FİİL	Üzerine kuru fasulye dökülünce elbisesini kuru temizlemeye verdi.	İSİM FİİL SIFAT FİİL ZARF FİİL	Yanan bir çemberin içine karıncayı atarsanız karınca tam ortada duracaktır.
İSİM FİİL SIFAT FİİL ZARF FİİL	Öleceğini bilen bir canlıdır insan, hiç ölmeyecek gibi çalışan bir canlıdır insan.	İSİM FİİL SIFAT FİİL ZARF FİİL	Değirmende "Sen bilirsin." denilince çıkacak kavga önlendi.
İSİM FİİL SIFAT FİİL ZARF FİİL	Hastane, saç ektiren adama bir tane kılınma kılavuzu verdi.	İSİM FİİL SIFAT FİİL ZARF FİİL	Köpek suya düşmeyince kolay kolay yüzmeyi öğrenemez.
İSİM FİİL SIFAT FİİL ZARF FİİL	Geçmişte yaşayan kişilerle sohbet etmek istiyorsan kitap okumalısın.	İSİM FİİL SIFAT FİİL ZARF FİİL	Mezardakilerin pişman olduğu şeyler için Dünya halkı kavga ediyor.
İSİM FİİL SIFAT FİİL ZARF FİİL	Balık vermeyip balık tutmayı öğretti, herkes kasabada balıkçılık yapıyor.	İSİM FİİL SIFAT FİİL ZARF FİİL	En kolay iş yemek, o da çiğnemenen yutulmaz ki evladım.
İSİM FİİL SIFAT FİİL ZARF FİİL	Ölü evinde ağlamasını, düğün evinde gülmesini bilmeli.	İSİM FİİL SIFAT FİİL ZARF FİİL	Kalkar kalkmaz telefona uzanmak bağımlılıkmış, iyi alarmı da kapatmayalım!
İSİM FİİL SIFAT FİİL ZARF FİİL	Korkulu rüya görmektense uyanık kalmak iyidir, demiş atalarımız.	İSİM FİİL SIFAT FİİL ZARF FİİL	Ben o konuya önceden üç kere üzülüm, tekrar üzölmeye gerek yok.

Arkadaşlar, aşağıdaki cümlelerdeki noktalı yerlere uygun fiilimsiler yazalım;
hangi fiilimsiyle sözcüğü tamamladıysak karşısındaki noktalı yerlere o fiilimsinin türünü yazalım.

Eksik Cümle	Fiilimsinin Türü (İsim, Sıfat, Zarf)	Eksik Cümle	Fiilimsinin Türü (İsim, Sıfat, Zarf)
Konuşmak en güzel sanatlardan biridir.	İsim Fiil	Gez..... güç kalmadı bende, diyordu.
Bayatla..... besinleri çöp konteynerinin yanına astık	Su birikintisini geç.....miz biraz zor oldu.
İliya ılıya yaz, soğu..... soğu..... kış gelir.	Bir göz ağlar..... diğeri gülmez, bunu bil.
Tiyatro bit..... yer olmadığı için ayakta alkışladık.	Yangını körükle..... saçından tutuşur.
Kefen satın al..... kişi gözünün yaşından bellidir.	Yavaş yavaş kaynay..... aşın dibi tutmaz.
Leylek farklı memleketlere süzül..... gitti.	Dinlenir..... lütfen beni rahatsız etmeyin.
Çocuğu işe gönder..... ardına kendi düşer.	Karar ver.....i için ona zaman tanımalısın.
Seyredil..... bir köşkü vardı onun babasının.	Güneş bat..... tüm işleri tamamlayacaksın.
Kalemlerimi çantaya koy.....ı yine unutmuşum.	Kaç..... hayvanları sonunda çayırda yakaladılar.
Senin türkü söyle.....in benim söyleyişimden iyi.	Başımı çevir..... o güzel manzarayı gördüm.
Görün..... köy dürbün istemez.	Ailemin tanı.....ı kişiler misafirimiz oldu.
Bu bıçak paslan..... çelikten yapılmış.	Sen gelme..... nedense uykum gelmedi.
Soruyu çöz..... yanına sakın getirmeyin.	Emeğimi karşıla..... bir maaş istiyorum.
Dostunu över..... biraz da yerecek yer bırak.	Önce zorlan..... sonra rahatça yürüdü.
Yaşa..... için oksijen almak zorundayız.	Eğitime önem verme..... sorunlar aşılamaz.
Zorlukları yen..... daha da güçlendim.	Üniversiteyi bitir..... çok da zor değil ki...
Akşam olunca koş..... koş..... eve doğru gitti.	Telefonu uçak moduna getir..... aşağı attı.

GÜZEL DİLİMİZ TÜRKÇE ÇALIŞMA KÂĞIDI - 132

Arkadaşlar, aşağıdaki cümlelerdeki noktalı yerlere uygun fiilimsiler yazalım;
hangi fiilimsiyle sözcüğü tamamladıysak karşısındaki noktalı yerlere o fiilimsinin türünü yazalım.

Eksik Cümle	Fiilimsinin Türü (İsim, Sıfat, Zarf)	Eksik Cümle	Fiilimsinin Türü (İsim, Sıfat, Zarf)
Öğrencim göz gör..... gör..... ders çalışmıyor.	Altınları eliyle bırakmış..... sakladığımız yerde buldu.
Dilekçenize kimlik fotokopisi de ekle..... gönderin.	Geçici olma..... için daima seçici olmalıydı.
Bir işe başla..... bitirmenin yarısıdır.	Zil çal..... çal..... beni bir heyecan kapladı.
Akıllı söylemeden düşünür, akılsız düşün..... söyler.	Um.....umuz başarıyı elde edemeyiz mi sanıyor?
Tandır başında bağ dik..... tabii ki kolaydır.	Yazın kırıl..... olan masayı kışın sobada yaktılar.
Onunla kapan..... bir hesabımız vardı.	Torunumun sesini duy..... bile mutlu ediyor bizi.
Öğretmen derste sunuları paylaş..... not aldırdı.	Niyetini hissed..... ben de uzak durdum ondan.
Bilgi sahibi ol..... fikir sahibi olmuştu.	Çalış.....ı yerlerden sadece on soru vardı sınavda.
Geç..... günlerimi her geçen gün daha çok arıyorum.	Buzlu suyu iç..... iç..... ferahlamıştı değirmenci.
Sıra bekle..... insanlar sıradan insanlar mıdır?	Teravih'te arka taraftaki çocuk gülüş.....leri çok güzeldi.
Kuşların etrafımızda uç.....u bize huzur veriyordu.	Yola çık..... dört saat oldu, dört saat daha yolları varmış.
Anla..... için uğraşıyordum fakat anlayamıyordum.	Kardeşimle okula yürü..... yürü..... gittik.
Gölgesinde oturul..... ağacın dalı kesilmez.	Her şeyi bil.....ne gerek yok; haddini bil, sana yeter.
Yakıl..... bir orman, insan olanın canını acıtıyor.	Evi temizle..... için pazar gününü beklerdi.
Ön yargılı bak..... bu işlerde karar vermemelisin.	Akıl al..... bir evrende yaşıyoruz aslında.
Sana laf taşı..... kişi senden de başkasına laf taşır.	Parayı cebinde bulamayınca suç işlemiş..... başını eğdi.
Üret..... milletler, tüketen milletleri geride bırakır.	Sevin..... söylemeliyim ki hiç de geç kalmadınız.

Arkadaşlar, aşağıdaki paragraftaki fiilimsi olan sözcükleri bularak uygun noktalı yerlere yazalım.

Çok **susayan** bir güvercin su içmek için dere kıyısına inmiş. Tam eğilip su içeceği sırada bir karıncayı suda görmüş. Zavallı karınca sudan çıkmak için çırpınıp duruyormuş. Güvercin, karıncaya çok acımış. Kıydan aldığı bir çöpü suya bırakmış. Karınca da çöpe tutunarak kıyıya çıkmış. Bu sırada oradan geçen bir avcı, güvercini görünce sevinmiş. Her şeyden habersiz olan güvercine silahını doğrultup nişan almış. Karınca bunu görünce avcının ayağını ısırması. Avcı acı ile haykırarak bağırması. Avcının sesini duyan güvercin de havalanarak uçup gitmiş demek ki atalarımızın dediği gibi "İyilik eden kişi iyilik bulur."

İsim Fiiller

.....

.....

.....

.....

.....

Sıfat Fiiller

susayan,.....

.....

.....

.....

.....

Zarf Fiiller

.....

.....

.....

.....

Bir kadın, okyanus sahilinde yürüyüş yaparken sahile vurmuş denizyıldızlarını telaşla denize atan birine rastlar. Biraz daha yaklaşır ve ona "Niçin bu denizyıldızlarını denize atıyorsun?" diye sorar. Topladığı denizyıldızlarını hızla denize atmaya devam eden kişi "Yaşamaları için..." cevabını verince, kadın şaşkınlıkla "İyi de burada binlerce denizyıldız var, hepsini atmanıza olanak yok. Sizin bunları denize atmanız neyi değiştirecek ki?.." der. Yerden bir denizyıldızı daha alıp denize atan kişi "Bak, onun için çok şey değişti." karşılığını verir.

İsim Fiiller

.....

.....

.....

.....

Sıfat Fiiller

.....

.....

.....

.....

Zarf Fiiller

.....

.....

.....

.....

Adam, iş çıkışı eve gelince evin bahçesinde üç çocuğunu çamurlar içinde oynarken bulmuş. Telaşlanarak eve girmiş. Salondaki televizyonun sesi sonuna kadar açılmış, yanında yarısı içilmiş meyve suyu şişesi varmış. Koridorda yerler oyuncaklar ve elbiselerle kaplıymış. Mutfakta ise sabah kahvaltısının bulaşıklarıyla dolu olan lavaboyu görmüş ayrıca kırılmış bir bardağın parçaları halının üstündeymiş. İyice korkan adam, karısını bulmak için koşarak diğer odalara bakmaya başlamış. Misafir odasına girince karısını uzanmış hâlde kitap okurken bulmuş. Kadın; kocasını görüp okuduğu kitaptan başını kaldırmış, hafifçe gülümsemiş. Adam şaşkınlıkla sormuş "Ne oldu bugün böyle?" Kadın demiş ki "Sen her gün eve gelince bana 'Bütün gün ne yaptın ki sanki?' demez miydin?" "Evet, öyle derdim." diye cevap vermiş adam. Bunun üzerine kadın da "Güzel!.. Bugün, her gün yaptığım işleri yapmadım sadece o kadar..."

İsim Fiiller

.....

.....

.....

.....

Sıfat Fiiller

.....

.....

.....

.....

Zarf Fiiller

.....

.....

.....

.....

Öznelerine Göre Fiil Çatıları (Özne-Yüklem)

Etken Fiil

»Gerçek özne vardır.

»Yüklemde şahıs ekleri vardır.

***Öğrenciler** sınıfları **temizlediler**. (İşi yapan bellidir.)
Özne Nesne Yüklem

***Sen** duvarları **boyamışsın**. (İşi yapan bellidir.)
Özne Nesne Yüklem

***Yeğeni** eşyayı **tamir etti**. (İşi yapan bellidir.)
Özne Nesne Yüklem

Edilgen Fiil

»Sözde özne vardır.

»Yüklemde “-n, -l” ekleri vardır. (“Ünal” isimindeki sessiz harfleri unutma.)

*Sınıflar **temizlendi**. (İşi yapan belli değildir.)
S. Özne Yüklem

*Duvarlar **boyanmış**. (İşi yapan belli değildir.)
S. Özne Yüklem

*Eşyalar **tamir edildi**. (İşi yapan belli değildir.)
S. Özne Yüklem

İPUCU⇒ Şu şekilde de karşımıza çıkabilir:

Dönüştürücü Fiiller: Yüklemde “-n, -l” ekleri vardır, öznesi gerçek öznedir.

*Düğüne gitmek için **süslandı**. (Kendi etkilenmiş.)

İsteş Fiiller: Yüklemde “-ş” eki vardır, karşılıklı veya beraber yapma anlamı vardır.

*Öğle onunla **görüştük**. (Karşılıklı yapılıyor.)

İPUCU⇒ Fiilde çatı konusu adı üstünde yüklemi fiil olan cümlelerle ilgilidir. Yüklemi isim olan cümlelerde çatı aranmaz:

*O, Altınyayla’da **öğrenciydi**. (İsim cümlesi, çatı aranmaz.)

*En sevdiği mevsim **baharmış**. (İsim cümlesi, çatı aranmaz.)

Nesnelerine Göre Fiil Çatıları (Nesne-Yüklem)

Geçişli Fiil

»Nesne alabilirler.

»Yüklem “Ne? Neyi? Kimi?” sorularına cevap verir.

*Ben **kalemimi unuttum**. (Etkilenen varlık var.)
Nesne Yüklem

***Seni** yarın akşam **ararız**. (Etkilenen varlık var.)
Nesne Yüklem

***Çayı** yanlışlıkla haliya **döktü**. (Etkilenen varlık var.)
Nesne Yüklem

Geçişsiz Fiil

»Nesne alamazlar.

»Yüklem “Ne? Neyi? Kimi?” sorularına cevap veremez.

*Siz sabah erken **uyanmışsınız**. (Etkilenen varlık yok.)
Yüklem

*Şanlıurfa’ya kadar **koşalım mı?** (Etkilenen varlık yok.)
Yüklem

*Kuşlar gökyüzünde **uçuyor**. (Etkilenen varlık yok.)
Yüklem

İPUCU⇒ Şu şekilde de karşımıza çıkabilir:

Ettirgen Fiiller: Yüklem geçişlidir, “-r, -t, -dir” ekleriyle daha da geçişli olur.

*Tahtadakileri deftere **yazdırmış**. (Geçişliliği artmış.)

Oldurgan Fiiller: Yüklem geçişsizdir, “-r, -t, -dir” ekleriyle geçişli olur.



*Sözleriyle herkesi **güldürdü**. (Geçişli olmuş.)

İPUCU⇒ Cümlede nesne olmasa da cümle geçişli olabilir:





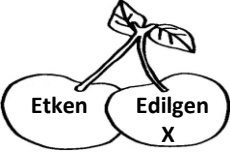
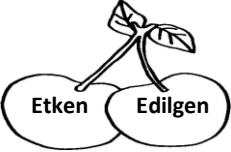
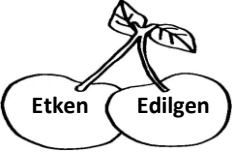
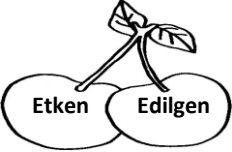
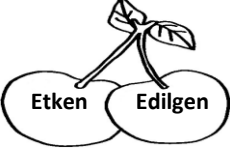
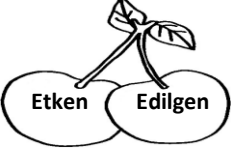

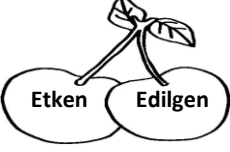
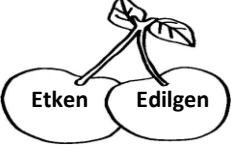
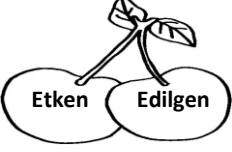
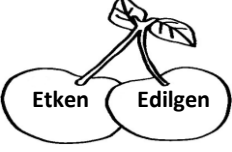
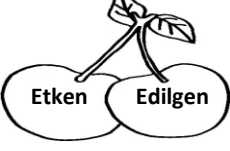
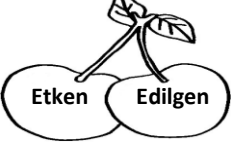
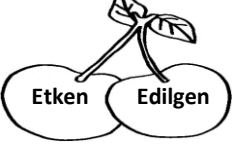
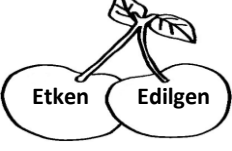
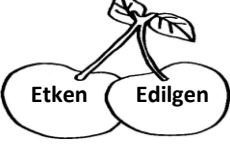
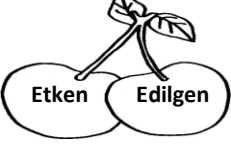
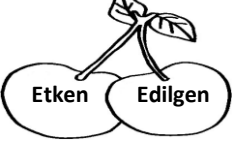
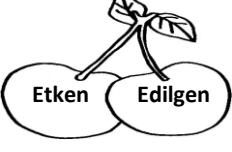
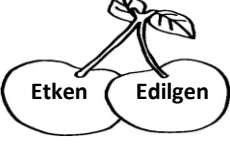
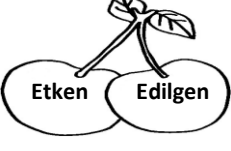
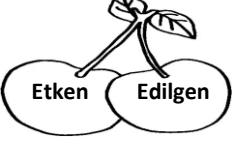
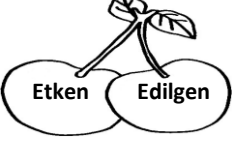
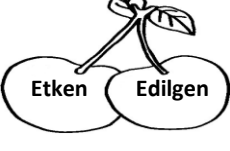
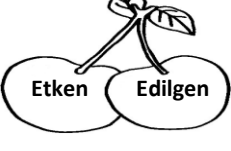
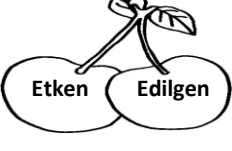
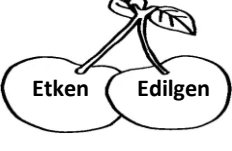
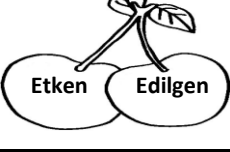
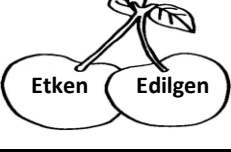
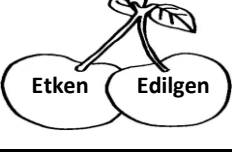
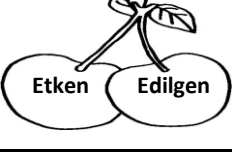
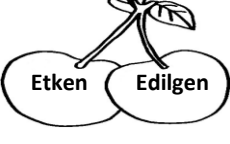
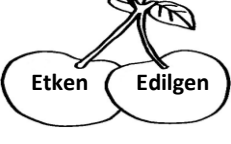
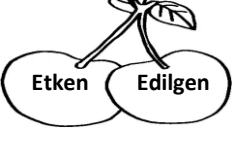
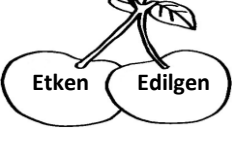

































































*Durakta yarım saat boyunca beklemiş. (Geçişlidir.)
(Neyi beklemiş? Otobüsü, arkadaşını vb. beklemiş.)

İPUCU⇒ Yüklem etken fiil ise cümle geçişli ya da geçişsiz olabilir ancak yüklem edilgen fiil ise cümle geçişsizdir çünkü nesne artık sözde öznedir.

Arkadaşlar, aşağıdaki cümleleri çatı özelliklerine göre inceleyelim ve doğru olan kirazları boyayalım.

Meseleler konuşuldu. 	Yemek pişirmişler. 	Eşyalar taşınmalı. 	Kitabı yayınlamışsın. 
Mesaj göndereceğiz. 	Projeler anlatılmış. 	Çamaşırlar yıkıyor. 	Bahçede yürümelisin. 
Bardak kırılmış. 	Kırıkkale'ye uğrayacaklar. 	Bebek ağlamasın. 	Çamaşırlar kurutulsa. 
Araziler ölçülüyor. 	Yukarı baktınız. 	Sınavlar açıklanacak. 	Kardeşi evleniyor. 
Çay içelim. 	Eşyalar yenilense. 	Onlar hesaplamış. 	Misafir karşılandı. 
Hızlı çalışsanız. 	Soğanlar doğrandı. 	Paralar ödenmiş. 	Araç kullanıyorum. 
Fabrikada üretilecek. 	Üniversiteyi kazansalar. 	Gömleği ütüleniyor. 	Çeşmeye gidelim. 
Tarla ekilecek. 	Trene binecekler. 	Kimlik bulundu. 	Parkta oynarız. 
Kadın güldü. 	Sorular yanıtlanmalı. 	Konular öğrenilmiş. 	Derede yüzecek. 

Arkadaşlar, aşağıdaki cümleleri çatı özelliklerine göre inceleyelim ve doğru olan balonları boyayalım.

Okudum.   X	Esnafırlar anlařmıř.  	Spora bařlayacađım.  	Ülkemizi severiz.  
Çimler yeřeriyor.  	Meyve alacaklar.  	Montunu astı.  	Çocuk büyümüş.  
Tabađı kırmıřsınız.  	řařıracaklar.  	Dirmil'i bilmelisin.  	Sebzeler çürümesin.  
Paylařalım.  	Ađaç çizseler.  	Günlere uzuyor.  	Örelim.  
İneđini satacak.  	İnsanlar yařlanır.  	Silgisini aradı.  	Kanepede oturuyor.  
Kuřburnular kızarmıř.  	Affetmelisiniz.  	Film izleyeceđiz.  	Ayakkabısını giysin.  
Tarlayı süreceđiz.  	Ekmeke bayatlamasa.  	Kedileri beslediler.  	Üzülmesin.  
Temizlikten hořlanır.  	Sayırları toplamalısınız.  	Düşünüyorum.  	Hayvan terlemiş.  
Tahtayı kessin.  	Tahyurt'ta gezmeliler.  	Yařlı öfkelendi.  	Ailesine güvenir.  





















Arkadaşlar, aşağıdaki cümleleri çatı özelliklerine göre inceleyelim ve doğru olan evleri boyayalım.

Cümleler	Öznesine Göre Fiiller		Nesnesine Göre Fiiller		Cümleler	Öznesine Göre Fiiller		Nesnesine Göre Fiiller	
	Etken	Edilgen	Geçişli	Geçişsiz		Etken	Edilgen	Geçişli	Geçişsiz
Ataerkil toplumlarda evi baba yönetir .					Tonus'taki mandaları süt makinesiyle sağdı .				
Eski zamanlarda buralara hazineler saklanmış .					Mimar Sinan eserleriyle birçok ülkede tanındı .				
Konferansta, ilk yardım eğitimi gösterildi .					Kendi mesleğinizde en iyi olmayı başaracaksınız .				
Akşam yemekte türlü yiyeceğiz .					Apartman toplantısında yeni kararlar kabul edildi .				
Herkes hayranlıkla konuşmacıyı dinliyor .					Kapıyı uyumadan önce kilitleyelim .				
Onun çektiği acıları ben de hissetim .					Dolmuşa "Ben zaten dolmuşum." yazılmıştı .				
Kiraz vermiyor diye ceviz ağacına kızıyordu .					Word dosyasını en son aşamada kaydetseler .				
Binlerce yıllık Türk tarihini araştıracaksınız .					Eğitim konusu çoğu ülkede önemseniyor .				
Üçün yanına beşi de onlar katmamalılar .					Teknoloji ve tasarım dersinde halı dokuyacağız .				
Destekliyoruz biz onun bu çalışmalarını.					TCDD treniyle beş saatte Sivas'a varmışlar .				
Mucit yeni icadı olan makineyi deneyecek .					Rüyadayken rüyada olduğunu düşünmezsin .				
Muhtaç insanlara belediye yardım etmeli .					Geçmiş yıllarda insanlar ekinleri elleriyle yolarmış .				
Bizim kedi galiba farelerden korkuyor .					Ona verdiğim hediye sakın kaybetmesin .				
Sofra biz eve gelmeden hazırlanmış .					Oyununu kendi kesen kişi iki kere ısınır .				
Kuşadası'nda çalıştığına elbette inanıyorum .					Tiyatro gösterisi çok beğenilecek bence.				
Damaçanalar soğuk sularla doldurulacak .					Ayakkabılarını her seferinde neden bağlamıyorsun?				
365 gün sonra sınavı tekrar deneyiniz .					Kırkpınar'da kırk gün boyunca güreşildi .				
Freni bozulan bisikleti zor durdurdu .					Uşak'ta yüksek lisansını bitirecek .				
Bizim kasabanın kütüphanesi yenilenmiş .					İki kardeş hastanede on yıl sonra barıştılar .				
Emekli olmak için Emek ilçesine yerleşeceğiz .					Karneler, cuma günü saat 10.00'da dağıtılacak .				
Anlaşma dün öğlene doğru imzalandı .					Annelerine doğum gününde sürpriz yapmışlar .				
Pazarda dolaşırken cüzdanı çalınmış .					Tarladaki anızlar dün yakıldı .				
Aşırı antibiyotik kullanımı önerilmiyor .					Sabah vakti kafeteryada buluşsak .				

GÜZEL DİLİMİZ TÜRKÇE ÇALIŞMA KÂĞIDI - 137

Arkadaşlar, aşağıdaki cümleleri çatı özelliklerine göre inceleyelim ve doğru olan evleri boyayalım.

Cümleler	Öznesine Göre Fiiller		Nesnesine Göre Fiiller		Cümleler	Öznesine Göre Fiiller		Nesnesine Göre Fiiller	
	Etken	Edilgen	Geçişli	Geçişsiz		Etken	Edilgen	Geçişli	Geçişsiz
Yarışmada bize on iki soru soruldu .					Yapılan yardımlardan dolayı teşekkür ettiler.				
Bu yıl tarlalara yulaf tohumu ekilecek.					Sözleri ve davranışları fazlaca eleştirilecek.				
Hemşireler birçok kişiyi hızlıca aşıladılar.					Saat dörtteki toplantıya sence yetişebilir miyiz?				
O cihazlar artık yurt dışından getirilmiyor.					İzlediği belgeselden oldukça etkilenmiş.				
Yıllardır görmediğimiz akrabalarımızı özledik.					Çiftlikteki kümes hayvanlarının çoğu kazdı.				
Eşyaları asansör ile üst kata çıkarırsınız.					Düğün için epeyce para harcanıyor.				
Bahçelerinde en çok yetişen çiçek, güldür.					Sigorta işlemleri için SGK'ye başvurmalısınız.				
Cahil insanın yanında kitap gibi sessiz olmalısın.					Ev hanımının yaptığı proje geçen günlerde onaylanmış.				
Madımağlar yaş olduğu için balkona serilecek.					Kar yağmadan tüm odunlar kırılmalı.				
Komşumuz bir fincan şeker istiyor.					Dışarı çıkarken pencereyi örter misin?				
Üniversitedeki o güzel günleri hatırladın mı?					Suyu çıkarmak için toprağı derince kazacağız.				
"Aynen, aynen!.." diyerek bir ömür yaşayabilir.					En yakın arkadaşım sınıf başkanı seçildi.				
Yurda gelen ekmekler bugün sayılacak.					Orası eskilerden kalma bir yolmuş.				
Görsem yine canlı yayın balıklarını.					Herkes, kendi ilinin futbol takımını tutmaz.				
Şarkışla'da beş yüz tane koyunu vardı.					Kartal yakaladığı balığı düşürdü.				
Çatıdaki sandığa da bakılmış mı?					Şoförken yayalara, yayayken şoförlere kızıyoruz.				
Salataya katmak için patlıcan közlendi.					Hafta sonu okul gezisi planlıyoruz.				
Seneye yeni evlerine geçecekler.					Yerdeki cam parçaları dikkatlice süpürülsün.				
Sevindiniz mi memleketinize kavuşunca?					Gönderdiğiniz kitabı bizzat inceleyeceğim.				
Geleceğin mesleklerini açık oturumda tartıştık.					Toplam bilye sayısı aslında yüzdü.				
Bana niçin söylemiyorlar onun adresini?					Leblebi aslında nohuttan yapılmış.				
Tatilde yine Yeşilvadi'ye gidersin bence.					Yaptığımız piknikte hayli eğlendik.				
Türkçe Dünya'da en çok kullanılan beşinci dilmiş.					Bu yıl en fazla elektrikli araçlar tercih edilmiş.				

		Yüklem (Yargıdır.)	Fiil + Kip + Kişi = Yüklem Eki Eki İsim + Ek + Kişi = Yüklem Fiil Eki	Tüm sorular yükleme sorulur.								
Temel Ögeler	Özne (Yüklemin bildirdiği yargıyı gerçekleştiren ögedir.)	Gerçek Özne (Etken Çatılı Yüklem = Gerçek Özne)		Ne? Kim?								
		Gizli Özne	<table border="1"> <tr> <td>Tekil</td> <td>Çoğul</td> </tr> <tr> <td>Ben</td> <td>Biz</td> </tr> <tr> <td>Sen</td> <td>Siz</td> </tr> <tr> <td>O</td> <td>Onlar</td> </tr> </table>		Tekil	Çoğul	Ben	Biz	Sen	Siz	O	Onlar
		Tekil	Çoğul									
Ben	Biz											
Sen	Siz											
O	Onlar											
Sözde Özne (Edilgen Çatılı Yüklem = Sözde Özne)												
Yardımcı Ögeler	Nesne (Yüklemin bildirdiği yargıdan etkilenen ögedir.)	Belirtisiz Nesne	<table border="1"> <tr> <td>Yalın Hâli</td> </tr> <tr> <td>-</td> </tr> <tr> <td></td> </tr> <tr> <td>Ev</td> </tr> </table>	Yalın Hâli	-		Ev	Ne? (Özneyi bulduktan sonra sorulmalı!)				
		Yalın Hâli										
	-											
												
	Ev											
Belirtili Nesne	<table border="1"> <tr> <td>Belirtme Hâli</td> </tr> <tr> <td>-i</td> </tr> <tr> <td>x </td> </tr> <tr> <td>Evi</td> </tr> </table>	Belirtme Hâli	-i	x 	Evi	Kimi? Neyi? Nereyi?						
Belirtme Hâli												
-i												
x 												
Evi												
Yer Tamlayıcısı (Dolaylı Tümleç) (Yüklemin bildirdiği yargının yönünü ve yerini belirten ögedir.)	Yönelme Hâli	<table border="1"> <tr> <td>-E</td> </tr> <tr> <td>x </td> </tr> <tr> <td>Eve</td> </tr> </table>	-E	x 	Eve	Neye? Kime? Nereye? Neyde? Kimde? Nerede? Neyden? Kimden? Nereden?						
	-E											
	x 											
Eve												
Bulunma Hâli	<table border="1"> <tr> <td>-DE</td> </tr> <tr> <td></td> </tr> <tr> <td>Evde</td> </tr> </table>	-DE		Evde								
-DE												
												
Evde												
Ayrılma Hâli	<table border="1"> <tr> <td>-DEN</td> </tr> <tr> <td></td> </tr> <tr> <td>Evden</td> </tr> </table>	-DEN		Evden								
-DEN												
												
Evden												
Zarf Tamlayıcısı (Zarf Tümleci, Belirteç) (Yüklemin bildirdiği yargının durumunu, zamanını, yönünü, miktarını, sorusunu belirten ögedir.)	Durum Zarfı		Nasıl?									
	Zaman Zarfı		Ne Zaman?									
	Yer-Yön Zarfı		Nereye? (Ek almamalı!)									
	Miktar Zarfı		Ne Kadar?									
	Soru Zarfı		Nasıl? Ne Zaman? Ne Kadar? ...									

Yüklem

İş, oluş, durum veya bir olgu bildiren yargılardır.

Fiilden yüklem olabilir:

*Biz dün halı sahada çok koştuk.

İsimden yüklem olabilir:

*Selâm vermek sünnettir, almak farzdır.

İsim tamlamasından yüklem olabilir:

*Ayağındaki ayakkabı kardeşinin hediyesiydi.

Zamirden yüklem olabilir:

*Yere düşen kalem benimdir.

Sıfat tamlamasından yüklem olabilir:

*Çorum güzel bir kenttir.

Edattan yüklem olabilir:

*Bugün biraz soğuk gibiydi köyümüz.

İkilemeden yüklem olabilir:

*Şarkışla'nın caddeleri gece ışıl ışıldı.

Deyimden yüklem olabilir:

*Ben sizin için saçımı süpürge ettim.

Fiilimsiden yüklem olabilir:

*Onun en büyük hayali okumaktı.

Yardımcı eylemden yüklem olabilir:

*Ayazda gezince hasta olmuş.

Pekiştirmeden yüklem olabilir:

*Demircinin yüzü sıcaktan kıpkırmızıydı.

Tek kelimelik cümle de yüklem olabilir:

*Düşünüyorum.

Bir cümlede birden fazla yüklem olabilir:

*Ben bugün yürüdüm, yoruldum.

Soru eki almış yüklem olabilir:

*Siz, tesisatçıyı hala aramadınız mı?

Tüm sorular yükleme sorudur.

Fiil + Kip + Kişi = Yüklem
Eki Eki

İsim + Ek + Kişi = Yüklem
Fiil Eki

Özne

Yüklemin bildirdiği yargıyı gerçekten yapan ögelerdir.

İsimden özne olabilir:

*Çağrı, bakkaldan elma almıştı.

İsim tamlamasından özne olabilir:

*Kapının kolu kırılmış.

Sıfat tamlamasından özne olabilir:

*İhtiyar kadın, esasını kaybetmiş.

Zamirden özne olabilir:

*Akşam sen eve gidebilirsin.

İkilemeden özne olabilir:

*Çoluk çocuk yollarda üşümesin sakın.

Fiilimsiden özne olabilir:

*Koşmak insanı yoruyor.

Adlaşmış sıfattan özne olabilir:

*Konuşanlar tahtaya çıksın.

Bir cümlede birden fazla özne olabilir:

*Herkes gitti, burada kimse kalmadı.

Ne?

Kim?

(Etken Çatılı Yüklem
= Gerçek Özne)

Yüklemin bildirdiği yargıyı gerçekten yapan ögelerdir ancak şahıs ekleriyle yüklemin içerisine gizenmişlerdir.

*Yarın seni ararım. (Ben - Gizli Özne)

*Duvarı boyadık. (Biz - Gizli Özne)

*Soruyu anladın mı? (Sen - Gizli Özne)

*Sabah uğrarsınız. (Siz - Gizli Özne)

*Çantasını unutmuş. (O - Gizli Özne)

*Akıllı saat almışlar. (Onlar - Gizli Özne)

Ne?

Kim?

Tekil	Çoğul
Ben	Biz
Sen	Siz
O	Onlar

Yüklemin bildirdiği yargıyı gerçekten yapmazlar ancak yüklemin aldığı "I, n" eki nesnenin (etkilenen ögenin) özne görevi üstlenmesine sebep olur.

*Biz sınıfı temizledik. (Biz - Gerçek Özne)

*Sınıf temizlendi. (Sınıf - Sözde Özne)

*Can, tarlayı sürdü. (Can - Gerçek Özne)

*Tarla sürüldü. (Tarla - Sözde Özne)

Ne?

Kim?



(Edilgen Çatılı Yüklem
= Sözde Özne)

Nesne







Belirtisiz Nesne		Ne? (Özneyi bulduktan sonra sorulmalı!)
Yalın Hâli *Sincan'dan <u>otomobil</u> aldılar.	Yalın Hâli *Babaannem <u>eldiven</u> örüyor bana.	Yalın Hâli -
Yalın Hâli *Kütüphaneciye <u>kitap</u> hediye ettim.	Yalın Hâli *Bakkaldan gelirken bebeğe <u>süt</u> getir.	 Ev
Yalın Hâli *Kuzenim <u>yemek</u> pişirdi bize.	Yalın Hâli *Kardeşi yarışmada <u>tablet</u> kazandı.	

Belirtili Nesne		Kimi? Neyi? Nereyi?
Belirtme Hâli *Boyacı dün boyadı <u>yeni aldığı evini</u> .	Belirtme Hâli *Nöbetçiler <u>içeri</u> yü süpürdü.	Belirtme Hâli -i
Belirtme Hâli *Tornacı, <u>Altınyayla'yı</u> çok sevmişti.	Belirtme Hâli *Yanlışlıkla kırdım <u>vazoyu</u> .	 Evi
Belirtme Hâli *Burada <u>seni</u> yarım saat bekledik.	Belirtme Hâli *Tebrükler! <u>Bursluluğu</u> kazandınız.	

Yer Tamlayıcısı (Dolaylı Tümleç)

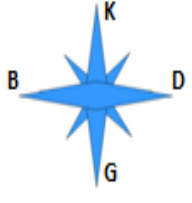
Yüklem bildirdiği yargının yönünü ve yerini bildiren öğelerdir.		Neye? Kime? Nereye?
Yönelme Hâli *Sen, <u>çaya</u> çok fazla şeker atıyorsun.	Yönelme Hâli *Overlokçu hemen <u>veresiye defterine</u> baktı.	Yönelme Hâli -E
Yönelme Hâli *Bayram Günü <u>anneannesine</u> uğradı.	Yönelme Hâli *Olanları <u>diyetsiyene</u> neden anlatmadınız?	 Eve
Yönelme Hâli *Eşref, üç haftadır <u>köye</u> gitmiyor.	Yönelme Hâli *Nail yine <u>okula</u> zamanında geldi.	
Bulunma Hâli * <u>Televizyonda</u> yeni bir dizi başladı.	Bulunma Hâli * <u>Torbada</u> üç kilo meyve vardı.	Bulunma Hâli -DE
Bulunma Hâli *Bahçıvan <u>bahçede</u> çiçekleri suluyordu.	Bulunma Hâli *Üniversiteyi <u>Kırkkale'de</u> okumuş.	 Evde
Bulunma Hâli *Gözlüğümü <u>teyzemlerde</u> unutmuşum.	Bulunma Hâli *Kalemtraşı <u>Berk'te</u> kalmış.	
Ayrılma Hâli *Onlar, <u>dolaptan</u> yemeği çıkarıyorlar.	Ayrılma Hâli *Kendisi <u>koladan</u> hiç hoşlanmaz.	Neyden? Nereden? Kimden?
Ayrılma Hâli * <u>İlçeden</u> bir hamile kadın getirdiler ebeye.	Ayrılma Hâli *Yoğurdu <u>marketten</u> alabilirsin.	Ayrılma Hâli -DEN
Ayrılma Hâli *Kâğıtları <u>Sıdika Öğretmen'den</u> aldınız mı?	Ayrılma Hâli *Ben, <u>dayımdan</u> harçlık istedim.	 Evden

Zarf Tamlayıcısı (Zarf Tümlenci, Belirteç)

Durum Zarfı	<p>Yüklemin bildirdiği yargının nasıl gerçekleştiğini belirten ögelerdir.</p> <p>*Merdivenleri <u>koşarak</u> çıktı.</p> <p>*Çalışma odasında <u>sessiz sessiz</u> çalışıyor.</p> <p>*O, aracı <u>yavaş</u> sürer.</p> <p>*Kar yağışını <u>sevinçle</u> karşıladılar.</p> <p>İPUCU⇒ Niteleme sıfatı ile durum zarfını karıştırmayınız. Sıfatlar ismi niteler, zarflar ise fiili yani yüklemi niteler: »Arkadaşımın <u>güzel evi</u> vardı. (Nasıl?) Sıfat İsim</p> <p>»Konferansta <u>güzel konuştu</u>. (Nasıl?) Zarf T. Yüklem</p>	<p>Nasıl?</p> 
Zaman Zarfı	<p>Yüklemin bildirdiği yargının ne zaman gerçekleştiğini belirten ögelerdir.</p> <p>*<u>Yazın</u> Sivas'a yolculuk yapacağım.</p> <p>*<u>Duyar duymaz</u> buraya uğradım.</p> <p>*Seni <u>dün</u> telefonda aradım.</p> <p>*Yeni kitabını <u>iki yıl sonra</u> tamamlamış.</p> <p>İPUCU⇒ Zaman anlamı taşıyan sözcükler "Ne zaman?" sorusuna cevap verir: »Ben <u>sabahı severim</u>. (Neyi?) Nesne Yüklem</p> <p>»Ben <u>sabah gideceğim</u>. (Ne Zaman?) Zarf T. Yüklem</p>	<p>Ne zaman?</p> 
Yer-Yön Zarfı	<p>Yüklemin bildirdiği yargının nereye doğru gerçekleştiğini belirten ögelerdir.</p> <p>*Bisikletle gezeceğiz, <u>aşağı</u> insan.</p> <p>*Yoldaki aracı <u>ileri</u> park eder misiniz?</p> <p>*Orada bekleme, lütfen <u>içeri</u> gir.</p> <p>*Bu alan boş kalmalı, biraz <u>öte</u> git.</p> <p>İPUCU⇒ Yer-yön zarfları çekim eki almazlar: »<u>Dışarıyı temizle</u>. (Neyi?) Nesne Yüklem</p> <p>»<u>Dışarıya bak</u>. (Nereye?) Yer T. Yüklem</p> <p>»<u>Dışarı bak</u>. (Nereye?) Zarf T. Yüklem</p>	<p>Nereye? (Ek almamalı!)</p> 
Miktar Zarfı	<p>Yüklemin bildirdiği yargının ne kadar oranda gerçekleştiğini belirten ögelerdir.</p> <p>*Meyveleri <u>fazla</u> yıkamamışsın.</p> <p>*Söylenen sözlere <u>oldukça</u> üzülmüştü.</p> <p>*<u>Epeyce</u> yol yürümüşüz.</p> <p>*Neden bizi <u>hiç</u> sormuyorsun?</p> <p>İPUCU⇒ Zarfları derecelendirmek için miktar zarfı kullanılır: »Dayım <u>hızlı koşar</u>. (Nasıl?) Zarf T. Yüklem</p> <p>»Dayım <u>çok hızlı koşar</u>. (Ne Kadar?) (Nasıl?) Zarf T. Zarf T. Yüklem</p>	<p>Ne kadar?</p> 
Soru Zarfı	<p>Yüklemin bildirdiği yargının durumunu, zamanını, yönünü, miktarını soru yoluyla bulmaya çalışın ögelerdir.</p> <p>*Buraya tek başına <u>nasıl</u> geldin?</p> <p>*Okullar <u>ne zaman</u> açılacaktı?</p> <p>*Hey! <u>Neden</u> haber vermedin?</p> <p>*Bana olup bitenleri <u>niçin</u> anlatmadın?</p> <p>İPUCU⇒ Sorulan sorunun cevabı da zarf olmalıdır: »Şeker <u>ne kadar kaldı</u>? (Soru sormuş.) Zarf T. Yüklem</p> <p>Şeker <u>çok az kaldı</u>. (Cevap vermiş.) Zarf T. Yüklem</p>	<p>Nasıl? Ne zaman? Ne kadar? Neden? Niçin? Niye? ... ?</p>   

Cümlenin Öğeleri ile İlgili Bilinmesi Gerekenler

Fiil cümlelerinde vurgulanmak istenen öge, yüklemden önceki ögedir. İsim cümlelerinde vurgu yüklemde, soru cümlelerinde vurgu soru sözcüğündedir.

Cümlede Vurgu	* <u>Getirdi</u> ders notlarını dün bana arkadaşım. (Yüklem)
	*Ders notlarını dün bana <u>arkadaşım</u> getirdi. (Özne)
	*Arkadaşım dün bana <u>ders notlarını</u> getirdi. (Nesne)
	*Arkadaşım ders notlarını dün <u>bana</u> getirdi. (Yer Tamlayıcısı)
	*Arkadaşım ders notlarını bana <u>dün</u> getirdi. (Zarf Tamlayıcısı)
	*Ders notlarını dün bana getiren <u>arkadaşımdı</u> . (İsim Cümlesi) (Yüklem)
	*Ders notlarını dün <u>kim</u> bana getirdi? (Soru Cümlesi) (Özne)

Cümlede herhangi bir ögenin açıklayıcısı olan ya da herhangi bir görevi olmayan öğelerdir. Virgül (,) veya kısa çizgi (-) ile ayrılırlar.

Cümlede Ara Söz	*Hocam, <u>o değerli insan</u> , beni unutmamış. (Öznenin Açıklayıcısı)
	*Ceyda Teyze'yi <u>-eski komşumuzu-</u> ziyarete gittik. (Nesnenin Açıklayıcısı)
	*Memleketime, <u>Türkiye'ye</u> , yedi yıldır hasretim. (Yer Taml. Açıklayıcısı)

Cümlede öge görevleri yoktur fakat cümleye katkıda bulunurlar.

Cümle Dışı Unsurlar	*Sınavdan düşük aldım <u>çünkü</u> ders çalışmadım. (Bağlaç)
	* <u>Eyvah!</u> Elektrikleri kapatmayı unuttum. (Ünlem)
	* <u>Arkadaşlar</u> , ben de geleceğim sizlerle. (Hitap)
	*Bilgisayarım, <u>karne hediyesidir kendileri</u> , çöktü. (Ara Söz)

Cümlede sorulan sorunun cevabı hangi ögeyse, soru o ögeyi buldurmaya yöneliktir.

Cümlenin Öğelerini Buldurmaya Yönelik Sorular	*Öğretmenimi bugün okulda kardeşi <u>aradı mı</u> ? Aradı. (Cevabı: Yüklem)
	*Öğretmenimi bugün okulda arayan <u>kimdi</u> ? Kardeşi aradı. (Cevabı: Özne)
	* <u>Kimi</u> bugün okulda kardeşi aradı? Öğretmenimi aradı. (Cevabı: Nesne)
	*Öğretmenimi bugün <u>nerede</u> kardeşi aradı? Okulda aradı. (Cevabı: Yer Tamlayıcısı)
	*Öğretmenimi <u>ne zaman</u> okulda kardeşi aradı? Bugün aradı. (Cevabı: Zarf Tümlenci)

İPUCU⇒ Cümlenin öğelerini bulurken önce yüklem, sonra özne, sonra diğer öğeler bulunur:

1. Aşama

»Ben onu dün evde gördüm.
Özne Yüklem

2. Aşama

»Ben onu dün evde gördüm.
Özne N. Zarf Yer Yüklem
Tml. Tml.

İPUCU⇒ Öğeler bulunurken tamlamalar, ikilemeler, deyimler, yardımcı fiiller bütün olarak alınır ve bölünmezler:

Tamlamalar

»Çiçeğin suyu var mı? (Özne)

İkilemeler

»Onar onar say. (Zarf Tml.)

Deyimler

»Sen canını sıkma. (Yüklem)

Yardımcı Fiiller

»Bana yardımcı ol. (Yüklem)

İPUCU⇒ Yüklem her zaman sonda olmayabilir:

»Sahilde yürüdüm sabah.
Yüklem

İPUCU⇒ Yüklem tek başına cümle kurabilir ancak yüklem yoksa cümle kurulamaz:

»Biliyorum. (Ben/ Özne)
Yüklem

İPUCU⇒ Zarf fiil ekinin olduğu yerde zarf tamlayıcısı da vardır:

»Duyunca koşup geldi.
Zarf T. Zarf T.

İPUCU⇒ Yer Tamlayıcısı ekleri "e, de, den" bazen zarf tamlayıcısı da olabilir:

»Haftaya çalışırız.
Zarf T.

»Liderlerini ayakta beklediler.
Zarf T.

»Heyecandan ağladı.
Zarf T.

Arkadaşlar; aşağıdaki cümlelerin öğelerini bulalım, noktalı yerlere uygun sözcük ya da sözcük gruplarını yazalım.

Ben dün seni Karaman'da gördüm.

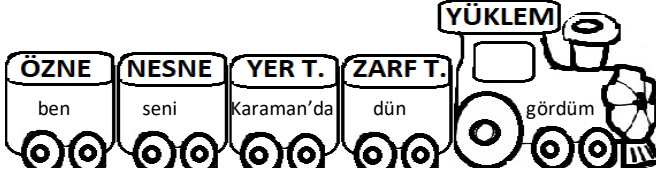

Çatıdan kediyi aşağı indirdi itfaiye.

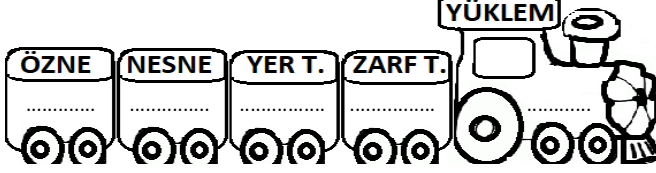

Çiftçi ahırda hayvanları iyi beslemiş.

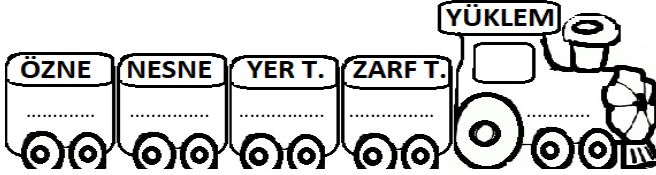

Babası sabah radyodan haberleri dinler.

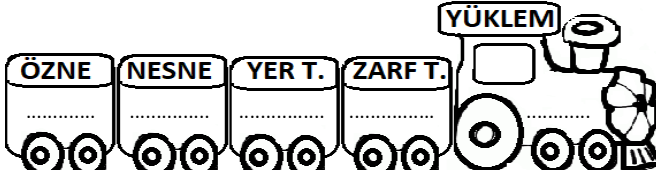

Dediklerimi çok iyi düşünün siz toplantıda.

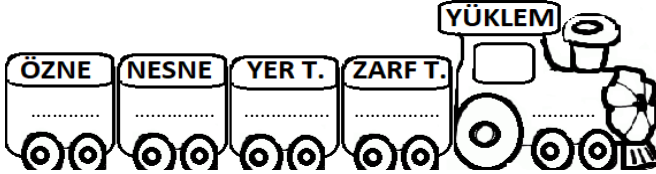

Gece bir ses duyduk kulübede biz.

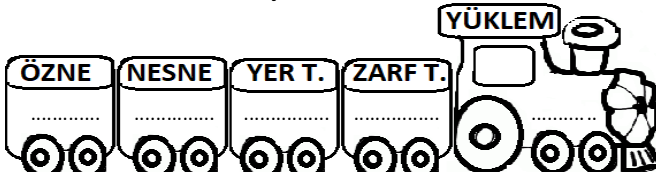

Sen, uyurken koyunları say ovada.

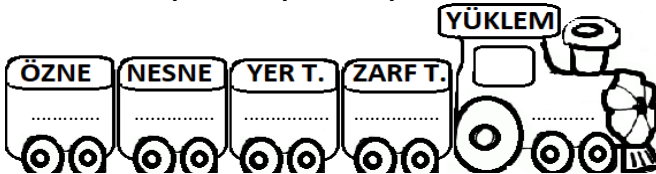

Bahçıvan çimleri epeyce kesmiş bahçede.

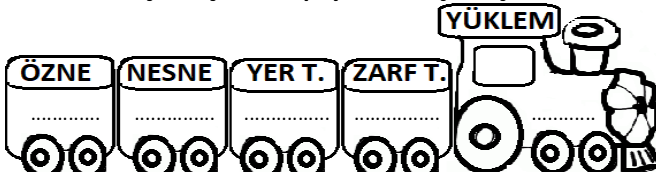

Torunum masasında durmadan ders çalışıyor.

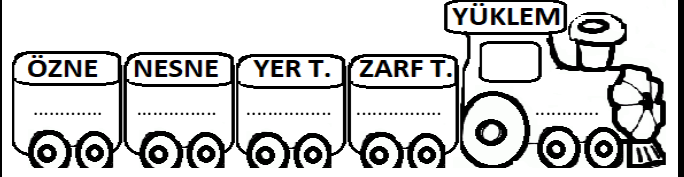

Kuşlar çeşmeden doyusya su içti.

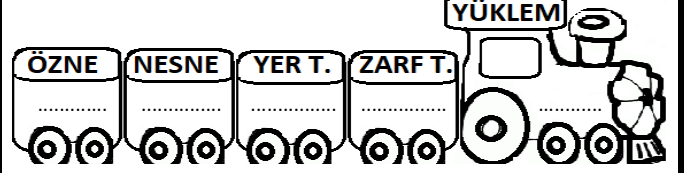

Arsaya yeni bina yapacak müteahhit yine.

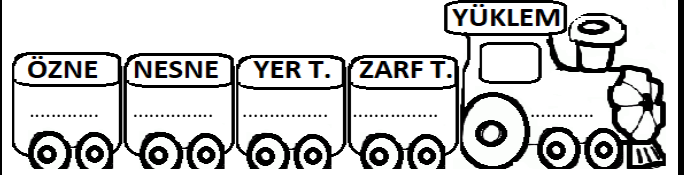

Sana neden tablet aldı ailen?

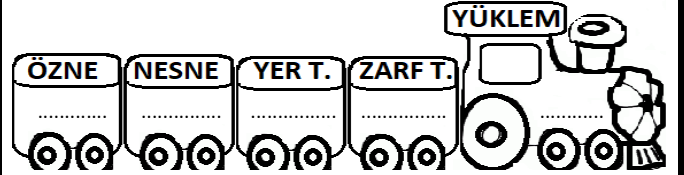

Bulaşığı güzelce yıkamış mutfakta makine.

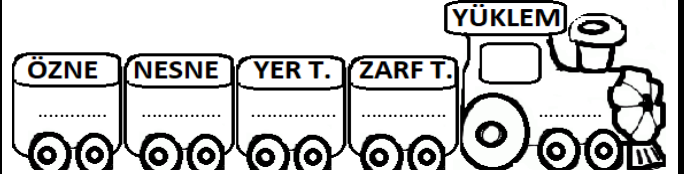

Ağacı kâğıda çizdi ressam demin.

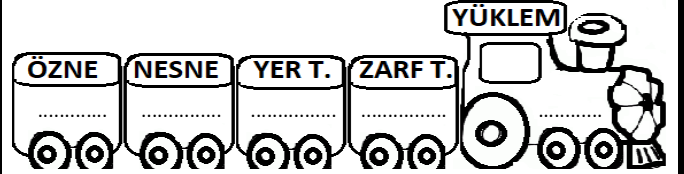

Giderken parayı kasaya sakla dostum.

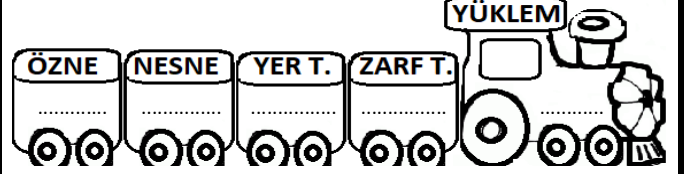

Eşine kazak ördü bu yıl ninem.

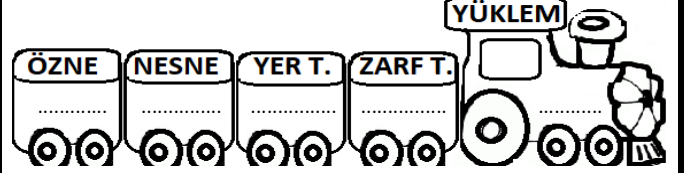

Arkadaşlar; aşağıdaki cümlelerin öğelerini bulalım, noktalı yerlere uygun sözcük ya da sözcük gruplarını yazalım.

Bugün bilgisayarda film izleyecek onlar.

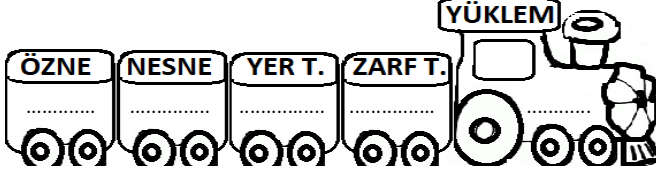

Ben çiviği aşağıdan hemen bulayım.

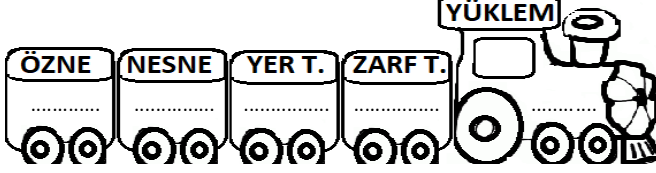

Konuyu evde ne zaman konuşur ağabeyin?

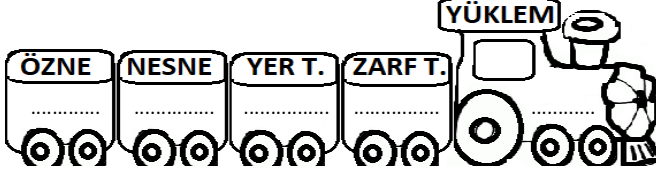

Sekreter neyi sordu sana demin?

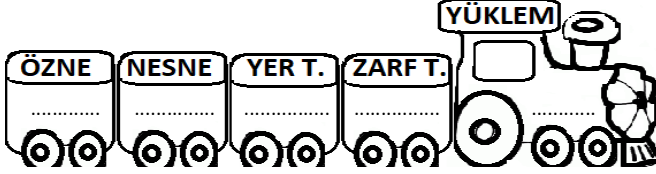

Hikâyeler yazmış yazar yüz yıl önce orada.

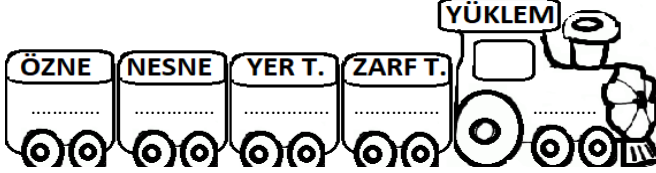

Onlar samanı nereden getirmeli haftaya?

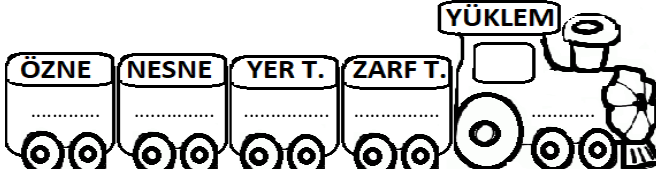

Köpek sessizce bekliyor sahibini parkta.

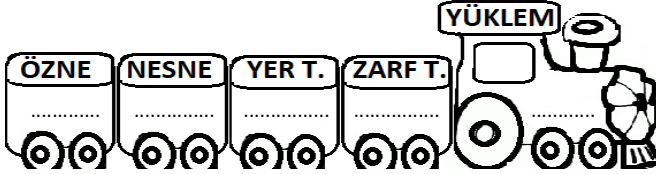

Bu elbiseyi mağazada tezgâhtar seçti dikkatlice.

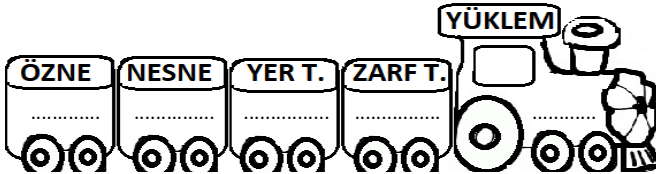

Salonda akşam tabağı kim kırdı?

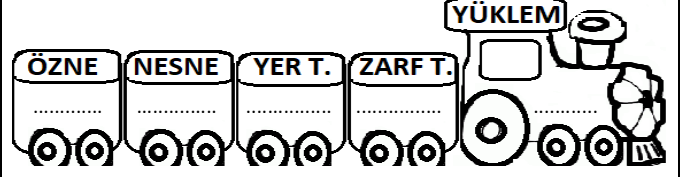

Burada onları ne kadar dinlemiş köylüler?

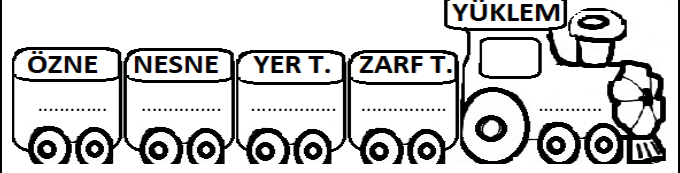

Komşusu köşkünü kime satacak yazın?

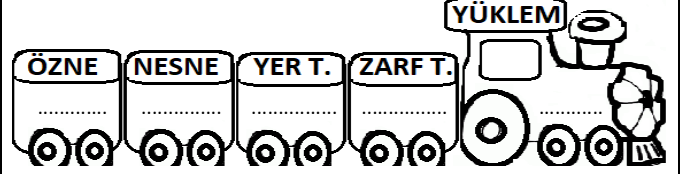

Formülü daha iyi öğrenir tahtada öğrenci.

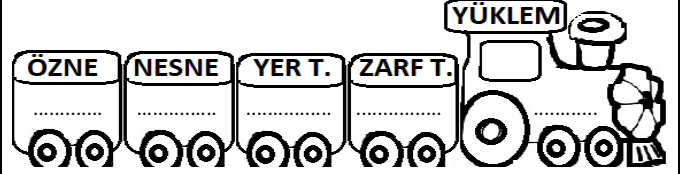

Masalı heyecanla anlatır çocuklarına teyzesi.

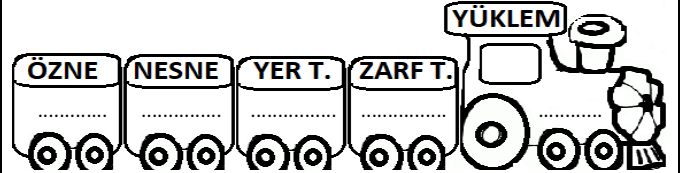

Biri dolabı odadan dışarı çıkarsın.

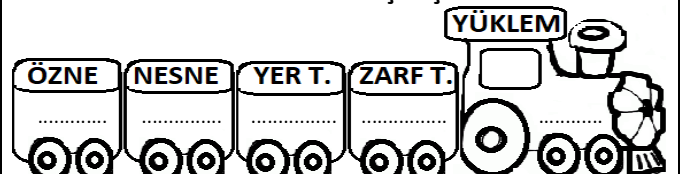

Genç, eşyaları yukarıya taşıdı yorulmadan.

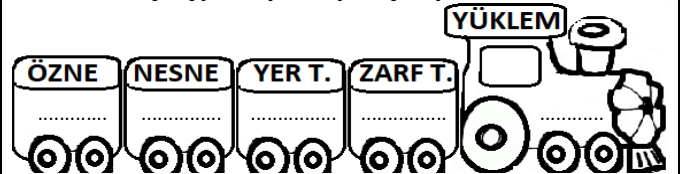

Ne ekmiş tarlaya baharda deden?

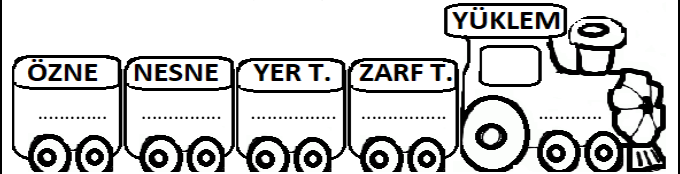

GÜZEL DİLİMİZ TÜRKÇE ÇALIŞMA KÂĞIDI - 140

Arkadaşlar, aşağıdaki cümlelerin öğelerini bulalım ve noktalı yerlere yazalım.

Okula / sabah / koşarak / geldim. Yer T. Zarf T. Zarf T. Yüklem	Sizi / Yazma Eser Kütüphanesi'nde / hiç / görmedim.
Bahçeden / meyve / topladık / sizin için.	Ev arkadaşı, / telaşla / odadaki eşyaları / topluyor.
Sağlığına / şimdi / çok / dikkat etmelisin.	Timsahlar / koşarak / yaklaşıyordu / bize.
Zişan / evde / akıcı / konuşuyor.	Ağaçların yaprakları / tek tek / sararıyor / güzün.
Sen / kâğıdını / çabuk / buraya / bırak!	Bahçeden / acı biberleri / hemen / topla.
Hamiyet / derse / fazla / çalışır.	Lütfen / ağır eşyaları / şimdilik / kaldırma.
Çarşamba günü / tüm okullar / niçin / tatılmış?	Bilgin / konferansta / ne / konuşacak?
Adam / öfkeyle / yüzüme / bakıyor.	Hümeyra / pahalı bir bot / giymiş / kışın.
Yazıları / yavaş yavaş / inceleyeceğim / yarın.	Akşam olunca / eve / dolmuşla / gider.
Dün / arkadaşım / kaldırımda / yürüdük.	Aldığı mont / biraz / ıslanmış / bugün.
Öğretmen / öğrencilerine / sınavda / çok / güveniyor.	Kim / söyledi / bunu / sana?
Siz / şehir dışında / iki gün / gezdiniz mi?	Teyzem, / gelirken / bana / elbise / getirmiş.
Bana / saat / hediye etti / Necdet.	Şahıs, / olay yerinden / hızlıca / uzaklaştı.
Onlar / her gün / alışveriş merkezine / uğrarlar.	Biz / akrabalarımızı / iş yerlerinde / ziyaret edeceğiz.
Bu sporcu / nasıl / almış / gümüş kupayı?	Babası / kolostomi torbası / kullanıyordu / beş yıl önce.
Derede / balıklar / sakince / yüzüyordu.	Yayalar / geniş yoldan / rahatça / geçiyor.
Dün / iki arkadaşım / sana / telefon etmiş.	Bu yörede / herkes / hayvan / besler.
Bu dönem / Türkçeden / soru / çözmeli / yeterince.	Hastayı / hastaneye / araçla / götürmüşler.
Esnaflar / ne zaman / dışarı / çıktı?	Umut / haftaya / bizim ilçede / ehliyet sınavına / girecek.
Tayfalar, / kaptanı / dışarıda / bekliyormuş.	O, / söylenen sözlerden / oldukça / etkileniyor.
İnsanlar / ibadet ederek / daima / mutlu olur.	Leopar / aşağı / düşeyazdı / kayalıklardan.
Küçük afacan, / ısrarla / dondurma / istiyordu.	Kolunda / yara izi / vardı / geçen ay.
Bu ev / ilkbaharda / ne kadara / satıldı?	Ayakkabımın burnu / sahada / birden / yırtıldı.
Annem / şu oyuncakları / dayımdan / almış.	Ben / acele edince / elimdeki yumurtaları / kırdım.
Dilin cismi / küçüktür / fakat / dilin cürmü / büyüktür.	Güzel kuşlar / elektrik tellerinde / cıvı cıvı / ötüşüyor.
Akrabalarına / yardım edecek misin / sen / her zaman?	Heyy! / Siz / beni / bir dakika / dinler misiniz?

Arkadaşlar, aşağıdaki cümlelerin ögelerini bulalım ve noktalı yerlere yazalım.

Sabah rüzgâr, insanları daima üsütür. Zarf T. Özne Nesne Zarf T. Yüklem	Siz, sabırlı bir insanın öfkesinden daima sakınız.
Gönül, umduğu yere niye küser?	Gece kitabı okumuş eskici kanepede.
Yiyeceklerini içeri taşıdı karınca.	Kuzu kaçarak kurtulmuş canavardan.
Seyahat ne kadar sürüyor Azerbaycan'a?	Yarın 11.55'te minibüs hareket edecek.
Kadın, Tonus köftesini çok güzel pişirmiş.	Hepimiz yüzmeyi çok severdik nehirde.
Daldaki meyveleri öğle vakti kim topladı?	Sana söyledim ancak sen beni hiç dinlemedin.
Uzun bir yolculuk bizi bekliyor yarın.	Buraya elektrikçi adını nasıl yazmazsın?
İki saat sonra musluk depoyu doldurur.	Ben, konuşmanıza ister istemez kulak misafiri oldum.
Bu akşam siz şehirde kalacak mısınız?	Tilki, karganın sesini pek beğenmedi.
İnsanlar uykudadır, ölünce uyanırlar.	Eskiden ormanın birinde aslan ve ayı dostmuş.
Amcası saat beşte yukarı gitti.	Anladım fakat neden söylemedin bunu ona?
Komşusu asansörle yukarıya çıkıyor.	Azra'ya müjdeyi koşa koşa yetiştirdi.
Halası geçen gün yukarıyı temizledi.	İnsan yanıla yanıla öğrenir, pehlivan yenile yenile öğrenir.
Bu sıraları kim, neden karalıyor?	Soranlara olayları heyecanlı bir şekilde özetledi.
Biz söylediğimiz sözlere pişman olduk şu an.	Batman'da petrol rafineri olduğunu biliyor musunuz siz?
Kimse gözlerini Karadeniz'den ayıramıyor.	Baş yastığı baş derdini bilmez bazen.
Atı taşıyan nalını, mihini mecburen arar.	Yolun kenarını yararlı otlar günden güne çevirmişti.
Ekonomistler başarıyı niçin kutlamadılar?	Gemi ufukta yavaş yavaş kayboluyordu.
Sandalyeyi biraz ileri alır mısın?	Ardıcın közü pek olmaz, yalancının sözü hiç olmaz.
Tüm canlılara oksijen her zaman gereklidir.	Müdüre akşam olunca telefon ettik biz.
Şehit Musa Özalkan Anaokulu'nda görev yapacakmış.	Otobüs köyümüze ulaştı sabaha doğru.
Yeşil bitkiler bahçede soğuktan soldu.	Kardeşi işini sevgiyle yapıyor.
Sen aşını, eşini, işini bilmelisin daima.	Teknoloji işlerimizi epeyce kolaylaştırdı.
Ben, senin iyiliklerini hiç unutmam.	Herkes öğrendiği güzel bilgileri başkalarıyla paylaşmalı.
Birini komşulukta, alışverişte, yolculukta tanırsın.	Sanatçı, 1995 yılında köyümde doğmuş.
Aaa! Kedinin boynuna ciğer mi astınız?	21 Kasım 2020 tarihinde ben bu yazıyı yazdım.

Arkadaşlar, aşağıdaki cümlelerin ögelerini bulalım ve hangi ögede vurgu olduğunu noktalı yerlere yazalım.

Yarın kütüphanede görüşürüz. Zarf T. Yer T. Yüklem	Yer T.	O, geçen yıl bizim okulda öğrenciydi.
İnsanları menfaatleri bitince tanırısın.	Salı günü okul tatil değilmiş.
Paraşütçü uçaktan aşağı atladı.	Pazardan iki kilo patates ısmarladık.
Sınıf kuralları panoda asılıydı.	Kabiliyetli çırak ustayı geçer.
Dağılmış fırtınadan dolayı saçları.	Her zaman gemicinin istediği rüzgâr esmez.
Kim, Göç İdaresi'nde çalışıyor?	İşçiler bahçenin taşlarını diziyordu.
İslanmış kişi yağmurdan korkmaz.	Oğlağın otunu musura dök.
Babam hemen sofrayı hazırladı.	Duyamazsınız siz tabiatın sesini.
Aç kurt, aslana saldırır.	Yaşlı adam ineklerini satacaktı.
O, üniversiteden kimi biliyor?	Vatanımız bizim için değerlidir.
Neden annem bu olaya sevindi?	Yeğenim mavi kelekleri fark etti.
Grip oldum soğuk odalarda bir saatte.	İstedini söyleyen, istemedini işitir.
Hırdavatçı, çayını şekeriz içemezdi.	Bodrumda minik bir fare dolaşıyordu.
Seninle bu sorunu evde tartışalım.	Ablası ortaokulda öğretmendir.
İlçede ünlü biri varmış.	Zahit yeni bir proje çizecek.
Trenden valizini kolayca indirdi.	Güneş doğunca perdeleri açtı.
Hentbol maçında biz ikinci olduk.	Senin önerini ne zaman kabul ettiler?
Cümlenin sonuna nokta konulmalı.	Dedem bahçede odun kırıyor.

Fiil (Eylem) Cümlesi

Yüklem bulunur, yüklem eğer çekimli fiil ise bu cümle fiil cümlesidir.

*Kitap okumayı severim. (Köke "-mek" eki gelebilir.)
Yüklem

*Soruyu cevaplayacak. (Gövdeye "-mak" eki gelebilir.)
Yüklem

Yüklemde hem isim hem de fiil olarak kullanılabilen ses-teş köklü kelimelerin isim mi fiil mi olduğunu anlamak için cümledeki kullanımına bakınız:

*Telefondan kardeşlerine mesaj yazmış. (Fiil)
Yüklem

*Gece saat 02.00'de 4 Eylül Mavi Treni'ne bindi. (Fiil)
Yüklem

⇒ Çekimli fiil
(fiil) + (kip eki) + (kişi eki) = yüklem

İsim (Ad) Cümlesi

Yüklem bulunur, yüklem eğer isim soylu ise bu cümle isim cümlesidir.

*Dostu kasabada tamirciymiş. (Köke "-mak" eki gelemmez.)
Yüklem

*Ben eskiden üşengeçtim. (Gövdeye "-mek" eki gelemmez.)
Yüklem

Yüklemde hem isim hem de fiil olarak kullanılabilen ses-teş köklü kelimelerin isim mi fiil mi olduğunu anlamak için cümledeki kullanımına bakınız:

*Memleketine gittiğinde mevsim yazmış. (İsim)
Yüklem

*Sayabildiği en yüksek sayı bindi. (İsim)
Yüklem

⇒ (İsim)
(sıfat)
(edat)
(zamir) } + (ek fiil) + (kişi eki) = yüklem

Kurallı (Düz) Cümle

Yüklem bulunur, yüklem eğer cümle-nin sonunda ise bu cümle kurallı bir cümledir.

*Oraya çöp atmamasını söylesin.
(Yüklem)

*Şarkışla'da çok güzel evler vardı.
(Yüklem)

*Bu konuyu iyice anlamalısınız.
(Yüklem)

*Evinde beslediği hayvan kediymiş.
(Yüklem)

⇒ Yüklem daima cümle-nin sonundadır.

Kuralsız (Devrik) Cümle

Yüklem bulunur, yüklem eğer cümle-nin sonunda değil ise bu cümle kuralsız bir cümledir.

*Çöp atmamasını söylesin oraya.
(Yüklem)

*Şarkışla'da vardı çok güzel evler.
(Yüklem)

*İyice anlamalısınız bu konuyu.
(Yüklem)

*Kediymiş evinde beslediği hayvan.
(Yüklem)

⇒ Yüklem hiçbir zaman cümle-nin sonuna gelmez.

Eksiltili Cümle

Yüklem bulunmaya çalışılır, yüklem eğer cümlede bulunamaz ise bu cümle eksiltili bir cümledir.

*Oraya çöp atmamasını...

*Şarkışla'da çok güzel evler...

*Bu konuyu iyice...









































































*Evinde beslediği hayvan...

⇒ Yüklem yoktur, onun yerinde (...) vardır.













































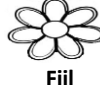















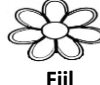









Anlamlarına Göre Cümleler	<p style="text-align: center;">Olumlu Cümle (+)</p> <p>Cümlede iş gerçekleşmiştir.</p> <p>*Bu sene bütün derslerine çok <u>çalışmış</u>. Biçimce: Olumlu Anlamca: Olumlu</p> <p>*Siz hastaneyken <u>aramadı değil sormadı değil</u>. Biçimce: Olumsuz Anlamca: Olumlu</p> <div style="border: 1px solid blue; padding: 5px;"> <p>⇒ Yüklemde “-me, siz, mez, yok, değil” pek olmaz. ⇒ Dostumun (+) dostu (+) = dostumdur (+) Düşmanımın (-) düşmanı (-) = dostumdur (+)</p> </div>	<p style="text-align: center;">Olumsuz Cümle (-)</p> <p>Cümlede iş gerçekleşmemiştir.</p> <p>*Bu sene bütün derslerine çok <u>çalışmamış</u>. Biçimce: Olumsuz Anlamca: Olumsuz</p> <p>*Siz hastaneyken <u>ne aradı ne sordu</u>. Biçimce: Olumlu Anlamca: Olumsuz</p> <div style="border: 1px solid blue; padding: 5px;"> <p>⇒ Yüklemde “-me, siz, mez, yok, değil” çok olur. ⇒ Düşmanımın (-) dostu (+) = düşmanımdır (-) Dostumun (+) düşmanı (-) = düşmanımdır (-)</p> </div>
	<p style="text-align: center;">Soru Cümle (?)</p> <p>Cümlede cevap alma isteği vardır.</p> <p>*Bu sene bütün derslerine çok çalışmamış <u>mı</u>? (Soru Edatı)</p> <p>*Siz hastaneyken <u>neden</u> aramadı, sormadı? (Soru Zarfı)</p> <div style="border: 1px solid blue; padding: 5px;"> <p>⇒ Soru edatı ⇒ Soru sıfatı ⇒ Soru zarfı ⇒ Soru zamiri</p> </div>	<p style="text-align: center;">Ünlem Cümle (!)</p> <p>Cümlede duygular, seslenmeler vardır.</p> <p>*<u>Aaa!</u> Bu sene bütün derslerine çok çalışmış. (Şaşırma)</p> <p>*<u>Hey!</u> Siz hastaneyken aradı, sordu. (Seslenme)</p> <div style="border: 1px solid blue; padding: 5px;"> <p>⇒ Duygular ⇒ Seslenmeler (Aaa! off! vb.) (Hey! arkadaş! vb.)</p> </div>
Yapılarına Göre Cümleler	<p style="text-align: center;">Tek Yüklemli (Basit) Cümle</p> <p>Cümlede tek yüklem vardır.</p> <p>*Sen toplantıda <u>konuşmalısın</u>. (Yüklem)</p> <p>*Onlar buradan <u>taşınacaklar</u>. (Yüklem)</p> <div style="border: 1px solid red; padding: 5px;"> <p>⇒ Cümlede tek yüklem olur. ⇒ Cümle içinde fiilimsi bulunmaz.</p> </div>	<p style="text-align: center;">İçinde Fiilimsi Bulunan (Birleşik) Cümle</p> <p>Cümlede fiilimsi vardır.</p> <p>*Sen toplantıya <u>giderek</u> toplantıda konuşmalısın. (Fiilimsi)</p> <p>*Onlar emekli <u>oldukları</u> vakit buradan taşınacaklar. (Fiilimsi)</p> <div style="border: 1px solid red; padding: 5px;"> <p>⇒ Cümlede fiilimsi (İsim fiil) } olur. (sıfat fiil) } (zarf fiil) }</p> </div>
	<p style="text-align: center;">Birden Çok Yüklemli Olan (Sıralı) Cümle</p> <p>Cümlede birden çok yüklem vardır.</p> <p>*Sen toplantıya <u>gitmelisin</u>, toplantıda <u>konuşmalısın</u>. (Yüklem) (Yüklem)</p> <p>*Onlar emekli <u>olacaklar</u>, buradan <u>taşınacaklar</u>. (Yüklem) (Yüklem)</p> <div style="border: 1px solid red; padding: 5px;"> <p>⇒ Cümlede birden çok yüklem olur. ⇒ Cümleler (,) ya da (;) ile ayrılır.</p> </div>	<p style="text-align: center;">Bağlacı Olan (Bağlı) Cümle</p> <p>Cümlede bağlaç vardır.</p> <p>*Sen toplantıya gitmelisin <u>ve</u> toplantıda konuşmalısın. (Bağlaç)</p> <p>*Onlar emekli olacaklar <u>ki</u> buradan taşınacaklar. (Bağlaç)</p> <div style="border: 1px solid red; padding: 5px;"> <p>⇒ Cümlede birden çok yüklem olur. ⇒ Cümleler bağlaçlar (ve, ki, de, ise vb.) ile ayrılır.</p> </div>

GÜZEL DİLİMİZ TÜRKÇE ÇALIŞMA KÂĞIDI - 143



































































































Arkadaşlar, aşağıdaki cümleleri yüklemelerinin türüne göre inceleyelim ve doğru olan çiçekleri boyayalım.

 İsim	 Fiil	Hâfızlar, değerli insanlardır.	 İsim	 Fiil	Nükleerin kaynağı uranyumdur.
 İsim	 Fiil	Analı kuzu, kınalı kuzudur.	 İsim	 Fiil	Babası köyde çiftçiymiş.
 İsim	 Fiil	Gitmelisiniz siz de tatile.	 İsim	 Fiil	Uyuyanın üstüne kar yağar.
 İsim	 Fiil	En sessiz fakülte tıpmış.	 İsim	 Fiil	Optik formu doğru işaretleyin.
 İsim	 Fiil	Çömlekçi, suyu saksıdan içer.	 İsim	 Fiil	Öcün iyisi affetmektir.
 İsim	 Fiil	Zebra beyaz üstüne siyah çizgilidir.	 İsim	 Fiil	Mutfağı neden toplamadınız?
 İsim	 Fiil	Çarşıdan elbise alacaklar.	 İsim	 Fiil	İştah dişin dibindedir.
 İsim	 Fiil	Konuşmayın kendi aranızda.	 İsim	 Fiil	Akşam makarna pişireceğim.
 İsim	 Fiil	Kırk serçeden bir kaz iyidir.	 İsim	 Fiil	En güzel binit ayaklarımdır.
 İsim	 Fiil	"Bilmiyorum." ilmin yarısıymış.	 İsim	 Fiil	Gençmiş komşumuzun oğlu.
 İsim	 Fiil	Kilitliymiş kapı uğradıklarında.	 İsim	 Fiil	Sana soyadımı hediye edeceğim.
 İsim	 Fiil	Hekimsiz, hâkimsiz yerde oturma.	 İsim	 Fiil	Yorgunmuşsun dosyayı hazırlarken.
 İsim	 Fiil	Şahin, sinek avlamaz.	 İsim	 Fiil	Makyaj güzelliğini kapatıyor.
 İsim	 Fiil	Sezar'ın hakkını bana verin.	 İsim	 Fiil	Temizlesinler masanın üstünü.
 İsim	 Fiil	Uyku, ölümün kardeşidir.	 İsim	 Fiil	Tebdil-i mekânda ferahlık vardır.
 İsim	 Fiil	Faris'i hemen nasıl tanıdınız?	 İsim	 Fiil	Tüm çayı halıya dökmüşler.
 İsim	 Fiil	Turuncuymuş uçağın karakutusu.	 İsim	 Fiil	Meşguldüm aradığın gün.
 İsim	 Fiil	Elektrik faturanı ödemelisin.	 İsim	 Fiil	Yağlı tabakları sıcak suda yıka.

Arkadaşlar, aşağıdaki cümleleri yüklemelerinin türüne göre inceleyelim ve doğru olan çiçekleri boyayalım.

















































































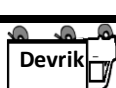

















 İsim	 Fiil	İnsanın ilk öğretmeni annesidir .	 İsim	 Fiil	Kurt dumanlı havayı sever.
 İsim	 Fiil	Sivas'ın soğuğu sert, insanı merttir.	 İsim	 Fiil	İnsanın en güzel sıfatı, fânidir.
 İsim	 Fiil	Adamın akılsızı malını över.	 İsim	 Fiil	Dost, söylemediğini de anlar.
 İsim	 Fiil	Toprak insanın elektriğini alır.	 İsim	 Fiil	Apartman sakinleri sakin değildi.
 İsim	 Fiil	Sizi arayan kişi kimmiş?	 İsim	 Fiil	Kalem, kılıçtan keskindir.
 İsim	 Fiil	Göktürk uydusu uzaya gönderildi.	 İsim	 Fiil	Hastalıklar insana ölümü hatırlatır.
 İsim	 Fiil	Rağbet güzel ile zenginedir.	 İsim	 Fiil	Beyaz montu seçmelisin.
 İsim	 Fiil	Yeşildi yeni aldığı kazak.	 İsim	 Fiil	Kehribar, çınar ağacının reçinesidir.
 İsim	 Fiil	Toplantı sırasında uyuyorsunuz.	 İsim	 Fiil	Çarşı iti ev beklemez.
 İsim	 Fiil	Mahkeme kadıya mülk değildir.	 İsim	 Fiil	Yarın kiralık dairelere bakacağız.
 İsim	 Fiil	Yaşı at pazarında sorarlar.	 İsim	 Fiil	Kavgada yumruk sayılmaz.
 İsim	 Fiil	Eskiymiş gıcır gıcır sandalyeler.	 İsim	 Fiil	Allı turna dedikleri flamingoymuş.
 İsim	 Fiil	Kabuk, meyvenin ambalajıdır.	 İsim	 Fiil	Kalp kalbe karşıdır.
 İsim	 Fiil	Teşekkür edelim ailemize daima.	 İsim	 Fiil	Eti genelde mangalda pişirirler.
 İsim	 Fiil	Yemeğin iyisi hazırıdır.	 İsim	 Fiil	Ruhun ırkı yoktur.
 İsim	 Fiil	Kırıkkale'de öğrenciydik 2007'de.	 İsim	 Fiil	Damarımın üstünden atlayıp geçin.
 İsim	 Fiil	Dedesesi, aslan gibiymiş.	 İsim	 Fiil	İnek, ağzından sağılır.
 İsim	 Fiil	İki su ısıtıcı ne kaynatıyorsunuz?	 İsim	 Fiil	Bisikleti garajın önündeydi.

Arkadaşlar, aşağıdaki cümleleri yüklemelerinin yerine göre inceleyelim ve doğru olan kamyonları boyayalım.

Bağlı koyun yerinde otlar .	Tonus'ta tanıştık onunla.	Dışarıda hafif bir rüzgâr...
 Kurallı  Devrik  Eksiltili	 Kurallı  Devrik  Eksiltili	 Kurallı  Devrik  Eksiltili
Kuşlar yuva yapıyor çatılara.	Kar mı dayanır sığağa?	Kötüden örnek olmaz .
 Kurallı  Devrik  Eksiltili	 Kurallı  Devrik  Eksiltili	 Kurallı  Devrik  Eksiltili
Koliler gemiye yüklenmeli .	Duvarı hangi renge boyatmış ?	Yazın beyaz, kışın siyah giymeliyiz .
 Kurallı  Devrik  Eksiltili	 Kurallı  Devrik  Eksiltili	 Kurallı  Devrik  Eksiltili
Yıkarsız akşam bulaşıkları birine.	Dağ adamı, hasta eder sağ adamı.	Sonuç saat 10.00'da açıklanıyor .
 Kurallı  Devrik  Eksiltili	 Kurallı  Devrik  Eksiltili	 Kurallı  Devrik  Eksiltili
Senden zengin ile ortak olma .	Tarlaya yulaf ektiler baharda.	Yağcılık yapılıncı kolesterolüm...
 Kurallı  Devrik  Eksiltili	 Kurallı  Devrik  Eksiltili	 Kurallı  Devrik  Eksiltili
Mutluydular piknik yerinde.	Çiftçi kırk yılda, tüccar kırk günde...	En kestirme yol, bilдіңin yoldur .
 Kurallı  Devrik  Eksiltili	 Kurallı  Devrik  Eksiltili	 Kurallı  Devrik  Eksiltili
Unutmuş kimliğini yurttta.	Ata binen kişi nalını, mihini arar .	Ayrılmaz et tırnaktan.
 Kurallı  Devrik  Eksiltili	 Kurallı  Devrik  Eksiltili	 Kurallı  Devrik  Eksiltili
En önemli buluşum, seni bulmamdı .	Dolu bardak su almaz .	Öğle vakti Aydın'da oluruz .
 Kurallı  Devrik  Eksiltili	 Kurallı  Devrik  Eksiltili	 Kurallı  Devrik  Eksiltili
Geçme dibi görünmeyen nehirden.	Uyumuş mu bu saatte lokantacı?	Anlaşamadığımız konusunda anlaştık .
 Kurallı  Devrik  Eksiltili	 Kurallı  Devrik  Eksiltili	 Kurallı  Devrik  Eksiltili
Büyüme hormonu uykuda salgılanır .	Dünya gençten gence, dinçten dince...	Sevimliydi küçük panda.
 Kurallı  Devrik  Eksiltili	 Kurallı  Devrik  Eksiltili	 Kurallı  Devrik  Eksiltili
Söyleriz Yukarı İbicek'e uğradığını.	Ağaçlı köyü sel basmaz .	Temiz iş altı ayda çkar .
 Kurallı  Devrik  Eksiltili	 Kurallı  Devrik  Eksiltili	 Kurallı  Devrik  Eksiltili

GÜZEL DİLİMİZ TÜRKÇE ÇALIŞMA KÂĞIDI - 146

Arkadaşlar, aşağıdaki cümleleri yüklemelerinin yerine göre inceleyelim ve doğru olan kamyonları boyayalım.

Yazalım dilekçeyi belediyeye.	Onu hayata baktığı pencereden aşağı...	Yırtıcı kuşun ömrü az olur.
 Kurallı  Devrik X  Eksiltili	 Kurallı  Devrik  Eksiltili	 Kurallı  Devrik  Eksiltili
Kışın çoraplarını giymelisin.	Suyu saksıdan içer çömlekçi.	Önceki konuyu iyi anlayalım.
 Kurallı  Devrik  Eksiltili	 Kurallı  Devrik  Eksiltili	 Kurallı  Devrik  Eksiltili
Harman yel ile, düğün el ile...	Altınyayla'yı da ziyaret edin.	Onaylandı kurs başvurusu.
 Kurallı  Devrik  Eksiltili	 Kurallı  Devrik  Eksiltili	 Kurallı  Devrik  Eksiltili
Kanepenin altlarını da temizleyin.	Paranın yüzü sıcaktır.	Biz en tepeye çıkacağız, Everest'e.
 Kurallı  Devrik  Eksiltili	 Kurallı  Devrik  Eksiltili	 Kurallı  Devrik  Eksiltili
Serindi dün gece burası.	Deniz kumu aşınan kayalardır.	Şaka olmaz zorba ile.
 Kurallı  Devrik  Eksiltili	 Kurallı  Devrik  Eksiltili	 Kurallı  Devrik  Eksiltili
Düşünüyorum seni her zaman.	İnsan kendini beğenese...	Evin en soğuk yeri dışıdır.
 Kurallı  Devrik  Eksiltili	 Kurallı  Devrik  Eksiltili	 Kurallı  Devrik  Eksiltili
Irmak kenarına çeşme yapılmaz.	Anahtarı nerede kaybetmiş?	Türkçe derslerini çok seviyorlar.
 Kurallı  Devrik  Eksiltili	 Kurallı  Devrik  Eksiltili	 Kurallı  Devrik  Eksiltili
Artvin ilini tercih edecek.	Biraz beni bekler misin?	Soruyu çözebilmiş mi onlar?
 Kurallı  Devrik  Eksiltili	 Kurallı  Devrik  Eksiltili	 Kurallı  Devrik  Eksiltili
Hava soğuk olunca video donuyor.	Bir ağacın gölgesinde bir sürü yatar.	Dost başa, düşman ayağa...
 Kurallı  Devrik  Eksiltili	 Kurallı  Devrik  Eksiltili	 Kurallı  Devrik  Eksiltili
İki kalp bulunur hamilelerde.	Gergin ip, çabuk kopar.	Geçen yıl geliştirdi bu programı.
 Kurallı  Devrik  Eksiltili	 Kurallı  Devrik  Eksiltili	 Kurallı  Devrik  Eksiltili
İneğin sarısı, toprağın karası...	İnşaatı yaşlı bir bekçi koruyor.	Marangozdur onun akrabası.
 Kurallı  Devrik  Eksiltili	 Kurallı  Devrik  Eksiltili	 Kurallı  Devrik  Eksiltili

Arkadaşlar, aşağıdaki cümleleri anlamlarına göre inceleyelim ve doğru olan sembolleri boyyalım.

Olumlu	Olumsuz	Soru	Ünlem	Cümleler	Olumlu	Olumsuz	Soru	Ünlem	Cümleler
+	-	?	!	Sinek pekmezciyi tanıma z mı?	+	-	?	!	Elinin tersiyle itip sonra elinin içiyle dilersin .
+	-	?	!	Oley , matematiğim beş düşüyor karneme!	+	-	?	!	Aktan kara kalktı mı?
+	-	?	!	Dünya kendi eksenini etrafında 1670 km ile döner .	+	-	?	!	Karınca yuvası toprağı ve ağaç yosunu kuzeydedir .
+	-	?	!	Köyden köye köpek ürümez .	+	-	?	!	Oh , kaybettiğim bilekliğimi buldum !
+	-	?	!	Morötesi ışıklar camdan geçemez .	+	-	?	!	Yanlış da bir nakıştir .
+	-	?	!	Üstün başarı ödülü yerine altın başarı ödülü istiyordu .	+	-	?	!	Hayallere dalmayın ders esnasında.
+	-	?	!	Her sakallıyı deden mi sanırsın ?	+	-	?	!	Kaşlar, tuzlu ter damlalarının göze gelmesini önler .
+	-	?	!	Anızları sakın yakmayın bir daha.	+	-	?	!	Beş parmağın beşi aynı değildir .
+	-	?	!	Vah vah! Kütahya'dan onuncu evini alamamış .	+	-	?	!	Şikâyet ettiğin hayat belki başkasının hayalidir .
+	-	?	!	Doktorların hatalarını toprak örter .	+	-	?	!	Kedinin kanadı olsa serçenin adı kalmazdı .
+	-	?	!	Bayat yumurta su yüzeyinde kalır sıvı kaybettiği için.	+	-	?	!	Altın leğenin kan kusana ne faydası var ?
+	-	?	!	Evin köşeleri 90 derece olduğu için sıcak mı ?	+	-	?	!	Tüh , alışveriş listesi masadaydı!
+	-	?	!	Sanatı ustadan görmeyen öğrenemez .	+	-	?	!	Seni seven kişi yılanların, çıyanların içine atar mı ?
+	-	?	!	Erken değil mi derse başlamak için?	+	-	?	!	Yeni testinin suyu soğuk olur .
+	-	?	!	Bebek meraklı gözlerle etrafa bakıyor .	+	-	?	!	İzmir'de kaç ay kalacaksınız ?
+	-	?	!	Aceleci sinek süte düşer .	+	-	?	!	Saçlarınızı neden güzelce taramıyorsunuz ?
+	-	?	!	Vayyy! Sen katılır mıydın etkinliklere?	+	-	?	!	Zarardan korkan, kâr edemez .
+	-	?	!	Yanında sıfır yedi uç yokmuş .	+	-	?	!	Kâğıt para aslında pamuktan yapılır .
+	-	?	!	İki kaptan bir gemiyi batırır .	+	-	?	!	Çöle yağın yağmurlar daha havadayken buharlaştır .
+	-	?	!	Sinirlenen geometri hocamız küplere bindi .	+	-	?	!	Kuş darıdan kaçar mı ?
+	-	?	!	"Ey edip Adana'da pide ye." sözünü tersten okuyun .	+	-	?	!	Bu genelleme dâhil tüm genellemeler yanlış mı ?
+	-	?	!	Yazın yanmayan kışın ısınmaz .	+	-	?	!	Kurtlar birbirine düşünce koyunlar rahat eder .
+	-	?	!	Şekersizdi aslında içtiği kahve.	+	-	?	!	Rüzgârın önüne düşen yorulmaz .
+	-	?	!	Ustası öldüğü hâlde yağ, bal satan çirak örnek oldu .	+	-	?	!	Hey , bu taraftaki sandalyelere oturun!

Arkadaşlar, aşağıdaki cümleleri anlamlarına göre inceleyelim ve doğru sembolleri boyayalım.

Olumlu	Olumsuz	Soru	Ünlem	Cümleler	Olumlu	Olumsuz	Soru	Ünlem	Cümleler
<input checked="" type="checkbox"/>	<input type="checkbox"/>	<input type="checkbox"/>	<input type="checkbox"/>	Balyaları üst üste yıgmışsın .	<input checked="" type="checkbox"/>	<input type="checkbox"/>	<input type="checkbox"/>	<input type="checkbox"/>	Kuru yanarken yaşı yanında kurutarak onu da yakar.
<input checked="" type="checkbox"/>	<input type="checkbox"/>	<input type="checkbox"/>	<input type="checkbox"/>	Köpeğin ağzını kemik tutar.	<input checked="" type="checkbox"/>	<input type="checkbox"/>	<input type="checkbox"/>	<input type="checkbox"/>	Aman, değmesin yağlı boya!
<input checked="" type="checkbox"/>	<input type="checkbox"/>	<input type="checkbox"/>	<input type="checkbox"/>	Eee! Siz ne dediniz ona?	<input checked="" type="checkbox"/>	<input type="checkbox"/>	<input type="checkbox"/>	<input type="checkbox"/>	Kurtuluş Savaşı'nı kazandık milletçe.
<input checked="" type="checkbox"/>	<input type="checkbox"/>	<input type="checkbox"/>	<input type="checkbox"/>	Öğrenmenin tabii ki yaşı yoktur.	<input checked="" type="checkbox"/>	<input type="checkbox"/>	<input type="checkbox"/>	<input type="checkbox"/>	Sağılır ineğin buzağısı kesilmez.
<input checked="" type="checkbox"/>	<input type="checkbox"/>	<input type="checkbox"/>	<input type="checkbox"/>	Koça boynuzu yük değil.	<input checked="" type="checkbox"/>	<input type="checkbox"/>	<input type="checkbox"/>	<input type="checkbox"/>	Sözü unutmak, yüzü unutmaktan zordur.
<input checked="" type="checkbox"/>	<input type="checkbox"/>	<input type="checkbox"/>	<input type="checkbox"/>	Kartalın beğenmediğini, kargalar kapışmaz mı?	<input checked="" type="checkbox"/>	<input type="checkbox"/>	<input type="checkbox"/>	<input type="checkbox"/>	Acı, tatlı, ekşi meyvelerin hepsi çamurlu suda yetişir.
<input checked="" type="checkbox"/>	<input type="checkbox"/>	<input type="checkbox"/>	<input type="checkbox"/>	Mutubey köyünü sevdi mi?	<input checked="" type="checkbox"/>	<input type="checkbox"/>	<input type="checkbox"/>	<input type="checkbox"/>	İki testi tokuşunca biri elbet kırılır.
<input checked="" type="checkbox"/>	<input type="checkbox"/>	<input type="checkbox"/>	<input type="checkbox"/>	Yel, kayadan ne koparır?	<input checked="" type="checkbox"/>	<input type="checkbox"/>	<input type="checkbox"/>	<input type="checkbox"/>	Yağ, yiyeceklerin tavaya yapışmasına izin vermez.
<input checked="" type="checkbox"/>	<input type="checkbox"/>	<input type="checkbox"/>	<input type="checkbox"/>	Meteoroloji uzmanıyla havadan sudan söz ettik.	<input checked="" type="checkbox"/>	<input type="checkbox"/>	<input type="checkbox"/>	<input type="checkbox"/>	Geçen sene yeni bir kitap neden yazmadınız?
<input checked="" type="checkbox"/>	<input type="checkbox"/>	<input type="checkbox"/>	<input type="checkbox"/>	Kapıyı kırarsan odun çok olur.	<input checked="" type="checkbox"/>	<input type="checkbox"/>	<input type="checkbox"/>	<input type="checkbox"/>	El mi yaman, bey mi yaman?
<input checked="" type="checkbox"/>	<input type="checkbox"/>	<input type="checkbox"/>	<input type="checkbox"/>	Zamanın kıymetini yapacak işi olan daha iyi bilir.	<input checked="" type="checkbox"/>	<input type="checkbox"/>	<input type="checkbox"/>	<input type="checkbox"/>	Yanlış hesap matematik hocasından döner.
<input checked="" type="checkbox"/>	<input type="checkbox"/>	<input type="checkbox"/>	<input type="checkbox"/>	Saygı ve sevgi güzel bir hazinedir.	<input checked="" type="checkbox"/>	<input type="checkbox"/>	<input type="checkbox"/>	<input type="checkbox"/>	Doğada 300 yılda, sınıfta 5 dakikada kaybolur silgi.
<input checked="" type="checkbox"/>	<input type="checkbox"/>	<input type="checkbox"/>	<input type="checkbox"/>	Aaa! Tercih yaparken kimseye danışmadınız mı?	<input checked="" type="checkbox"/>	<input type="checkbox"/>	<input type="checkbox"/>	<input type="checkbox"/>	İp incelendiği yerden kopar.
<input checked="" type="checkbox"/>	<input type="checkbox"/>	<input type="checkbox"/>	<input type="checkbox"/>	Hilekârdan yumurta alan içinde sarısını bulamaz.	<input checked="" type="checkbox"/>	<input type="checkbox"/>	<input type="checkbox"/>	<input type="checkbox"/>	Ay, kâğıdın kenarı jilet gibi elimi kesti!
<input checked="" type="checkbox"/>	<input type="checkbox"/>	<input type="checkbox"/>	<input type="checkbox"/>	Ağacın yaşını bulmak için halkalarını saymalısın.	<input checked="" type="checkbox"/>	<input type="checkbox"/>	<input type="checkbox"/>	<input type="checkbox"/>	Sahil kenarında beraber yürüyelim.
<input checked="" type="checkbox"/>	<input type="checkbox"/>	<input type="checkbox"/>	<input type="checkbox"/>	Eğer ağrı olmasaydı problem nerede anlayamazdık.	<input checked="" type="checkbox"/>	<input type="checkbox"/>	<input type="checkbox"/>	<input type="checkbox"/>	El elden, dil dilden geri kalmaz.
<input checked="" type="checkbox"/>	<input type="checkbox"/>	<input type="checkbox"/>	<input type="checkbox"/>	Balı olan, bal yemez mi?	<input checked="" type="checkbox"/>	<input type="checkbox"/>	<input type="checkbox"/>	<input type="checkbox"/>	Terminale inince servislere binersin.
<input checked="" type="checkbox"/>	<input type="checkbox"/>	<input type="checkbox"/>	<input type="checkbox"/>	Tükenmez kalem en olmaz yerde tükenmez mi?	<input checked="" type="checkbox"/>	<input type="checkbox"/>	<input type="checkbox"/>	<input type="checkbox"/>	Deniz dalgasız, gönül sevdasız olmaz.
<input checked="" type="checkbox"/>	<input type="checkbox"/>	<input type="checkbox"/>	<input type="checkbox"/>	Eşit ağırlık sınıfında herkes aynı kiloydu.	<input checked="" type="checkbox"/>	<input type="checkbox"/>	<input type="checkbox"/>	<input type="checkbox"/>	Yola yoğurt dökmüş var mı?
<input checked="" type="checkbox"/>	<input type="checkbox"/>	<input type="checkbox"/>	<input type="checkbox"/>	Dün öleni, dün gömerler.	<input checked="" type="checkbox"/>	<input type="checkbox"/>	<input type="checkbox"/>	<input type="checkbox"/>	Arkadaş! Niye bu olanlara sinirlenmiyorsun?
<input checked="" type="checkbox"/>	<input type="checkbox"/>	<input type="checkbox"/>	<input type="checkbox"/>	Kadın, araçta üç ayna varken yine de yola bakıyordu.	<input checked="" type="checkbox"/>	<input type="checkbox"/>	<input type="checkbox"/>	<input type="checkbox"/>	Kaliteli insan işiyle kalitesiz insan kişiyle uğraşır.
<input checked="" type="checkbox"/>	<input type="checkbox"/>	<input type="checkbox"/>	<input type="checkbox"/>	Off! Ütü yapmalıyım bugün.	<input checked="" type="checkbox"/>	<input type="checkbox"/>	<input type="checkbox"/>	<input type="checkbox"/>	Kaynayan kazan kapak tutmaz.
<input checked="" type="checkbox"/>	<input type="checkbox"/>	<input type="checkbox"/>	<input type="checkbox"/>	Kuş kanadına kira istemez.	<input checked="" type="checkbox"/>	<input type="checkbox"/>	<input type="checkbox"/>	<input type="checkbox"/>	Çanakkale'de yetişmiş insan gücümüzü yitirmedik mi?
<input checked="" type="checkbox"/>	<input type="checkbox"/>	<input type="checkbox"/>	<input type="checkbox"/>	Kışın vücut titreyerek ısı üretmeye çalışır.	<input checked="" type="checkbox"/>	<input type="checkbox"/>	<input type="checkbox"/>	<input type="checkbox"/>	Onunla ortak noktamız, birbirimizi hiç sevmeyiz.

Arkadaşlar, aşağıdaki cümleleri yapılarına göre inceleyelim ve doğru olan yumurtaları boyayalım.

1. Tek Yüklemlili Olan

2. İçinde Fiilimsi Bulunan

3. Birden Çok Yüklemlili Olan

4. Bağlacı Olan

	İş bir insanın aynasıdır.		Hırkayı örer örmez komşusuna hediye etti.		Duvarın kulağı var, gözünü de unutma.
	Kızılay'a kan vermeyince içimde kalıyor sonra.		İslanmışın yağmurdan korkusu olmaz.		Gün geçmiyor ki bir düğün davetiyesiyle sarsılmayalar.
	Dost yüzünden, düşman gözünden belli olur.		Mesleğini sev, başkalarının mesleğini aşağılama.		İsteddiği sözü söyleyen kişi, istemediği sözü işitir.
	Sarı altının olacağına sarı samanın olsun.		Misafirlerinin rahatını daima önemsiyor.		Çivi çıkar ama yeri kalır.
	Aklından bir sayı tut; şimdi bırak, gitsin.		Keseye danış, pazarlığa sonra giriş.		Kilit, normalde hırsıza değildir.
	Bir koyun başı pişinceye kadar kırk kuzu başı pişer.		Bilim dünyası o konuda çok şaşkıncı.		Ana gezer, kız gezer; bu çeyizi kim düzer?
	Bitkiyi çek, köküne bak.		Düşmanı uyanırken uyuyan akılsızdır.		Atına bakan, ardına bakmaz.
	Paşabahçe Mesire Alanı gezisine kimler katılacak?		Oğlan doğru, kız doğru; hamurunu sen yoğur.		Oto sanayiye yarın sabah gideceğim.
	Emmim, dayım hepsinden aldım payım.		Alıp kaşığı ahıra girdiği vakit yarısı olan gocunur.		Herkes kaşık yapar lâkin sapını ortaya getiremez.
	Yalanın kemiği yok ki boğazına bata.		Bardağındaki çayı yere serper misin?		Şahin küçük, et yer; deve büyük, ot yer.
	Kâğıtları kırarak süs yaptılar.		Bir iğne alacaksın ancak çeliğin kilosunu soruyorsun.		Ailenin terbiye edemediği çocuğu, hayat terbiye eder.
	Tatsız aş, tuz neylesin; akılsız başa, söz neylesin.		Meyve çiğ olarak sebze pişirilerek yenilir.		Kalbin yolu mideden geçer.
	Ofisi yönetmesi için onu görevlendirdiler.		Barışta ter dökmeyen, savaşta kan döker.		Yağmur yağarken küpünü doldur.
	Akşam yemeğinde et pişireceksiniz.		Herkesin tenceresi kapalı kaynar.		Ağzı bal yapan arının kuyruğunda iğnesi var.
	Yoldan kal lâkin yoldaştan kalma.		Sırrınızı paylaşmayınca rahat olursunuz.		Mart çıkmadıkça dert çıkmaz.

GÜZEL DİLİMİZ TÜRKÇE ÇALIŞMA KÂĞIDI - 150













































Arkadaşlar, aşağıdaki cümleleri yapılarına göre inceleyelim ve doğru olan yumurtaları boyayalım.

1. Tek Yüklemli Olan

2. İçinde Fiilimsi Bulunan

3. Birden Çok Yüklemli Olan

4. Bağlacı Olan

	Pek yaş olma, sıkılırsın; pek kuru olma, kırılırsın.		Tahta kapı su alır, şişer, kapanmaz.		Üç göç, bir yangının yerini tutar.
	Kendisine yeni bir tunik diyecek.		El yarası geçer lâkin dil yarası geçmez.		Yeni kar, eski kar üzerinde tutunamaz ise çığ oluşur.
	Lodosun gözü yaşlı olur.		Üçgenin alanını soruyorlar, ben biyolojiden anlamam.		Yeni bir yol deneyeceğiz soruda.
	İntikam eskir fakat asla yaşlanmaz.		Ben hiç orali olmadım çünkü hep buralıydım.		Düşüğün yerden bir avuç toprakla kalk.
	Vakit geçer geçmez uçğa ulaşalım.		Borç iyi güne kalmaz.		Kurbağa siğil atmaz ancak insanoğlu iftira atar.
	Sorma kişinin aslını, sohbetinden bellidir.		Tartılır ise dengiyle tartılsın.		Herkesin yorulduğu yere han yapılmaz.
	Her dükkân aslında kirasiylidir.		Ürkütme tavşanı, aslan edersin.		Mülakata hafta sonu çağıracaklar.
	Kapını kilitli tut, komşunu hırsız tutma.		Ateş demekle ağız yanmaz.		Ay; Dünya etrafında yılda 12 kez döner, aylar oluşur.
	Buldum, bilemedim; bildim, bulamadım.		Sevince kalbinde, nefret edince aklında olurum.		Eski kaçmış; iğne, iplik geri getirmiş.
	Karıncadan ibret al, yazdan kışı karşılar.		Balığın yanında ayran içme, balığın canı çekebilir.		Her gün gezen kırdı bir gün uğrar kurda.
	Zonguldak ilinde doğmuş arkadaşı.		Tembele iş buyur da sana akıl öğretsin.		Dedem çok yaşadı çünkü kimseye hakaret etmezdi.
	Paça ıslanmadan balık tutulmaz.		Yıllar sonra tekrar karşılaşmışlar Divriği' de.		Doğru sarsılır ama yıkılmaz.
	Yiğidin derdi vatan olur, ineğin derdi saman olur.		Ağustos ayında evlenmiş kendisi.		Devlet malı balık kılıçığıdır, yutulmaz.
	Sunum hazırlayacağız bilgi vermek için.		Paran kıymetsiz olduğunda sen kıymetli olursun.		Sorduğumuz soruları yanıtlar mısınız?
	İnsan, eşek olunca semer vuran çok oluyor.		Kütüphanede ödevlerinizi mi araştırırsanız?		Pisboğaz ile boşboğaz, belâdan kurtulmaz.

Anlamsal Anlatım Bozuklukları

Gereksiz Sözcük Kullanılması

Aynı anlama gelen sözcüklerin cümlede bir arada kullanılması anlatım bozukluğuna yol açar.

*Hava sıcaklığı **sıfırın altında eksi otuz derecedi** dün.
(Hava sıcaklığı eksi otuz derecedi dün.)

*Ben çok **varlıklı, zengin** biri değilim.
(Ben çok zengin biri değilim.)

*Takımın, **boyu en uzun** oyuncusu kim?
(Takımın, en uzun oyuncusu kim?)

Sözcüğün Yanlış Anlamda Kullanılması

Sözcüklerin karşıladığı anlam iyi bilinmezse cümlede kullanılan yanlış bir sözcük anlatım bozukluğuna yol açar.

*Diploma için ikişer **resim çektirdik**.
(Diploma için ikişer fotoğraf çektirdik.)

*Bilim insanı **7 Haziran 2021 yılında** doğdu.
(Bilim insanı 7 Haziran 2021 tarihinde doğdu.)

*Arkadaşı **sigara sayesinde** kanser olmuş.
(Arkadaşı sigara yüzünden kanser olmuş.)

Çelişen Sözcüklerin Bir Arada Kullanılması

Çelişkili sözcüklerin cümlede bir arada kullanılması anlatım bozukluğuna yol açar.

***Şüphesiz** bu sözlere onlar da **öfkelenmiş olmalılar**.
(Şüphesiz bu sözlere onlar da öfkelenmiştir.)

*Kursa **hemen hemen tam** dört yıl gitti.
(Kursa hemen hemen dört yıl gitti.)

*Sen bu sene **eminim** sınavı **kazanabilirsin**.
(Sen bu sene sınavı kazanabilirsin.)

Sözcüğün Yanlış Yerde Kullanılması

Sözcükler cümlede doğru yerde kullanılmaması anlatım bozukluğuna yol açar.

***İzinsiz inşaata** girmek tehlikeli ve yasaktır.
(İnşaata izinsiz girmek tehlikeli ve yasaktır.)

*Herkesi **ücretsiz üniversite** sınavına hazırlayacağız.
(Herkesi üniversite sınavına ücretsiz hazırlayacağız.)

*Biz **yeni eve** gelmiştik ki o da geldi.
(Biz eve yeni gelmiştik ki o da geldi.)

Anlam Belirsizliği

Cümlede karşılaştırma hataları; noktalama işaretlerinin ve zamirlerin eksikliği anlatım bozukluğuna yol açar.

***Elma kurabiyesini ağabeyimden** çok severim.
(Elma kurabiyesini ağabeyimin sevdiğinden çok severim.)

***Yaşlı kasapla** konuşmaya devam ediyordu.
(Yaşlı, kasapla konuşmaya devam ediyordu.)

***İstanbul'a gittiğini** yeni öğrendim.
(Senin/Onun İstanbul'a gittiğini yeni öğrendim.)

Mantık ve Sıralama Yanlışlığı

Cümlede mantık hatası olması, verilen kavramların önem sırasının karıştırılması anlatım bozukluğuna yol açar.

*Sporcu, yarışmada **ikinciyi** geçerek **birinci oldu**.
(Sporcu, yarışmada ikinciyi geçerek ikinci oldu.)

*Beni **duyamayan** arkadaşlar lütfen **ellerini kaldırsın**.
(Beni duyan arkadaşlar lütfen ellerini kaldırsın.)

*O, **gümüş madalyayı** bırak **altın madalya** bile alamaz.
(O, altın madalyayı bırak gümüş madalya bile alamaz.)

Deyim Yanlışlığı

Deyimlerin cümlede yanlış anlamda kullanılması, değiştirilmesi anlatım bozukluğuna yol açar.

***Yaramazlıklarıyla** öğretmenlerinin **gözüne girdi**.
(Yaramazlıklarıyla öğretmenlerinin gözünden düştü.)

***Sevinçliydi** âdeta **paçaları tutuşmuştu**.
(Sevinçliydi âdeta etekleri zil çalıyordu.)

*Haydi, bakalım; şimdi **seç pirincin taşını**.
(Haydi, bakalım; şimdi ayıkla pirincin taşını.)

Bağlaç Yanlışlığı

Bağlaçların cümlede anlamına uygun şekilde kullanılmaması anlatım bozukluğuna yol açar.

*Bizi seviyor **fakat** bizim bir dediğimizi iki etmiyordu.
(Bizi seviyor ayrıca bizim bir dediğimizi iki etmiyordu.)

*Filmi izleyemedim **ancak** dün akşam elektrikler kesikti.
(Filmi izleyemedim çünkü dün akşam elektrikler kesikti.)

*Olaydan **ne** benim haberim **ne** de onun haberi yok.
(Olaydan hem benim haberim hem de onun haberi yok.)

Yapısal Anlatım Bozuklukları

Özne-Yüklem Uyumsuzluğu

Cümlede özne çoğulken ve yüklem tekil olması anlatım bozukluğuna yol açar.

*Babaannem, babam ve ben uğramıştım size.
(**Babaannem, babam ve ben uğramıştık** size.)

Cümlede hayvan, bitki, cansız bir varlık adı özne olduğunda yüklem tekil olmaması anlatım bozukluğuna yol açar.

*İnekler yaylada güzel güzel otuyorlar.
(**İnekler** yaylada güzel güzel **otluyor.**)

Özne Eksikliği

Sıralı ve bağlı cümlelerde öznenin kullanılmaması anlatım bozukluğuna yol açar.

*Kitaptaki yanlışlar düzeltildi ve basıldı.
(**Kitaptaki yanlışlar** düzeltildi ve **kitap** basıldı.)

*Hiçbiri parka gitmemiş, televizyon izlemişti.
(**Hiçbiri** parka gitmemiş, **hepsi** televizyon izlemişti.)

*Herkes biliyor ama konuşmak istemiyordu.
(**Herkes** biliyor ama **hiç kimse** konuşmak istemiyordu.)

Yüklem, Ekeylem ve Fiilimsi Eksikliği

Sıralı, bağlı ve birleşik cümlelerde; yüklem, ek eylemin, fiilimsinin kullanılmaması anlatım bozukluğuna yol açar.

*İzmir'e iki kez, İstanbul'a hiç gitmedim.
(izmir'e iki kez **gittim**, İstanbul'a hiç **gitmedim**.)

*Hava kapalı ama soğuk değildi.
(Hava **kapalıydı** ama **soğuk değildi**.)

*Kola ve çekirdek yenilen yerlerdir parklar.
(**Kola içilen** ve **çekirdek yenilen** yerlerdir parklar.)

Nesne Eksikliği

Sıralı ve bağlı cümlelerde nesnenin kullanılmaması anlatım bozukluğuna yol açar.

*Derslerine çalışmıyor, ihmal ediyordu.
(**Derslerine** çalışmıyor, **derslerini** ihmal ediyordu.)

*Ayakkabıya çok para verdim ama giymedim.
(**Ayakkabıya** çok para verdim ama **ayakkabıyı** giymedim.)

*Onlara anlatmadık çünkü telaşlandırmak istemedik.
(**Onlara** anlatmadık çünkü **onları** telaşlandırmak istemedik.)

Tümleç Eksikliği

Sıralı ve bağlı cümlelerde dolaylı tümlecin (yer tamlayıcısı) kullanılmaması anlatım bozukluğuna yol açar.

*Köye yaklaşıyor muyuz yoksa uzaklaşıyor muyuz?
(**Köye** yaklaşıyor muyuz yoksa **köyden** uzaklaşıyor muyuz?)

Sıralı ve bağlı cümlelerde zarf tümlecinin (zarf tamlayıcısı) kullanılmaması anlatım bozukluğuna yol açar.

*Her gün çalıştı, tembellik etmedi.
(**Her gün** çalıştı, **hiçbir vakit** tembellik etmedi.)

Çatı Uyuşmazlığı

Sıralı, bağlı ve birleşik cümlelerde fiilimsinin ve yüklem aynı çatı olmaması anlatım bozukluğuna yol açar.

*Çay içtikten sonra pasta yenildi.
(Çay **içtikten** sonra pasta **yediler**.)

*Onu yanına çağırarak onunla bir konu görüşüldü.
(Onu yanına **çağırarak** onunla bir konu **görüştü**.)

*Bu halılar yıkanıp yarın müşteriye teslim etmeli.
(Bu halılar **yıkanıp** yarın müşteriye **teslim edilmeli**.)

Tamlama Yanlışlığı

İsim ve sıfat tamlamalarının olduğu cümlelerde tamlananın kullanılmaması anlatım bozukluğuna yol açar.

*Derste doğa ve toplumsal olayları inceledik.
(Derste **doğa olaylarını** ve **toplumsal olayları** inceledik.)

Belgisiz sıfat tamlamalarının olduğu cümlelerde tamlayanın çokluk eki alması anlatım bozukluğuna yol açar.

*Birçok seneler geçti, sen seferinden dönmedin.
(**Birçok sene** geçti, sen seferinden dönmedin.)

Ek Yanlışlığı

Cümlelerde sözcüğe gelen eklerin eksik ya da fazla olması anlatım bozukluğuna yol açar.

*Bana öyle deyilince çok mutlu oldum.
(Bana öyle **denilince** çok mutlu oldum.)

*Hikâye, Tonuslu bir öğretmenin hayatı anlatılıyor.
(**Hikâyede**, Tonuslu bir öğretmenin hayatı anlatılıyor.)

*Sınavdaki çıkan çoğu soruyu doğru yanıtlamış.
(**Sınavda** çıkan çoğu soruyu doğru yanıtlamış.)

Arkadaşlar, aşağıdaki cümlelerdeki anlamsal anlatım bozukluklarını düzeltelim ve noktalı yerlere yazalım.

Bu konuda herkesin fikrini ve düşüncesini almalısınız.
(Bu konuda herkesin fikrini almalısınız.)

Uzun zamandır karşılıklı görüşüyoruz.

(.....)

Gayret etmesi yarışmayı kazanmasına neden oldu.

(.....)

Eminim tren perona yanaşmış olmalıdır.

(.....)

Dün öğle vakti çok güneşte kaldığından kızarmış.

(.....)

Genç sürücüye bir şeyler söyledi.

(.....)

Onu değil bir gün, bir ay görmese özlerdi.

(.....)

Evlatlarının eğitimi için elinden geleni ardına koymadı.

(.....)

Öğrencimiz çok yaramaz üstelik çok da çalışkan.

(.....)

Yaşanmış deneyimlerinden bu sonuca varıyor.

(.....)

6 Eylül 2007 yılında Kırıkkale Üniversitesi'ndeydi.

(.....)

Okulun önünde tamı tamına üç beş kişi vardı.

(.....)

Ne vakit oraya gitsem ilk aklıma sen geliyorsun.

(.....)

O sorulara cevap veremezdi zaten.

(.....)

Dostum uyuduysan bana mesaj gönder.

(.....)

Çok yorulmuştu, dizlerinin bağı çözülmüştü.

(.....)

Oraya gittiğimi ne ailem ne akrabalarım bilmiyor.

(.....)

Problemi çözmek için üç saat süre ile uğraştılar.

(.....)

Küçük kızın saçları epey büyümüştü.

(.....)

Kulübenin bahçesinden yavaş yavaş kaçiverdik.

(.....)

Bütün gün izlediği filmin etkisinden kurtulamadı.

(.....)

Memur kadından kimlik numarasını sordu.

(.....)

Tüm mal varlığını satıp gel, gözüm yok para pulda.

(.....)

Uzay kalabalıktı, çuvaldızı atsan yere düşmezdi.

(.....)

İlçe birincisi olabilir fakat çok zekidir.

(.....)

Dün beklenmedik bir sürprizle karşılaştık.

(.....)

Aldığı dolabın ücreti ne kadarmış?

(.....)

Maçtan sonra terli terli su içtiği için hastalanmış.

(.....)

Arkadaşlar, aşağıdaki anlamsal anlatım bozukluğunun olduğu cümlelerin karşısındaki kar tanelerini boyayalım.

	Altınyayla dolmuş fiyatları zamlandı.		Takımlar son final maçının hazırlıklarını tamamladı.
	Bırakın yumurtayı kırmayı, menemen bile yapamaz onlar.		Şoför durmasaydı ölebilir hatta yaralanabilirdim bile.
	Şu kesin ki bu projeler şehrimize yarar sağlayacak, umarım.		Dikkatle dinledim söylenenleri, kulak misafiri oldum.
	Ne okumuyor ne yazmıyor tahtadakileri.		Meyveler dolapta çok kalınca çürümüş.
	Çankırı'da katıldığım davette yaklaşık üç yüz civarında insan vardı.		Bursluluğu kazandığını duyunca sevinçten ağladık.
	Seni bir saat burada bekledik.		Fırtına olduğunda saat yaklaşık olarak tam on ikiydi.
	Çok iyi sır tutar, hiç ağzında bakla ıslanmaz.		Sekiz kişinin yarıştığı yarışmada sonuncuyu geçerek yedinci oldu.
	Adam, başkanlığı 20'ye karşı 3 oyla kazandı.		Bana yardım ederek işi kısa sürede bitirmemi sağladı.
	Bütün gün bomboş evde oturdum.		Grip oldum hatta soğukta beremi takmamıştım.
	Epeyce koşmuştu, nefes nefese kalmıştı.		Hiç şüphesiz bu olaya en çok sevinen eşin olsa gerek.
	Ben, akrabalarımaya senden daha çok saygı duyuyorum.		Şarkışla'ya özel bu gelenekleri insanlar beğendi.
	Caddenin kenarlarına ağaçlar ekilmiş.		Evden tarlaya otuz dakikada ulaşıyordum.
	Öğretmen, masasındaki eşyaların kimin olduğunu sordu.		Bundan aşağı yukarı iki yıl önce oraya yolculuk yapmıştım.
	Epeyce üzgündü, yüzünden düşen yüz parçaydı.		Müdür odasına doğru yürüdü.
	Asistanın çok başı ağrıyordu.		Kesinlikle ben böyle bir cümle kurmadım.
	Geçen gün sana e-posta gönderdim ama seni aradım.		Aldığım oyuncağı henüz denemedim daha.
	Gençlerden çok şey bekliyoruz fakat gençlere değer vermiyoruz.		Her yolda kalan kişiye iyilik yapmalıyız.
	Eminim seninle anlaşmak onun için kolay değil, sanırım.		Öğrenim hayatı boyunca sınıfı hep geçti.

Arkadaşlar, aşağıdaki cümlelerde hangi anlamsal anlatım bozukluğunun olduğunu bulalım; noktalı yerlere uygun rakamları yazalım ve traktörleri boyayalım.

1. Gereksiz Sözcük Kullanılması

2. Sözcüğün Yanlış Anlamda Kullanılması

3. Çelişen Sözcüklerin Bir Arada Kullanılması

4. Sözcüğün Yanlış Yerde Kullanılması

5. Anlam Belirsizliği

6. Mantık ve Sıralama Yanlılığı

7. Deyim Yanlılığı

8. Bağlaç Yanlılığı

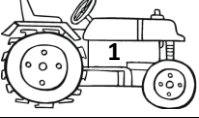
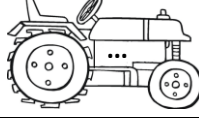
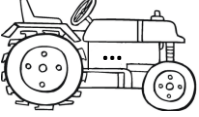
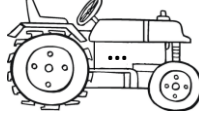
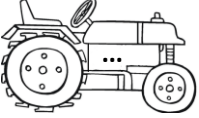
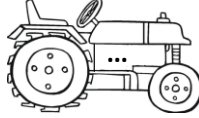
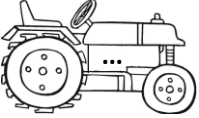
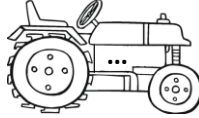
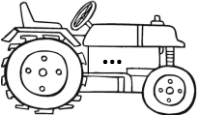
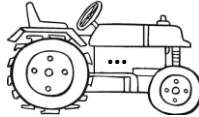
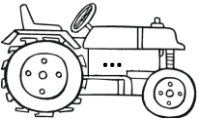
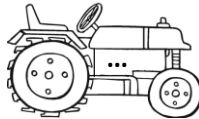
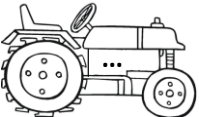
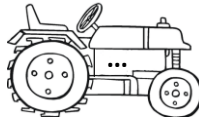
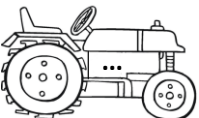
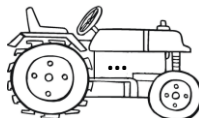
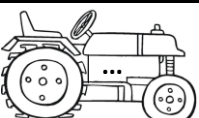
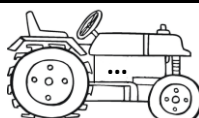
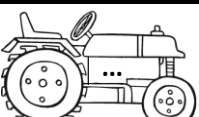
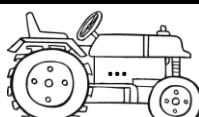
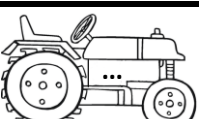
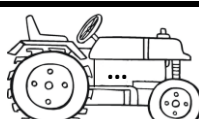
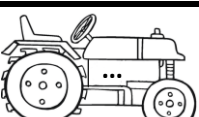
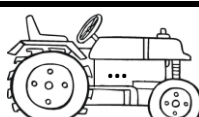
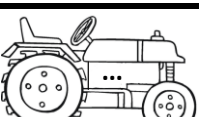
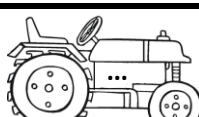
	Kars'a ayda yılda bir, seyrek olarak gelirdi.		Annesi mantıyı kızından daha çok sever.
	Kuşkusuz çalışmalarının ödülünü belki alacaksın.		Kızılhöyük köyünde öğrenci sayısının kalabalık olması normaldir.
	Bütün olasılıkları kullanarak onu bulmalıyız.		Ünlü ressam, dün gece yakalandığı hastalıktan öldü.
	Bir dakika şöyle dursun, bir saat bile beklemez.		Deriden yapılmış meşin bir çantası vardı.
	Yüzme en iyi havuzda öğrenilir.		Fazla sakindir, hemen eli ayağına dolaşır.
	Ne senin suçun ne onun suçu yok bu olayda.		Uykusu gelmişti gece çünkü ödevini tamamlaması lazımdı.
	Yaptıklarının yanlış olduğunu biliyoruz.		Evde mumu bırakın, elektrikleri bile yoktu.
	Herkes ondan bahsediyordu, dillere efsane bir güzelliği vardı.		Kesinlikle bu iyiliği onlar yapmış olabilir.
	Mühendislik mesleği gerçekten zordur.		Düğüne katılamam fakat yapmam gereken işler var.
	Gönderdiğim paketi, eminim bugüne kadar almış olmalısın.		Yorgun yola çıkmak hiç de akıllıca değil.
	Bu teklif yediye karşı iki oyla kabul edildi.		Adamı tanımadığım birine benzettim.
	Senin yüzünden bu kış iyi bir tatil yaptım.		Niçin böyle yüksek sesle bağırıp duruyorsun?
	Yaralı doktora kısık sesle bir şeyler söyledi.		Bugün çok mutluydu patronumuz, burnundan soluyordu.

Arkadaşlar, aşağıdaki cümlelerde hangi anlamsal anlatım bozukluğunun olduğunu bulalım; noktalı yerlere uygun rakamları yazalım ve traktörleri boyayalım.

1. Gereksiz Sözcük Kullanılması

2. Sözcüğün Yanlış Anlamda Kullanılması

3. Çelişen Sözcüklerin Bir Arada Kullanılması

4. Sözcüğün Yanlış Yerde Kullanılması

5. Anlam Belirsizliği

6. Mantık ve Sıralama Yanlışlığı

7. Deyim Yanlışlığı

8. Bağlaç Yanlışlığı

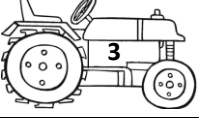
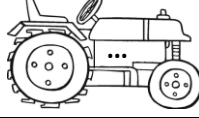
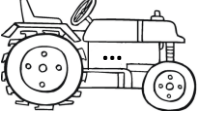
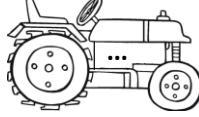
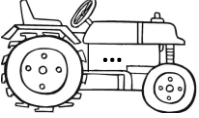
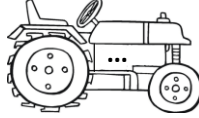
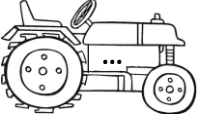
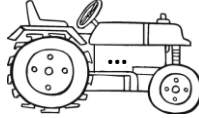
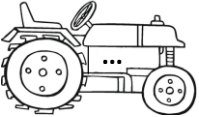
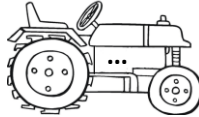
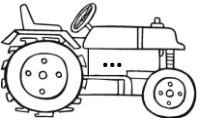
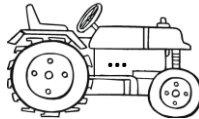
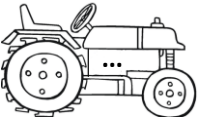
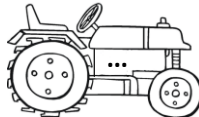
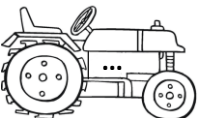
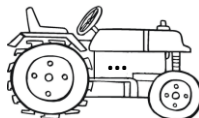
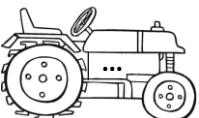
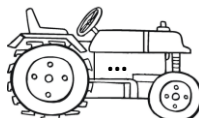
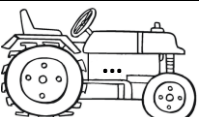
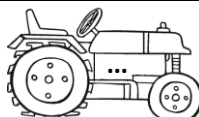
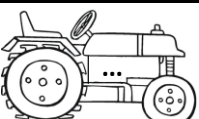
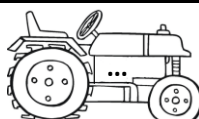
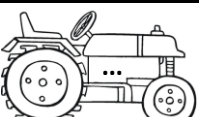
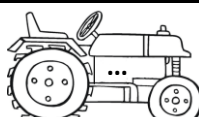
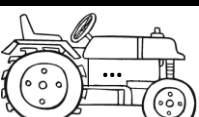
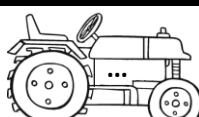
	Geçen hafta geleceğin aylar oldu gelmedin.		Yeni sınıfa girdim ki ders sona erdi.
	Onunla ilk kez bir toplantıda tanıştık.		Sen değil teşekkür almak takdir bile alamazsın.
	O, kimseyle konuşmayan çekimser bir insandı.		Hikâye kitabını bitirdi lâkin demin özetini de çıkardı.
	Giyisilerini ütüleyip bavula yerleştirdi.		Saksı 2. kattan hızla aşağı düştü.
	Sanırım bu denemeden mutlaka 500 puan almıştır.		Bu davranışları ile kalbimize su serpti.
	Öyle acıkmıştı ki midesi zil çalıyordu.		Sınavda iki şey yanınızda olmalı: kaleminiz ya da silginiz.
	Her sınava giren öğrenci bu sıkıntıları yaşar.		Elbette onunla gitmiş olabilirler.
	O, pansumanı bırak ameliyat bile yapamaz.		22 Mayıs 1962 yılında doğmuş.
	Misafir odasını güzelce temizledi.		Bana verdiği eşyaları ona geri iade ettim.
	Arkadaşım bizi kutladı ve tebrik etti.		Sarraf dükkânımızda ağırsız kulak delinir.
	Aracını yıkadı ayrıca aracı toz oldu yine.		Köye taşındıktan sonra onu ilk kez ziyaret ediyorum.
	Sokağı kapsayan çamurlar kalmadı.		Beni hiç unutma, arada bir hatırla.
	Buraya aşağı yukarı tam 40₺ harcadık.		Dayısı dürüsttür, hiçbir zaman bir dediği diğer dediğini tutmaz.

Arkadaşlar, aşağıdaki cümlelerdeki yapısal anlatım bozukluklarını düzeltelim ve noktalı yerlere yazalım.

Köpekler yabancı adamı görünce havladılar.
(**Köpekler yabancı adamı görünce havladı.**)

Türkçesi iyi fakat matematiği iyi değildi.
(.....)

Kimse şu an ders çalışmıyor, oyun oynuyor.
(.....)

Sabahları çay ve simit yemeye bayılıyorum.
(.....)

Geceleri biraz, gündüzleri hiç uyumam.
(.....)

Sivas Balıklı Göl'e uğradım, gezdim sabah.
(.....)

Masa kırık ancak eski değilmiş.
(.....)

Yazıyı iyi yaz, başlık atmaya unutma sakın.
(.....)

Kravat ve ceket giymesi gerekiymiş.
(.....)

Sana hep söyledim fakat sen dinlemedin.
(.....)

Çimlere basmayınız, yolmayınız lütfen!
(.....)

Misafirler karşılanarak onları eve buyur ettiler.
(.....)

Asansör yukarıya çıkıyor mu, iniyor mu?
(.....)

Fabl, ihtiyar bir tilkinin tecrübeleri anlatılıyor.
(.....)

Ailesi onu seviyor, gurur duyuyor.
(.....)

Perdeler rüzgârdan uçtular.
(.....)

Oyunlar kırılıp depoya yığıldı.
(.....)

Hiç kimse ona itiraz etmedi, onu dinledi.
(.....)

Kültürel ve sanat etkinliklerine katılalım.
(.....)

Ben kırmızıya, o maviye boyadı gökyüzünü.
(.....)

Hemen koşarak gidip ağız alır mısın?
(.....)

Dolap güzel ancak pek büyük değildi.
(.....)

Annem ve ben yarın seni ziyaret edeceğim.
(.....)

Hiç ya da biraz anladığın konularda sus.
(.....)













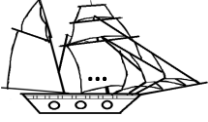

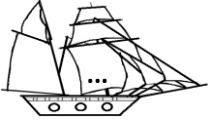

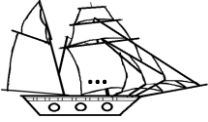

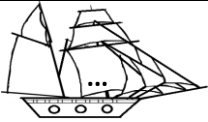

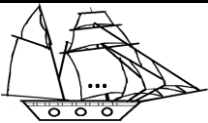

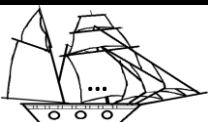
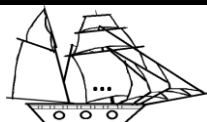
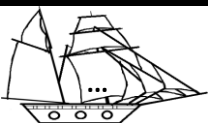

Mağazanın inşaatı bitti, yakında açılacak.
(.....)

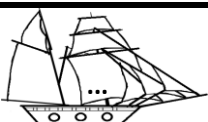
Kardeşi köyünden uzaktaydı, özlemişti.
(.....)

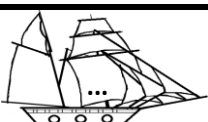

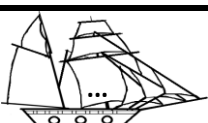







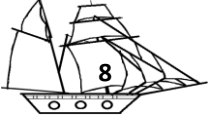



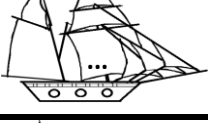

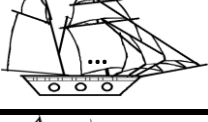

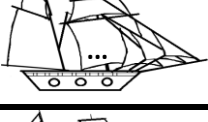

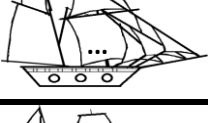

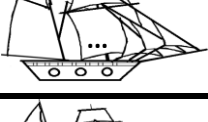
Ben lunaparka, sen ise parka gittin.
(.....)

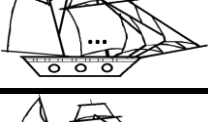
Dişlerini fırçalamıyor, hiç bakmıyor.
(.....)

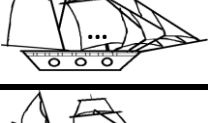
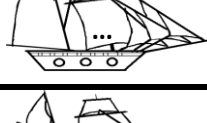
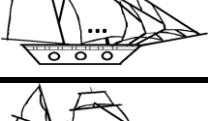
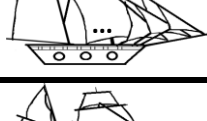
Arkadaşlar, aşağıdaki cümlelerde hangi yapısal anlatım bozukluğunun olduğunu bulalım; noktalı yerlere uygun rakamları yazalım ve gemileri boyayalım.

1. Özne-Yüklem Uyumsuzluğu	4. Nesne Eksikliği	7. Tamlama Yanlışlığı	
2. Özne Eksikliği	5. Tümleç Eksikliği	8. Ek Yanlışlığı	
3. Yüklem, Ekeylem ve Filimsi Eksikliği	6. Çatı Uyuşmazlığı		
	Kavgaya karışan birkaç kişileri tanıyorum.		Masal , çocukların gelişiminde önemli bir yeri vardır.
	Soruları inceliyor ama cevap veremiyordu.		Ocak ucuz , kombi de fazla pahalı değildi .
	Eşim ve ben sizlere yardım etmişim .		Dün, tüm özel ve devlet kurumları tatildi.
	Eve gidilip evden şarj aleti getirdi .		Konferansta herkes gülüyordu, mutsuz değildi .
	Yıllar geçsin fakat sen, beni unutma; ben de seni .		Biz, onu tanıyor ve güveniyoruz .
	Hiçbiri benimle ilgilenmiyor, kendi sorunlarıyla uğraşiyor .		Arkadaşları, ablama seslendi; düğüne çağırıldılar .
	İlkokuldaki kardeşi tabelaları okumasını öğrenmiş.		Mont giymişse de yine hasta olundu .
	Yaşlı yönetici sürekli konuşuyor, susmuyordu .		Ürünü birkaç gün ya da hiç denemeden gönderebilirsiniz.
	Kuşlar ağaçta neşeye ötüşüyorlar .		Fikirlerinde ısrarlı fakat asla inatçı değildir .
	Bilgisayara format attım çünkü satacağım .		Kuzenim her gün buraya gelir, burada görüştük .
	Şâirin şiiirleri beğenildi ve ayakta alkışlandı .		Görevliler halka hizmet etmeli ve hor görmemelidir .
	Elbiseleri ütüleyip müşteriye teslim edildi .		Deden, anneannen ve sen hangi köye uğradın ?
	Beş yıldır bu mahallede bakkalcılık yapıyor .		Toplantıda ekonomik ve sağlık sorunları dile getirildi.

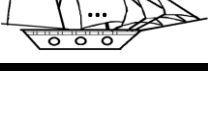
Arkadaşlar, aşağıdaki cümlelerde hangi yapısal anlatım bozukluğunun olduğunu bulalım; noktalı yerlere uygun rakamları yazalım ve gemileri boyayalım.

1. Özne-Yüklem Uyumsuzluğu	4. Nesne Eksikliği	7. Tamlama Yanlışlığı	
2. Özne Eksikliği	5. Tümeleş Eksikliği	8. Ek Yanlışlığı	
3. Yüklem, Ekeylem ve Filimsi Eksikliği	6. Çatı Uyuşmazlığı		
	Kasabaya hep yürüyerekten gider.		Biraz ya da hiç dinlenmeden işlere koyulalım.
	Türkiye’de birçok göller kuraklık tehlikesi yaşıyor.		Çiçekler sulanıp bahçenin tamamını düzenledi.
	Ailem bana değer verir, dinler.		Hiçbiri bana inanmıyor, kendi fikrinde ısrar ediyordu.
	O ve sen neden dün tiyatroya katılmadın?		Yolculara yemek ikram etti, çok güzel ağırladı.
	Dizi izlenildikten sonra televizyonu kapattı.		Son iki soruyu sadece ben bilmişim.
	Yurda giriş ve çıkış saatleri kaç?		Meyveler bu yıl geç çiçek açtılar.
	Herkes çarşığı gezdi ama bir şey almadı.		Üstadımız yeni yetişen yazarlara yardım eder, ilgilenirdi.
	Çok miktarda sebzeleri çöpe döktüler.		Rize’de sel ve toprak kayması meydana geldi.
	Restoranda bir bardak şalgam ve iki lahmacun yedim.		Akşama doğru bebeğin karnı doyuruldu, uyutuldu.
	Sen bunca zorluğa nasıl dayandın, nasıl başa çıktın?		Sıralara yazı yazmak ve boyamak yasaktır.
	Kediler dışarıda ısrarla miyavlıyorlar.		Yemek yenildikten sonra o konuyu görüştüler.
	Toplantıda pasta ve meyve suyu ikram edildi.		Salon geniş fakat kullanışlı değildi.
	Siz kütüphaneye, ben kahvehaneye hayrandım.		İnsanları eleştirir ancak saygısızlık yapmaz.



571

GÜZEL DİLİMİZ TÜRKÇE EDEBİYAT BİLGİSİ



Sivas (Çifte Minareli Medrese)

Olay Yazıları		Düşünce Yazıları		Bildirme Yazıları	
Hikâye	Roman	Deneme	Sohbet	Otobiyografi	Biyografi
Masal	Fabl	Makale	Fıkra	Haber Yazısı	Röportaj
Destan	Efsane	Eleştiri	Nutuk	Gezi Yazısı	Mektup
Tiyatro	Fıkra			Tutanak	Dilekçe
Günlük	Anı			Reklam	İlan
				Bilmece	Tekerleme

Hikâye (Öykü)

- » Gerçekleşmiş ya da gerçekleşmesi mümkün olaylar anlatılır.
- » Başlıca unsurları "olay, yer, zaman ve kişiler" dir.
- » Planı "serim, düğüm, çözüm" bölümleri hâlinindedir.
- » Kısa yazılardır.
- » Bir ana olay vardır.
- » Olayın anlatıldığı yer sınırlıdır, betimleme çok yapılmaz.
- » Olay dar bir zaman diliminde anlatılır.
- » Kişi kadrosu dardır, karakter analizleri çok yapılmaz.
- » Olay ve durum hikâyeleri olarak ikiye ayrılır.

ÖN YARGI

Yeni başladığım okulda ilk gün sınıfa girdim. Tüm öğrenciler ayağa kalktı sadece arka sıralarda bir öğrenci hâlâ oturuyordu. Sinirlendim. Yanına vardım, öfkeyle "Kalk ayağa!" dedim. Öğrenci "Öğretmenim ben..." sözünü tamamlamadan "Çabuk kalk ayağa!" dedim. Çocuğun gözleri doldu, ağlamaya başladı. Yanındaki arkadaşı "Öğretmenim; arkadaşım engelli, istese de ayağa kalkamaz ki!.." dedi. Bir an hayatın orada durduğunu hissettim. Özür bile dileyemedim öğrencimden. İşte, o günden sonra hangi sınıfa derse girsem öğrencilerimin benim için ayağa kalkmalarına izin vermem.

Roman

- » Gerçekleşmiş ya da gerçekleşmesi mümkün olaylar anlatılır.
- » Başlıca unsurları "olay, yer, zaman ve kişiler" dir.
- » Planı "serim, düğüm, çözüm" bölümleri hâlinindedir.
- » Uzun yazılardır.*
- » Bir ana olay ve etrafında gelişen yan olaylar vardır.
- » Olayın anlatıldığı yer geniştir, betimleme çok yapılır.
- » Olay geniş bir zaman diliminde anlatılır.
- » Kişi kadrosu geniştir, karakter analizleri çok yapılır.
- » Tarihi roman, psikolojik roman vb. türleri vardır.

*Hikâyeden farkı

(Romanın giriş bölümü)

YAĞMUR

Fırında ekmek almak için beklerken bir yandan da camın arkasından dışarıyı seyreliyordum. Dışarıda yağmur hafif hafif yağıyordu. Fırının önüne bir otomobil durdu. İçerisinden bir adam indi, koşarak fırına girdi. O sırada otomobilin camı indi, dışarı doğru bir kız elini uzattı; eline yağmur damlaları değdikçe yüzüne bir gülümseme yayıldı. Elini bir aşağı bir yukarı hareket ettiriyordu. Sonra fırına doğru baktı, benim onu camın arkasından hayretle izlediğimi fark etti. Yüzündeki gülümseme birden kayboldu. Eline sanki ateş değmiş gibi hemen aracın içine çekti. Kafasını önüne eğdi. Beni tanıyıyordu ve biliyordum yine...

Masal

- » Halkın oluşturduğu sözlü edebiyat ürünleridir.
- » Masallar tekerlemelerle başlar. (Bir varmış bir yokmuş...)
- » Hayal ürünüdür.
- » Olağanüstü olaylar vardır.
- » Olağanüstü kişiler (dev, ejderha, cadı...) vardır.
- » Yer ve zaman belli değildir. (Duyulan geçmiş zaman vardır.)
- » Masalların insanları eğitici özelliği vardır.
- » Evrensel değerler (dostluk, yardımseverlik vb.) vardır.
- » Zıtlıklar (iyilik-kötülük, sevgi-nefret vb.) vardır.
- » Masallar hep mutlu sonla biter.*
- » İyiler ödüllendirilir, kötüler cezalandırılır.
- » Masallar tekerlemelerle biter. (Gökten üç elma düştü...)

*Hikâyeden farkı

ZEKÂ SORULARI

Bir varmış bir yokmuş. Zekâ sorularını seven bir padişah varmış. Dünyalar güzeli kızını yarışmada sorduğu zekâ sorularına cevap verebilen kişiyle evlendirecekti. Fakir bir gençte bu yarışmaya katılmış.

Padişah "İlk patates nereye ekilmiştir?" Genç "Toprağa ekilmiştir." Padişah "Çay en güzel hangi dağda içilir?" Genç "Çaybar Dağı'nda içilir." Padişah "Bize ait ancak başkalarının daha çok kullandığı şey nedir?" Genç "İsmimizdir." Padişah "İnsan neyi kırsa sevindir?" Genç "Rekor kırsa sevindir." Padişah "Everest'e ilk bayrağı kim dikti?" Genç "Terzi dikti." Padişah soruların cevabını bilen bu gençte kızını evlendirmiş. Kırk gün kırk gece düğün yapılmış.

Gökten üç elma düştü, biri anlatanın, biri dinleyenin, biri de Newton'un başına...

Fabl (Hayvan Hikâyesi)

- » Sonunda ahlak dersi verme amacı güden eserlerdir.
- » Didaktik (öğretici) eserlerdir.
- » Kahramanları hayvanlar ve bitkilerdir.
- » Kişileştirme ve konuşurma söz sanatları vardır.
- » Aslında hayvanlar üzerinden insanlar anlatılır.
- » Evrensel değerler (dostluk, yardımseverlik vb.) vardır.
- » Kısa yazılardır.
- » Yer ve zaman belli değildir.
- » İçerisinde mizahi öğeler barındırır.
- » Düz yazı ve şiir şeklinde yazılabilir.
- » Fablların sonunda atasözü, özdeyiş kullanılabilir.

FARELERİN PLANI

Bir gün fareler toplanmış ve demişler ki “Ne yapıp etsek de şu kedinin bize yaptıklarından kurtulsak?” Bir tanesi “Canım, ondan kolay ne var? Kedinin boynuna zil takalım, bize ne vakit kötülük etmek istese zilin sesini duyarız ve oradan kaçırız.” demiş. Tüm fareler bu fikri söyleyen arkadaşlarını tebrik etmiş ve alkışlamış.

Yaşlı ve tecrübeli bir fare demiş ki “İyi de arkadaşlar bu zili kedinin boynuna kim takacak?” Zil fikrini ortaya atan fare demiş ki “Bir de o var de mi?” Hiçbir fare bu işi yapmaya cesaret edememiş. Plan tabii ki iptal olmuş.

Böyledir dostlarım konuşmak kolaydır fakat yapmak zordur. Siz konuşana değil işi yapana bakın.

Destan

- » Milletleri derinden etkileyen tarihi ve sosyal olaylar anlatılır.
- » Konu “savaş, göç, salgın hastalık vb.” olabilir.
- » Duygu olarak “yigitlik, aşk, vatan sevgisi vb.” işlenebilir.
- » Bir millete aittirler, milli özellikler taşırlar.
- » Gerçek olaylar, hayal ürünü ile süslenebilir.
- » Kahramanları bazen gerçek, bazen de gerçeküstüdür.
- » Düz yazı ve şiir şeklinde yazılabilir.
- » Doğal ve yapay destanlar olarak ikiye ayrılırlar.

ÇANAKKALE

Çanakkale Savaşı 1914’te başlar, 1916’da sona erer. Vatani parçalanarak ardından yok edilmek istenen millet büyük bir destan yazar. Seyit Onbaşı imân gücüyle 215 kiloluk mermiyi kaldırarak Ocean (Okyanus) zırhlısının Boğaz’ın serin sularına gömülmesini sağlar. İçleri vatan sevgisi ile dolu olan birçok lise son sınıf öğrencisi savaşta şehit olduğu için çoğu lise o yıl mezun veremez. Cephede bir düşman askerinin acılar içinde bağırmasına merhametinden dolayı dayanamayan Türk askeri, yaralı askeri kucağına alıp düşmanlarımızın siperine taşır.

Efsane

- » Yeryüzündeki olaylar sebepleriyle açıklanmaya çalışılır.
- » Konu “dağ oluşumu, şehre isim verilmesi vb.” olabilir.
- » Olayda “dağ, şehir, göl, kale vb.” belki de kahramandır.
- » Bir millete ait değildir, evrenseldirler.*
- » Genellikle olağanüstü olay veya durumlardan bahsedilir.
- » Efsanelerde inandırıcılık özelliği olan kısımlar da vardır.
- » Kişileştirme ve konuşurma söz sanatları vardır.
- » Anonimdirler. (Anlatanı ya da yazanı belli değil.)

*Destandan farkı

ANADOLU

Selçuklu ordusu susuz kalmıştır. İleriden bir Türkmen kadının (Kırmızı Ebe) elinde bakraçla geldiğini görürler.

Türkmen kadının elindeki bakraçta ayran vardır. Elindeki tasla tüm askerlerin matarasını doldurur fakat ayranı bitmez. Kırmızı Ebe, askere der ki “Oğlum, uzat da mataranı doldurayım.” Asker “Ana dolu!..” Diğer bir askere der ki “Evladım, uzat da mataranı doldurayım.” Asker “Ana dolu!..” der.

Derler ki o günden sonra yaşadığımız bu güzel toprakların ismi “Anadolu” olarak kalmış.

Tiyatro

- » Sahnede oynanmak amacıyla yazılan eserlerdir.
- » Tiyatro halkı eğitmek için araç olarak kullanılır.
- » Başlıca unsurları “oyun, sahne, oyuncular ve seyirciler”dir.
- » Olaylara ve karşılıklı konuşmalara (dialog) dayanır.
- » Kişiler olayları anlatırken jest ve mimiklere yer verirler.
- » Jest “beden hareketleri”, mimik “yüz hareketleri”dir.
- » Olaylar arası geçişler “perde” ile sağlanır.
- » Sahne süslemesi “dekor”, oyuncu elbisesi “kostüm”dür.
- » Tiyatro “komedi, trajedi ve dram” olarak üçe ayrılır.

ÖDEV

(Öğretmen, öğrencilerin ödevlerini kontrol eder fakat hiçbir öğrenci ödevini yapmamıştır.)

Öğretmen: Ödevini neden yapmadın Nükhet?

Nükhet: Elektrikler yoktu, annem ödevimi yapamadı.

Öğretmen: Sen ödevini neden yapmadın Beşir?

Beşir: Akşam evimize misafirler geldiği için ödevimi yapamadım öğretmenim.

Öğretmen: Peki, senin bahanen nedir Dilaver?

Dilaver: (Gülümsüyor.) Belki İnanmayacaksınız ama öğretmenim, Beşirgildeki misafirler var ya!.. işte onlar, bizdik.

Fıkra (Güldürü Yazısı)

- » İnsanları önce gülümsetir, sonra ise düşündürürler.
- » İçerisinde mizah (güldürü) ve hiciv (eleştiri) vardır.
- » İçerisinde zekâ oyunlarına, nüktelere yer verilir.
- » Kısa yazılardır.
- » Olay en sonunda komik bir sonuca bağlanır.
- » Sonu beklenmedik, insanları şaşırtan bir şekilde biter.

YÜZ PUANLIK SORU

Ev arkadaşı olan dört üniversite öğrencisi sabah uyanamaz ve Türkçe finaline geç kalırlar.

Üniversite hocasının yanına varıp “Dördümüzde aynı araçla geliyorduk, aracımızın tekeri patladı o yüzden de geç kaldık.” diye yalan söylerler. Hoca, öğrencilere acır “Pekâlâ, sizi telafi sınavı yapacağım.” der. Telafi sınavında tek soru sorar: “Aracınızın hangi tekeri patladı?”

Günlük (Günce)

- » Kişinin gün boyu yaşadıkları yine aynı gün yazıya aktarılır.
- » Kişi, genellikle kendisi okuyacağı için içten yazmıştır.
- » Günü gününe yazılması gerekir.
- » O günün tarihi atılması gereklidir.
- » Eskiden defter, günümüzde ise dijital ortam kullanılıyor.
- » Kısa yazılardır. (Her gün yazıldığı için fazla konu yoktur.)
- » O döneme tarihi açıdan ışık tutar. (Belgesel niteliği var.)
- » Olay 1. ağızdan anlatılır.

07/06/2021 - Pazartesi

Sevgili Günlük,

Biliyor musun, bugün benim bir kızım oldu. Hemşire, kızımı yanıma getirdiğinde gece saat 23.00'tü. Beş saat boyunca yoğun bakımda kaldığı için tanışmamız kendisiyle biraz geç oldu. Mâşallah, çok tatlı bir bebek. Çok fazla saç var ya!.. Onu sanki yıllardır tanıyorum. Görünce onu gülümsedim. Aslında güldüğüme bakmasın, ben kızıma kırgınım. Bugün onun kalp atışının yavaşladığını ama telaşlanmamam gerektiğini söylediklerinde tutamadım kendimi, o kadar insanın içinde hıçkırma hıçkırma ağladım. Erkekler ağlamaz da babalar ağlamış, öğretti kızım.

Anı (Hatıra)

- » Kişinin başından geçen bir olay sonradan yazıya aktarılır.*
- » Bu, bazen de kişinin tanık olduğu bir olaydır.
- » Kişinin hayatının tümü değil küçük bir kısmı anlatılır.
- » Olayların önemli ve ilgi çekici olması gerekir.
- » O döneme tarihi açıdan ışık tutar. (Belgesel niteliği var.)
- » Kişi, anılarını yazarak bunların unutulmamasını sağlar.
- » Gelecek nesillere öğüt verme amacı taşır.
- » Kişi, anılarını genellikle öznel bir bakış açısıyla anlatır.
- » Olay 1. ağızdan anlatılır.

*Günlükten farkı

ANIZ YANGINI

Taşlıhöyük'te ilkokula giderken okula yakın olan Okulun Gözesi denilen bir yerde arkadaşlarla birlikte tarlada kalan ekin saplarını (anizları) yakmıştık.

Bunu, bizim öğretmenler de görmüş. Üşenmemişler yanıma kadar geldiler "Bunu yaktığınızda içinde birçok canlı yanıyor, doğaya zarar verdiğinizin farkında mısınız?" dediler. Bizi öyle bir dövdüler ki önce öğle vakti hava karardı sonra yıldızlar çıktı. Ben Güneş tutulması falan var zannettim bir an.

İyi ki öyle yapmışlar. Onların sayesinde bugün ne vakit anız yangını görsem yüreğim yanar.

Deneme

- » Kişinin istediği bir konudaki duygu ve düşünceleri anlatılır.
- » Kişi, yazılarını kendisiyle konuşuyormuş gibi yazar.
- » Özellikle "ben dili" çok fazla kullanılır.
- » Kişi, duygu ve düşüncelerini kanıtlamak zorunda değildir.
- » Yazılarda içten bir üslup kullanılır.
- » Kişi, konuları öznel bir bakış açısıyla ele alır.
- » Atasözü, fıkra, hikâye vb. türlerden yararlanılabilir.
- » Gazete, dergi ve internet gibi yerlerde yayımlanır.

MİSAFİRPERVERLİK

Bilmediğim bir yer, tanımadığım insanlar... Gurbette olmak beni hüznlendirir.

Tanımadığım insanlardan uzanan bir el benim acımı hafifletir. Bana yabancı olan bu insanlar beni evlerinde, şehirlerinde, ülkelerinde ağırlarlar. Misafirlik denince aklıma ilk gelen milletlerden biri Türklere'dir. Onlar evlerinde misafir için bir oda açmıştır; misafirin çatalı, kaşığı, yemeği vb. özeldir.

Bu milletin derdi insanların cebindeki milyonları almak değil milyonlarca insanın gönlündeki duâyı almaktır.

Sohbet (Söyleşi)

- » Kişinin istediği bir konudaki duygu ve düşünceleri anlatılır.
- » Kişi, yazılarını başkalarıyla konuşuyormuş gibi yazar.*
- » Özellikle "senli, benli bir dil" çok fazla kullanılır.
- » Gerekliğinde sorulara yer verilir. (Öyle değil mi?)
- » Kişi duygu ve düşüncelerini kanıtlamak zorunda değildir.
- » Yazılarda içten bir üslup kullanılır.
- » Kişi, konuları öznel bir bakış açısıyla ele alır.
- » Atasözü, fıkra, hikâye vb. türlerden yararlanılabilir.
- » Gazete, dergi ve internet gibi yerlerde yayımlanır.

*Denemeden farkı

İNSANOĞLU

İnsanlar kendilerine emanet olarak verilenleri hiç kendilerinden alınmayacak sanarlar.

Doğacağı yeri, cinsiyetini, anne ve babasını, güzel ya da çirkin olmayı, kısa ya da uzun boylu olmayı, sağlam ya da engelli olmayı, siyah ya da beyaz olmayı, zengin ya da fakir bir ailede doğmayı, ait olduğu milleti vb. seçebilen bir kişi var mı? Bunların hepsi Allah'ın (c.c.) takdiridir. Bu özellikleriyle övünen, diğer insanları küçümseyenleri hiç anlayamam. Bu beden madem sana ait; hadi acıkma, susama, terleme, hastalanma, yaşlanma... Şu insanoğlu âciz olduğunu anlayamayacak kadar âcizdir.

Makale

- » Bir düşünceyi savunmak veya kanıtlamak için yazılırlar.
- » Alanında uzman kişiler tarafından yazılırlar.
- » Düşünce; bilgi ve belgelerle kanıtlanmaya çalışılır.
- » Tezler, antitezler ve onlardan ortaya çıkan sentezler olabilir.
- » Ciddi, ağırbaşlı bir üslup kullanılır.
- » Kişi, konuları nesnel bir bakış açısıyla ele alır.
- » Didaktik (öğretici) özellik taşırlar.
- » Gazete, dergi ve internet gibi yerlerde yayımlanır.

FARKLILIK

İnsanlar fiziksel özellikleri bakımından birbirlerinden tamamen farklıdır.

Dünyadaki 7 milyar insandan hiçbirinin (ikiz, üçüz vb. hariç) yüzü birbirine benzemiyor böylece ailemizi, arkadaşlarımızı diğer insanlardan ayırabiliyoruz. Herkesin parmak izi birbirinden farklı ve bu adli olayların çözülmesinde günümüzde çok büyük kolaylıklar sağlıyor. Her insanın sesi diğerinden farklı, bu sayede telefondaki kişiyi görmeden kim olduğunu anlayabiliyoruz. İnsan beyni de bunların kendiliğinden olamayacağını biliyor.

Fıkra (Köşe Yazısı)

- » Kişinin istediği bir konudaki duygu ve düşünceleri anlatılır.
- » Kültürel, toplumsal, ekonomik vb. konularda yazılabilir.
- » Yazıların konusu güncel olmalıdır.*
- » Yazılarda içten ve eleştirel bir üslup kullanılır.
- » Yarına kalıcılığı yoktur, birkaç gün içinde unutulur.
- » Kişi, duygu ve düşüncelerini kanıtlamak zorunda değildir.
- » Kişi, konuları öznel bir bakış açısıyla ele alır.
- » Atasözü, fıkra, hikâye vb. türlerden yararlanılabilir.
- » Gazete, dergi ve internet gibi yerlerde yayımlanır.

*Denemeden farkı

(A)SOSYAL MEDYA

Sosyal medya günümüzde insanlar için artık vazgeçilmez bir alışkanlık hâline geldi. Sosyal medya sayesinde insanlar yıllardır görmediği arkadaşını bulabiliyor. Yeni insanlarla tanışabiliyor. Başkalarının da duygusunu, görmesini, bilmesini istediği; görselleri, videoları, haberleri paylaşabiliyor fakat bazı insanlar sosyal medyayı araç olarak değil de amaç olarak kullanıyor. Kendisini olduğundan farklı bir insan olarak gösterme çabasına giriyor. Sosyal medyadaki arkadaşlarının niteliğinden çok niceliğiyle ilgileniyor. Paylaştıkları beğenilmediğinde sinirli, mutsuz biri oluyor.

Eleştiri (Değerlendirme)

- » Bir kişi, eser, konuyla ilgili görüş belirtmek için yazılırlar.
- » Olumlu veya olumsuz tenkitler olabilir.
- » Öznel veya nesnel nitelik taşıyabilir.
- » Eleştiriden önce dikkatli ve esaslı bir inceleme yapılmalıdır.
- » Düşünceyi geliştirme yöntemlerinden faydalanılabilir.
- » Amaç kişilere yol göstermek, rehberlik yapmaktır.
- » İyi yönler güçlendirilmeye, zayıf yönler azaltılmaya çalışılır.
- » Herkes eleştiri yazamaz, belli bir bilgi birikimi gerektirir.
- » Kişi eğer kendisini eleştirirse bu "öz eleştiri"dir.

BİR DİZİ ÖNLEM ALMALI!

Televizyonda, internette çok fazla dizi oynuyor. Tabii ki hepsini takip etmemiz zor. Ben reyting rekorları kıran bazı dizilerden bahsetmek istiyorum. Bunların senaryosu belli "Zengin, yakışıklı genç adam; fakir, güzel genç kız var. Hepsinde son model arabalar ve sınırsız para... İnsanlar kocaman bir şirkete ancak bir tane çalışan insan yok! Durmadan yalan konuşuyorlar, birbirlerine nefretle bakıyorlar, birbirlerini aşağılıyorlar." Gençlerimiz de bunlara özenip onlar gibi giyinmeye, konuşmaya, yaşamaya çalışıyor. Peki, genç kardeşlerim soruyorum "Gerçek hayat böyle mi?"

Nutuk (Söylev)

- » Kitleleri coşturmak, bir amaca yönlendirmek için başvurulur.
- » Konuşulacak konular önceden yazıya aktarılır.
- » Halkların duygu ve düşüncelerine uygun hazırlanır.
- » Düşünceyi geliştirme yöntemlerinden faydalanılabilir.
- » Kişi; içten, anlaşılır, etkili bir üslupla yazar ve konuşur.
- » Topluluk karşısında konuşma yapan kişiye "hatip" denir.
- » Hatip konuşmaya hitap ile başlar ve sesini çok iyi kullanır.
- » Jest ve mimiklere konuşma sırasında hatip çok yer verir.

(Sultan Alparslan'ın 1071'deki konuşması)

Kumandanlarım, Askerlerim!

Biz ne kadar az olursak olalım, onlar ne kadar çok olurlarsa olsunlar; daha fazla bekleyemeyiz. Bütün Müslümanların mimberlerde bizim için dua ettikleri şu saatte kendimi düşman üzerine atmak istiyorum. Ya muzaffer olur, gayeme ulaşırım ya da şehit olarak cennete giderim. Sizlerden beni takip etmeyi tercih edenler, takip etsin; ayrılmayı tercih edenler, gitsinler. Burada emreden sultan ve emredilen asker yoktur. Zira bugün ben de sizlerden biriyim, sizlerle birlikte savaşan gaziyim. (...) Şehit olursam da bu üstümdeki beyaz elbise kefenim olsun!

Otobiyografi (Öz Yaşam Öyküsü)

- » Önemli, tanınmış kişiler hayatlarını kendileri anlatır.
- » Kişinin amacı kendini tüm yönleriyle insanlara tanıtmaktır.
- » Kişi; öğrenim hayatını, eserlerini, kişiliğini vb. anlatabilir.
- » Kişi, hayatını kronolojik (tarih sıralı) bir şekilde anlatabilir.
- » Yaşanılan döneme tarihi açıdan ışık tutar. (Belgesel)
- » Kişi, hayatını genellikle öznel bir bakış açısıyla anlatır.
- » Gerçek olaylar anlatılmalı, kurmaca olaylar yer almamalıdır.
- » Olay 1. ağızdan anlatılır.

FÂNİ ÖMRÜM

1989'un Eylül ayında Şarkışla'da doğdum. İlkokulu, ortaokulu Taşlıhöyük'te; liseyi Şarkışla'da; üniversiteyi Kırıkkale'de okudum. 2011'de Şehit Hasan Subaşı Kürkcüyurt Ortaokulu'nda ücretli öğretmenlik yaptım. 2012'de aynı okula kadrolu olarak atandım. Askerliğimi 2014'te Kütahya ve İzmir Balçova'da 356. Dönem Havacı Piyade Er olarak yaptım. 2016'da da Altınyayla Yusuf Yurt İHO'ya yer değişikliği ile geçtim. 2019'dan beri de Altınyayla Şehit Zekeriya Demirkaynak Ortaokulu'nda görev yapıyorum. Evliyim ve bir kız çocuğu babasıyım.

Biyografi (Yaşam Öyküsü)

- » Önemli, tanınmış kişilerin hayatını başkası anlatır.*
- » Amaç kişiyi tüm yönleriyle insanlara tanıtmaktır.
- » Kişinin öğrenim hayatı, eserleri, kişiliği vb. anlatılabilir.
- » Hayatı kronolojik (tarih sıralı) bir şekilde anlatılabilir.
- » Yaşanılan döneme tarihi açıdan ışık tutar. (Belgesel)
- » Kişinin hayatı nesnel bir bakış açısıyla anlatılmalıdır.
- » Gerçek olaylar anlatılmalı, kurmaca olaylar yer almamalıdır.
- » Olay 3. ağızdan anlatılır.

*Otobiyografiden farkı

VATAN ŞÂİRİMİZ

Mehmet Âkif Ersoy, 1873'te İstanbul'da doğdu. Emir Buhari Mahalle Mektebi, Fatih Rüştiyesi, İstanbul İdadisi ve Halkalı Baytar Mektebi'nde öğrenim gördü. Arapça, Farsça ve Fransızca bilmekteydi. 1920 yılında Burdur milletvekili oldu. Meclis, 12 Mart 1921 günü Mehmet Âkif'in yazdığı "İstiklâl Marşı"nın milli marşımız olarak kabul etti. Şâirimiz, eserlerini "Safahat" isimli bir kitapta topladı ancak "İstiklâl Marşı, milletime aittir." diyerek kitabına almadı. 27 Aralık 1936'da İstanbul'da siroz hastalığından vefat etti. Kabri Edirnekapı Şehitliği'ndedir.

Haber Yazısı

- » İnsanları bir konu hakkında bilgilendirmek için yazılır.
- » Haber yazısı ilgi çekici, güncel ve doğru olmalıdır.
- » 5N1K sorularına cevap vermelidir.
- » Kişi, konuları nesnel bir bakış açısıyla ele alır.
- » Fotoğraflarla desteklenmesi inandırıcılığı artırır.
- » Gazete, dergi ve internet gibi yerlerde yayımlanır.

KARNE SEVİNCİ

20.01.2017 Cuma günü ilçemizdeki tüm okullarda öğrenciler karne heyecanı yaşadı. Başarılı olan öğrencilerin ödül aldığı kısa ödül törenleri yapıldı. Takdir ve teşekkür belgesi alanların yüzleri güldü. Alamayan öğrenciler ise buruk bir sevinç yaşadı. Tam 16 gün sürecek olan 15 Tatil, 06.02.2017 tarihinde sona erecektir.

(Tonus Haber)

Röportaj

- » Kişileri, eserleri, kurumları vb. tanıtmak amacıyla yazılır.
- » Soru-cevap yöntemi kullanılır.
- » Soruların daha önceden hazırlanmış olması gereklidir.
- » Karşılıklı konuşmalara (dialog) dayanır.
- » Anlatılanların gerçek olması gereklidir.
- » Fotoğraflarla desteklenmesi inandırıcılığı artırır.
- » Röportaj gazete, dergi vb. yerlerde yayımlanabilir.
- » Olay 1. ağızdan anlatılır.

(Kısaltılmıştır)

Gazeteci: Kitabınızı ne zaman derlemeye başladınız?

Yazar: Haziran 2015'te başladım.

Gazeteci: Peki, kitabı derleme amacınız neydi?

Yazar: İstedim ki insanlara faydam olsun, sevap kazanayım.

Gazeteci: Kitabınızı ne zaman güncellediniz?

Yazar: 2022 yılında kitabımı güncelledim.

Gazeteci: Teşekkür ederiz, son olarak ne söylemek istersiniz?

Yazar: Bana bu kitabı yazmayı ve güncellemeyi nasip ettiği için Rabb'ime (c.c.) şükürler olsun. Kitapta emeği olan herkese teşekkür ederim.

Gezi Yazısı (Seyahatname)

- » Kişi gezip gördüğü yerleri (ülke, şehir vb.) yazıya aktarır.*
- » O yerin tarihini, kültürünü, doğasını vb. anlatabilir.
- » Gözlemlerini ilgi çekici şekilde anlatmalıdır.
- » Betimleyici ve açıklayıcı anlatıma çok başvurur.
- » Gezilen yerler kronolojik (tarih sıralı) bir şekilde anlatılabilir.
- » Fotoğraflarla desteklenmesi inandırıcılığı artırır.
- » Yaşanılan döneme tarihi açıdan ışık tutar. (Belgesel)
- » Olay 1. ağızdan anlatılır.

*Anıdan farkı

AMASRA GEZİSİ

08/05/2009 tarihinde, gece saat birde arkadaşlarla Kırkkale KYK'den hareket ettik.

Gün ışıken Bartın'a bağlı Amasra ilçesine vardık. Amasra ma-viyle yeşilin buluştuğu şirin bir ilçe diye klasik bir cümle kurmak istemiyorum. Orada ünlü saat kulesinin içini de gördük. Rehber amca saatin içerisinde Safranbolu Saat Kulesi'nin tarihini öyle güzel anlattı ki uykum geldi. Tam uykuya dalarken arkadaşım "Kalk, bu saatte uyuma." dedi.

Amasra'dan ayrılırken bir parçamız (çanta) orada kaldı.

Mektup

- » Uzaktaki kişilerle haberleşmek için yazılır.
- » Çizgisiz beyaz kâğıda, ortalı şekilde yazılmalıdır.
- » Dolma kalemle (mavi, siyah) ya da bilgisayarla yazılmalıdır.
- » Sağ üst köşeye tarih ve kaleme alındığı yer yazılmalıdır.
- » Hitap cümlesi ile başlanmalıdır. (Değerli Kardeşim,)
- » Kişi, kendi hakkında bilgi verir.
- » Sonrasında karşı tarafa merak edilenler sorulur.
- » En son bölüm saygı ve sevgi sözleriyle bitirilir.
- » Sağ alt köşeye kişi adını ve soyadını yazıp imzalamalıdır.
- » Sol alt köşeye adres yazılmalıdır.
- » İnternet, telefon vb. bu türün önemini azaltmıştır.
- » Özel mektup, iş mektubu, edebi mektup vb. türleri vardır.

15/09/2003 - Şarkışla

Değerli Arkadaşım,

Bugün yurttaki ilk günüm. Kendimi çok çaresiz hissediyorum. Hiç bilmediğim bir yer, hiç tanımadığım insanlar var etrafımda. Şaşkın ve boş gözlerle etrafımı inceliyorum. Gerçi diğer yeni arkadaşlarında benden pek farkı yok, çoğu ağlıyor. Ben onları teselli etmeye çalışmaktan ağlamaya fırsat bulamadım fakat ilk fırsatta ben de galiba ağlayacağım. Evime kaçıp gitmek kolay olan, ben zor olanı seçeceğim ve burada kalacağım. İnşallah okuyup bir meslek sahibi olacağım. Kusura bakma kendi derdimden seni sormayı unuttum. Sen nasılsın, yeni okuluna alışabildin mi? Cevabını bekliyorum. Kendine iyi bak.

Adres: Devlet Yurdu
Şarkışla/ Sivas

(İmza)
Adı Soyadı

Tutanak

- » Bir olayın ya da işin sonucunu bildirmek için yazılır.
- » Tutanaklar resmi kurumlara yazıldığı için resmi evraklardır.
- » Çizgisiz beyaz kâğıda, ortalı şekilde yazılmalıdır.
- » Dolma kalemle (mavi, siyah) ya da bilgisayarla yazılmalıdır.
- » Başlık olarak "Tutanaktır" yazılması yeterlidir.
- » Olayın tarihi ve saati, yeri, kişileri ve oluş şekli yazılmalıdır.
- » "Bu tutanak tarafımızdan imza altına alınmıştır." ile biter.
- » En az iki kişinin ve bir yetkilinin imzası olmalıdır.

TUTANAKTIR

05.01.2017 Perşembe günü saat 08.20'de okulumuzun açık olan dış kapısı rüzgârın etkisiyle hızlı bir şekilde kapanmış ve dış kapının camı kırılmıştır.

Bu tutanak tarafımızdan imza altına alınmıştır.

(İmza)
Adı Soyadı

(İmza)
Adı Soyadı

(İmza)
Adı Soyadı

Dilekçe

- » Bir isteği ya da şikâyeti bildirmek için yazılır.*
- » Dilekçeler resmi kurumlara yazıldığı için resmi evraklardır.
- » Çizgisiz beyaz kâğıda, ortalı şekilde yazılmalıdır.
- » Dolma kalemle (mavi, siyah) ya da bilgisayarla yazılmalıdır.
- » Başlık olarak gönderilecek kurumun adı yazılmalıdır.
- » Kişi kendini tanıtmalıdır. (Adı soyadı, kimlik numarası vb.)
- » Sonrasında istek ya da şikâyet kısaca belirtilmelidir.
- » "Gereğini bilgilerinize arz/rica ederim." ile biter.
- » Sağ alt köşede tarih, imza, kişinin adı ve soyadı olmalıdır.
- » Sol alt köşeye adres yazılmalıdır.
- » Ayrıca eklenecek belge varsa belirtilmelidir. (Ek-1, ek-2...)

*Tutanaktan farkı

ALTINYAYLA ŞEHİT ZEKERİYA DEMİRKAYNAK ORTAOKULU MÜDÜRLÜĞÜ'NE

Ben okulunuzda Türkçe öğretmeni olarak görev yapmaktayım. Mart ayının son haftası Kütüphaneler Haftası olduğu için okulumuz öğrencileriyle Altınyayla İlçe Kütüphanesi'ni ziyaret etmek istiyoruz.

Gereğini bilgilerinize arz ederim.

Adres: Aydın Mah. 20 Mayıs Cad.
102/6, Altınyayla/SİVAS

25/03/2022
(İmza)
Adı Soyadı

Ek-1: Öğrenci İzin Belgeleri

Reklam

- » Herhangi bir şeyi halka tanıtmak veya duyurmak için yazılır.
- » Özellikle kâr amacı güden kuruluşlar tarafından verilir.
- » Kuruluşlar arasındaki rekabetten dolayı ortaya çıkmıştır.
- » İnsanlar ikna edilmeye çalışılır.
- » Büyük yazılar alıcının, küçük yazılar satıcının kazançlarıdır.
- » Yazılar kısa, ilgi çekici ve anlaşılır olmalıdır.
- » Görsellerle desteklenmesi ilgi çekiciliği artırır.
- » Gazete, dergi vb. yerlerde yayımlanabilir.

YOK BÖYLE BİR KAMPANYA!!!

Dünya'nın en güzel ocağına siz de sahip olmak istiyor musunuz? Paranız çoksa o vakit doğru adrestesiniz. Ocaklarımız en yeni teknolojilerle üretilmiştir. Ocaklarımızda yemeklerin pişme saatini siz ayarlayabilirsiniz, saati dolduğunda ocak otomatik kapanır ayrıca üzerine dökülen süt, yağ, çay vb. lekeleri kendisi temizlemektedir. Ocaklarımız, ocak ayına özel yüzde yirmi beş indirimlidir.

"Bizi tercih edin ki ocağınız sönmessin!"

Başlıkta da belirtildiği gibi böyle bir kampanya yoktur.

İlân

- » Herhangi bir şeyi halka tanıtmak veya duyurmak için yazılır.
- » Özellikle kâr amacı güden kuruluşlar tarafından verilir.
- » İnsanlar haberdar edilmeye çalışılır.
- » Vefat, duyuru, kayıp vb. durumlarda da ilân verilebilir.*
- » Yazılar kısa, ilgi çekici ve anlaşılır olmalıdır.
- » Görsellerle desteklenmesi ilgi çekiciliği artırır.
- » İlânlara adres, telefon numarası vb. yazılabilir.
- » Gazete, dergi vb. yerlerde yayımlanabilir.

*Reklamdan farkı

SATILIK OTOMOBİL

Otomobilimiz 1990'lı yıllarda üretilmiştir, son modeldir. "Nasıl son model oluyor?" demeyin, fabrika bizim aracı üretip sonra kapanmış. Kalorifer, geri vites, el freni gibi lüks şeyler aramıyorsanız bu araç tam size göre. Silecekleri yağmurlu havalar hariç çalışıyor ve kornası hariç her yerinden ses geliyor. Kalabalık aileler tercih etsin çünkü araba çalışmayınca aracı itecek adam lazım. Makyajlı kasa olduğu için tabii ki boya da var!

İrtibat Telefon Numarası: (0506289XXXX)

Bilmece

- » Bir şeyin adını söylemeden ipuçlarıyla buldurmaya çalışır.
- » Buldurulmak istenen şey abartılır ya da değiştirilir.
- » İnsanların hoşça vakit geçirmesini sağlar.
- » Bilmeceler dizeler hâlinde de olabilir, sonları uyaklıdır.
- » Genellikle soru cümlesi halindedir.
- » Zekâ oyunları ile çocukların dil ve düşünce gelişimi sağlanır.
- » Masallarda bilmeceler önemli yer tutar.
- » Anonimdirler. (Söyleyeni belli değildir.)

BADANA

Öyle bir kelime söyle ki bana bu kelime duvarları boyamada kullanılan bir malzemenin adı olsun. Kelimenin baştan ilk harfini çıkardığımızda Türkiye'nin Akdeniz Bölgesi'ndeki bir şehrinin adı olsun. Kelimenin baştan ilk iki harfini çıkardığımızda bir hayvanın sütten kesilmiş yavrusunun adı olsun. Kelimenin baştan ilk üç harfini çıkardığımızda bizi canından çok seven bir varlığın adı olsun. Kelimenin baştan ilk dört harfini çıkardığımızda sodyum elementinin simgesi olsun. Kelimenin baştan ilk beş harfini çıkardığımızda alfabemizin ilk harfinin adı olsun.

Tekerleme

- » Ses benzerliği olan kelimelerin art arda sıralanmasıdır.
- » Komik, hayali, acayip sözler kafiyeli şekilde sıralanır.
- » Masallarda, halk oyunlarında vb. tekerlemeler kullanılır.
- » Çocuklar oyunlarında ebe seçmek için kullanırlar.
- » Söz oyunları ile çocukların dil ve düşünce gelişimi sağlanır.
- » Anonimdirler. (Söyleyeni belli değildir.)

BEŞ BOZ BAŞLI BEŞ BOZ ÖRDEK

Sizin damda var beş boz başlı beş boz ördek, bizim damda da var beş boz başlı beş boz ördek. Sizin damdaki beş boz başlı beş boz ördek, bizim damdaki beş boz başlı beş boz ördeği görmüş. Sizin damdaki beş boz başlı beş boz ördek, bizim damdaki beş boz başlı beş boz ördeği görür görmez demiş ki "Yoksa sizler de bizler gibi damda bekleyen beş boz başlı beş boz ördek misiniz?"

Arkadaşlar, aşağıdaki açıklamalardan hareketle metnin türünü bulalım ve noktalı yerlere yazalım.

[Roman, Fabl, Efsane, Tiyatro, Günlük, Deneme, Makale, Fıkra (Köşe Yazısı), Nutuk, Otobiyografi, Haber Yazısı, Tutanak, Reklam, Bilmece]

Gerçekleşmiş ya da gerçekleşmesi mümkün olayları anlatırım. Uzun yazılarımdır. Benim türüm nedir?

Roman

Kahramanlarım hayvanlar ve bitkilerdir. Son bölümümde ahlak dersi verme amacı güderim. Benim türüm nedir?

.....

Yeryüzündeki olayları sebepleriyle açıklamaya çalışırım. Konularım "dağ oluşumu, şehre isim verilmesi vb." olabilir. Benim türüm nedir?

.....

Bir olayın ya da işin sonucunu bildirmek için yazılırım. En az iki kişinin ve bir yetkilinin imzasını taşıyırım. Benim türüm nedir?

.....

Kişilerin istediği bir konudaki duygu ve düşüncelerini anlatırım. Sanki kendimle konuşuyormuş gibiyimdir. Benim türüm nedir?

.....

Kişilerin gün boyu yaşadıklarını yine o gün yazıya aktarıyorum. Tarih atılarak, günü gününe yazılırım. Benim türüm nedir?

.....

Sahnede oynanmak amacıyla yazılan eserlerimdir. Dram, komedi ve trajedi olarak üçe ayrılırım. Benim türüm nedir?

.....

Bir düşünceyi savunmak veya kanıtlamak için yazılırım. Nesnel bir bakış açısına sahibimdir. Benim türüm nedir?

.....

Bir şeyin adını söylemeden ipuçlarıyla buldurmaya çalışırım. Genellikle soru cümlesi hâlindeyimdir. Benim türüm nedir?

.....

Herhangi bir şeyi halka tanıtmak veya duyurmak için yazılırım. Kuruluşlar arası rekabetten dolayı ortaya çıktım. Benim türüm nedir?

.....

Kişilerin istediği bir konudaki duygu ve düşüncelerini anlatırım. Konularım günceldir. Benim türüm nedir?

.....

İnsanları bir konu hakkında bilgilendirmek için yazılırım. 5N1K sorularına cevap veririm. Benim türüm nedir?

.....

Kitleleri coşturmak, bir amaca yöneltmek için başvururum. Jest ve mimiklere çok yer veriririm. Benim türüm nedir?

.....

Önemli, tanınmış kişilerin hayatını anlatırım. 1. kişi ağzından yazılırım. Genellikle öznel bir bakış açısına sahibimdir. Benim türüm nedir?

.....

Arkadaşlar, aşağıdaki açıklamalardan hareketle metnin türünü bulalım ve noktalı yerlere yazalım.

[Hikâye, Masal, Destan, Fıkra (Güldürü Yazısı), Anı, Sohbet, Eleştiri, Biyografi, Röportaj, Gezi Yazısı, Mektup, Dilekçe, İlan, Tekerleme]

Kişilerin gezip gördüğü yerleri (ülke, şehir vb.) yazıya aktarırım. Açıklayıcı ve betimleyici anlatıma çok başvururum. Benim türüm nedir?

.....

İnsanları önce gülümsetir, sonra ise düşündürürüm. İçerimde mizah ve hiciv barındırırım. Benim türüm nedir?

.....

Gerçekleşmiş ya da gerçekleşmesi mümkün olayları anlatırım. Kısa yazılarımdır. Benim türüm nedir?

.....

Bir isteği ya da şikâyeti bildirmek için yazılırım. Son paragrafım "Gereğini bilgilerinize arz/rica ederim." ile biter. Benim türüm nedir?

.....

Kişilerin istediği bir konudaki duygu ve düşüncelerini anlatırım. Sanki başkalarıyla konuşuyormuş gibiyimdir. Benim türüm nedir?

.....

Kişilerin başından geçen bir olayı sonradan yazıya aktarırım. Kişilerin tüm hayatı değil, küçük bir kısmıyım. Benim türüm nedir?

.....

Herhangi bir şeyi halka tanıtmak veya duyurmak için yazılırım. Vefat, duyuru, kayıp vb. durumlarda da verilebilirim. Benim türüm nedir?

.....

Bir kişi, eser veya konuyla ilgili görüş belirtmek için yazılırım. Olumlu veya olumsuz tenkitler sunabilirim. Benim türüm nedir?

.....

Uzaktaki kişilerle haberleşmek için yazılırım. İnternet, telefon vb. benim türümün önemini azaltmıştır. Benim türüm nedir?

.....

Genellikle başlangıç ve bitiş bölümlerimde tekerlemeler vardır. Sonum ise hep mutlu biter. Benim türüm nedir?

.....

Ses benzerliği olan kelimelerin art arda sıralarım. Söz oyunları ile çocukların dil ve düşünce gelişimi sağlarım. Benim türüm nedir?

.....

Kişileri, eserleri, kurumları vb. tanıtmak amacıyla yazılırım. Soru-cevap yöntemini çok kullanırım. Benim türüm nedir?

.....

Önemli, tanınmış kişilerin hayatını anlatırım. 3. kişi ağzından yazılırım. Genellikle nesnel bir bakış açısına sahibimdir. Benim türüm nedir?

.....

Milletleri derinden etkileyen tarihi ve sosyal olayları anlatırım. Milli özellikler taşıyım. Benim türüm nedir?

.....

Arkadaşlar, aşağıdaki giriş cümlelerinden hareketle metnin türünü bulalım ve noktalı yerlere yazalım.

[Roman, Masal, Destan, Tiyatro, Sohbet, Fıkra (Güldürü Yazısı), Anı, Eleştiri, Biyografi, Röportaj, Mektup, Dilekçe, Reklam, Tekerleme]

Eleştiri

İnsanlar bir konuda profesör-
leri dinlemek yerine internet
fenomenlerini dinliyor...

Değerli Dostum,
Hatırlar mısın, bilmem. "Beni
hatırlar mısın?" demiştin...

Haberci: Kaç yaşındasınız?
Sanatçı: (Söylemek istemiyor
bize.) Galiba 29,9 yaşındayım...

Binlerce sayfa sürecek bu olay
onun öğretmen olmaya karar
vermesiyle başladı...

Orta Asya'dan gelip Anadolu'da
Türk tarihini başlatan Oğuz-
ların tarihi bu olayla başlar...

Ömer Halisdemir Komutan'ı-
mız 20 Şubat 1974 tarihinde
Niğde'nin Bor ilçesinde doğdu...

Okulunuzun 9/C sınıfında öğ-
renciyim. Yapılacak olan okul
pikniğine katılmak istiyorum...

Beş yaşındayken zatürreye
yakalanmıştım. Dizlerimin tut-
madığını hatırlıyorum...

Bir varmış bir yokmuş. Çok
eski zamanlarda yaşlı bir kral
yaşarmış...

Üç tunç tas has hoş kayısı ho-
şafı, beş tunç tas has hoş kayısı
hoşafı daha kaç tunç tas has...

Şok, şok, şok! Geçen gün fiya-
tını iki katına çıkardığımız elbise
yüzde kırk indirimli...

Nasreddin Hoca bir gün hindi-
sini satmak için eşeğine binip
pazar yerine gitmiş...

Bakıcıların büyüttüğü çocuk-
lar büyüdü. Annelerini bakıcıla-
ra bırakıyorlar, fark ettiniz mi?..

Doktor: Ateşiniz var mı?
Hasta Adam: (Cebinden kibrit
çıkarrır.) Evet, var...

Arkadaşlar, aşağıdaki giriş cümlelerinden hareketle metnin türünü bulalım ve noktalı yerlere yazalım.

[Hikâye, Fabl, Efsane, Günlük, Deneme, Makale, Fıkra (Köşe Yazısı), Nutuk, Otobiyografi, Haber Yazısı, Gezi Yazısı, Tutanak, İlân, Bilmeceler]

{ } { }	Yiğitlerim, Aslanlarım! Biz buraya geri dönmek için gelmedik, ölmek için geldik...	{ } { }	İbadet, ruhun gıdasıdır. Bence insan Dünya’da huzur bulmak istiyorsa bu böyle...
{ } { }	Akşam karanlığı çöküyordu. Genç adam “Gece karanlığına kalmamalıyım.” diye düşündü...	{ } { }	Mesai saatleri içerisinde dur- madan birileriyle mesajlaşma- yacak eleman aranıyor...
{ } { }	2010 Nisan’ında Çanakkale’ye gitmek için iki otobüsle üniver- siteden yola çıktık...	{ } { }	Bugün anneannem ve dedem ile görüntülü konuştum. Hava çok güzeldi köylerinde...
{ } { }	7 Haziran 2021 Pazartesi gü- nü Sivas Numune Hastanesi’n- de doğmuşum...	{ } { }	Denizi var fakat suyu yok, şehri var fakat insanı yok, or- manı var fakat ağacı yok...
{ } { }	Küçük Ağrı ve Büyük Ağrı diye iki dağ vardır. Derler ki “Bu iki dağ aslında iki kız kardeşmiş...”	{ } { }	Salgın hastalıklar günümüzde en çok konuşulan konu. Ben de bu konuya değineceğim...
{ } { }	22 Aralık 2020 tarihinde kar- godan gelen ürünün kırıldığı tespit edilmiştir...	{ } { }	Kurnaz tilki yol kenarına otur- muş, yoldan gelip geçenleri izli- yormuş...
{ } { }	Güneşli günlerde vücut sıcak- lığı artar. Vücut, ter damlaları ile kendi sıcaklığını düşürür...	{ } { }	Son dakika! Eşeğe altın semer vuran ile bülbülü altın kafese koyan kişi meğer aynı kişiymiş...

Arkadaşlar, aşağıdaki metinlerin türünü bulalım ve noktalı yerlere yazalım.

[Hikâye, Fabl, Efsane, Fıkra (Köşe Yazısı), Biyografi, Haber Yazısı, Röportaj, Gezi Yazısı, Dilekçe, Bilmeceler]

Genç bir adam, Dicle Nehri'nin karşısında oturan nişanlısını görmek için karşı kıyıya yüzerek geçer ve geri dönermiş. Genç adam bir gün nişanlısına "Senin alnındaki yara izi bugün mü oldu?" der. Nişanlısı "O yara izi bende çocukluktan beri var, bana olan sevgin azalmış. Lütfen karşı kıyıya artık yüzerek geçme!" der. Adam, nişanlısını dinlemez ve suya kapılır.

Hikâye

Hz. Hacı Bektâş-ı Velî (k.s.) 1209'da İran'ın Nişabur kentinde doğduğu düşünülmektedir. Şâir ve mutasavvıftır. Osmanlı'daki Yeniçeri Ocağı ve Ahîlik Teşkilatı'nın kurulmasında duâ ve nasihatleriyle öncülük etmiştir. "Eline, beline, diline sâhip ol." sözü bize rehberdir. "Makâlât" isimli ünlü bir eseri vardır. 1271'de Nevşehir'de vefat ettiği düşünülmektedir.

.....

Lisedeki arkadaşlarla Sızır Şelalesi'ne doğru yola çıkıyoruz. (Aklım 2006 yılında çıkacak üniversite sorularında bu arada.) Sızır Şelalesi, Gemerek ilçesine bağlı. Göksu Çayı üzerindeki bu yer Anadolu'nun en etkileyici alanlarından. Bir saatte geliyoruz. Tahta merdivenlerden şelalenin alt kısımlarına kadar inebiliyoruz. Fotoğraf meraklıları için ideal bir yer.

.....

Neden trafikte karşılaştığımız aracın sol tarafımızdan gitmesi için ona yol açıyoruz, biliyor musunuz? Eskiden insanlar atlarla yolculuk yaparlarmış. Karşılarından da atlı bir yabancı geldiğini gördüklerinde onun dost mu düşman mı olduğunu bilmediklerinden gelen kişiyi sol taraflarına alır ve sağ elleriyle kılıçlarına sarılırlarmış.

.....

Şimdilerde insanlar modaı yakından takip ediyor. Özellikle ünlülerin giydiği elbise, taktığı çanta, bindiği araç vb. bir bakıyorsunuz artık herkeste var. Moda diye dayatılan bu olguya insanlar müthiş paralar harcıyor. Bazıları modadan geri kalmayayım diye harama bulaşıyor. Şu var ki moda geçmeyen tek şey kefen bezi: Hâlâ tek parça, beyaz ve cebi yok.

.....

Bursa'da yaşayan görme engelli motosiklet tamircisi çalışma gayreti ve hünerli parmaklarıyla herkesi kendisine hayran bırakıyor. Hiç görmediği hâlde, bir ustanın yanında çıraklık yapıp motosiklet tamirinde usta olan bu vatandaşımız aslında engellilerin isterlerse her zorluğu başarabileceklerinin en güzel örneğini bize gösteriyor.

.....

Gazeteci: Şu an yaşlandınız, kimse yok yanınızda. Halkın size vefasızlık yaptığını düşünüyor musunuz? Sanatçı: İyi de zamanında halktan kazandığım parayla "okul, cami, çeşme..." yaptırmadım. Paraları bir güzel yedim. Asıl ben vefasızlık yaptım. Gazeteci: Bizi kabul ettiğiniz için teşekkür ederiz. Sanatçı: Geldiğinize sevindim, reklamım oldu.

.....

Bir gün denizin altında fırtına olur. İstiridyenin kabuğunun içerisine küçük bir kum tanesi girer. İstiridye bu kum tanesini yabancı madde olarak algılar ve dışarı atmaya çalışır. Dışarı atamayınca kendini korumak için kum tanesini sedef mineraliyle sarmaya başlar. En sonunda kum tanesi sert, beyaz ve parlak bir taşa yani inciye dönüşür. İstiridye çok sevinçlidir.

.....

Yıldırım Mahallesi'nde oturuyorum. Evimizin etrafındaki boş arazide on on beş kadar sokak köpeği var. Sokak köpeklerinden dolayı biz iş yerimize giderken tedirgin oluyoruz, çocuklarımız da okullarına giderken korkuyorlar. Sokak köpekleri için belediyemiz tarafından bir barınak yapılmasını istiyorum. Gereğini bilgilerinize arz ederim.

.....

Bir kadın öğle vaktinde yemek pişiriyordur. Yaptığı yemeğin içerisine bir avuç tuz atar. Evin en küçük çocuğu gelir, yemeğe tutar bir avuç tuz atar. Sonra evin ortanca çocuğu gelir, yemeğe iki avuç tuz atar. Daha sonra evin en büyük çocuğu gelir, yemeğe üç avuç tuz atar. Aile yemeği yerken yemeğin tuzsuz olduğunu fark eder. Bu nasıl olabilir?

.....

Arkadaşlar, aşağıdaki metinlerin türünü bulalım ve noktalı yerlere yazalım.
(Roman, Destan, Günlük, Deneme, Sohbet, Makale, Haber Yazısı, Mektup, Tutanak, Reklam)

20 Ekim 2021 Çarşamba günü Altınyayla Yusuf Yurt İHO konferans salonunda saat 13.00-13.40 saatleri arasında bir komisyon başkanı ve iki üye tarafından yapılan oylamayla "Mevlid-i Nebi Haftası, Efendimiz'e (s.a.v.) Yazılan Şiirleri En Güzel Şekilde Okuma" yarışmasında dereceye giren öğrencilerimiz tespit edilmiştir.

.....

Dünya'nın, Güneş'e olan uzaklığı 150 milyon km'dir. Dünya, Güneş'e 3 Ocak'ta en yakın konumdadır, aralarında 148 milyon km vardır; 4 Temmuz'da en uzak konumdadır, aralarında 152 milyon km vardır yani yaz mevsiminde Güneş'ten en uzağız. Sebebi ise Dünya'nın ekseninin eğik olmasıdır. Bir kalemi öne eğip ateşin etrafında dolaştırın, anlarsınız.

.....

Değerli Kendim,
Bu yazıyı sana on yıl önceden yazıyorum. Nasılsın, iyi misin? Deden, anneannen, baban, annen, kardeşlerin, kayınbaban, kayınvaliden, eşin, kızın nasıllar? Küçük kızın ortaokula başladı mı? Yeni bir kitap yazabildin mi? İnşallah her şey gönlünce olmuştur. Kendine iyi bak, on yıl sonra görüşmek dileğiyle...

.....

Şıklığın, zarafetin (O ne demekse?..) bir arada olduğu kol saatlerimiz sayesinde vaktin nasıl geçtiğini anlamayacaksınız. Görüntülü konuşma, internete bağlanma vb. hiçbir özelliği yoktur ancak asgari ücretin üç katı fiyatı vardır. Yanlış duymadınız sadece saatin kaç olduğunu gösteren kol saatimizin fiyatı bu. Sloganımız ise "İyi de canım, bu orijinal!"

.....

Büyüdüğünde pilot olmak istiyordu. Uçma merakı sayesinde evlerinin önünde satılan balonların havadan daha hafif olan helyum gazıyla dolu olduğu için uçabildiğini, parkta yem yiyen kuşların kemiklerinin içi boş olduğu için rahatça kanatlanabildiğini, uçurtmaların aslında rüzgâra karşı koydukları için bu kadar yükselebildiklerini...

.....

Türkler ve bir araya gelen düşmanları savaş yapar. Savaşı Türkler kaybeder ve çoğu öldürülür. Kalanlar ise düşmanın elinden kurtulup Ergenekon denilen bölgeye yerleşirler. Burası etrafı yüksek dağlar ile çevrili ancak güzel bir yerdir. 400 yıl sonra Türklerin nüfusu artar, Ergenekon'a sığmazlar. Demir bir dağı eritip oradan çıkar, düşmanlarından intikam alırlar.

.....

İnsanlara dostlarına göre değer veririm ben. "O çok karaktersiz bir insan ancak dostu on numaradır; nasıl bir araya gelmişler, anlamıyorum." sözlerine "Ben anlıyorum." derim hep çünkü o iki kişi aynı karakterde(!) olmasa bu dostluk yürümezdi. Bunu hayattan edindiğim tecrübelerimle gördüm. Ailemi ben seçmedim de dostlarımı ben seçiyorum.

.....

Uzmanlar yedi sülalesi timsahlar tarafından yenilen ceylanların nehirden geçerken köprüyü kullanmalarını gerektiğinde hemfikir. Yine uzmanlar havuç yemenin göz sağlığına iyi geldiğini çünkü hiç gözlüklü tavşan görmediklerini belirtiyor. Hayvanların araç sürdüğü bir trafikte sesin, ışıktan daha hızlı hareket edeceğini söylüyor uzmanlar.

.....

Sabah erkenden uyandım. Otobüsle arkadaşımın yanına gittim. Otobüsün sağ tarafında gittiğim için sol tarafta olanları kaçırdım. Arkadaşıma mandalina götürdüm. Mandalınayı yıkamaya gerek yok ve dilimli olduğu için seviyorum. Arkadaşımda 2 saat kaldıktan sonra "Misafirliğin 'kısas'ı yani karşılıklı olanı makbuldür." dedim. Şu an evdeyim. Çay içiyorum.

.....

Hayatınızdan kötü olduğunu düşündüğünüz bir duyguyu çıkarmanızı istesem hangisini çıkarırsınız? "Öfke"yi çıkardınız demek, sizin olan bir şeyi aldıklarında hiç tepki veremeyeceksiniz artık; "korku"yu çıkardınız demek, aslanlarla özçekim yapılacak belli. Aslında kötü olduğunu düşündüğünüz duygular sizi korumak için var yeter ki yerinde kullanın.

.....

Arkadaşlar, aşağıdaki metinlerin türünü bulalım ve noktalı yerlere yazalım.

[Masal, Tiyatro, Fıkra (Güldürü Yazısı), Günlük, Fıkra (Köşe Yazısı), Eleştiri, Otobiyografi, Haber Yazısı, Dilekçe, Bilmece]

Bugün hastaneye aşı olmaya gittim. Orada hemşirelere aşı ile serumun farkını sordum. Aşı aslında zayıflatılmış mikropmuş, hastalıktan önce vücut küçük mikropu yenip bağışıklık kazanıyormuş. Serum ise at ya da inek gibi hayvanların kanına mikrop verip onların ürettiği antikorlu hastalıktan sonra bize veriyorlarmış. Demin eve geldim. Omzum ağrıyor hafif.

.....

Fakültenizin 1. sınıf 070804031 numaralı öğrencisiyim. 2007-2008 Eğitim-Öğretim Yılı 2. Dönemi'nde burun ameliyatı olmak için Yüksek İhtisas Hastanesi'ne başvurduğum ancak öğrenci sağlık bilgilerim güncel olmadığı için burun ameliyatı olamadım. Bilgilerimin güncellenmesini istiyorum. Gereğini bilgilerinize arz ederim.

.....

İsmim Ârif Nihat Asya. 7 Şubat 1904'te Çatalca'da doğdum. İstanbul'da Yüksek Öğretmen Okulu'nu bitirdim. Adana, Malatya, Edirne, Tarsus, Ankara ve Kıbrıs'ta edebiyat öğretmenliği yaptım. Dini ve milli konularda şiirler yazdım. Yazdığım "Bayrak" şiiri ile birçok kişi tarafından tanındım ve "Bayrak Şairi" olarak anılmaya başladım.

.....

Köşemde bugün okurlarımdan gelen bir soruya cevap vermek istiyorum. "Bizi seven ya da bizden nefret eden insanları nasıl anlayacağız?" diyor okurlarım. Cevabı gayet kolay "Bir insanı gördüğünüzde içinize sevgi mi doluyor, bilin ki o insan da sizi seviyor; bir insanı gördüğünüzde içinizi nefret mi kaplıyor, bilin ki o insan da sizden nefret ediyor."

.....

Öğretmen: Söyle bakalım, Allah (c.c.) hepinizin cennete gitmesini istiyorsa neden sizi imtihan için Dünya'ya gönderdi? Hepinizi cennete alsaydı ya!..
Öğrenci: Öğretmenim, siz hepimizin sınıfı geçmemizi istiyorsanız bizi neden imtihan ediyorsunuz? Herkese 100 verip sınıfı geçerseniz ya!..
(Burada öğretmenin sesi "Hırp!.." diye kesilir.)

.....

19/09/2021 Pazar günü Polonya'nın Krakow kentinde düzenlenen Avrupa Ampute Futbol Şampiyonası'nda Türkiye Ampute Futbol Takımı, İspanya'yı 6-0 yenerek üst üste ikinci kez şampiyon oldu. 2017 yılında İstanbul'da düzenlenen Avrupa Şampiyonası'nda da kupanın sahibi olan millilerimize bu mutluluğu ikinci kez bize yaşattıkları için teşekkür ederiz.

.....

Eskiden yediklerimizi, içtiklerimizi ya insanlarla paylaşırdık ya da paylaşacak kadar çok değilse onlar görmesinler diye köşe bucak saklanırdık. Şimdilerde ise insanlar yediklerini, içtiklerini yine paylaşıyor ancak fotoğraf ya da video olarak. İstiyorlar ki yediklerini, içtiklerini tüm evren görsün. Düşünüyorum da biz ne ara böyle insanlar olduk?

.....

Bir varmış bir yokmuş. Bebek Kral isminde bir hükümdar yaşarmış. Bebek Kral'ın iki hizmetkârı varmış. Ne vakit parmağını şaklatsa bu iki hizmetkâr koşarak gelir, onun isteklerini yerine getirirmiş. Has talansa sabaha kadar başında beklerlermiş. Yaptıkları hizmete karşılık ücret almazmış bu iki hizmetkâr. Bebek Kral birine anne, diğerine baba dermiş.

.....

Bir ailenin şubatta evlatları doğar. Aile, evlatlarına gelecekte birikim olması için o gün bir kumbara alır ve içerisine bir çeyrek altın atarlar. Evlatlarının her doğum gününde kumbaraya bir çeyrek altın atmaya devam ederler. Evlatları on iki yaşına girdiğinde son çeyrek altını atar ve kumbarayı açarlar, kumbaradan dört altın çıkar. Nasıl, peki?

.....

Bir ördek, eczaneye girip sorar "Ekmek var mı?" Eczacı "Yok." der. İkinci gün ördek tekrar sorar "Ekmek var mı?" Eczacı "Yok." der. Üçüncü gün ördek yine sorar "Ekmek var mı?" Eczacı "Bir daha gelip ekmek sorarsan kulaklarından duvara çivilerim." der. Yarın ördek gelip sorar "Çivi var mı?" Eczacı şaşırarak "Yok." der. Ördek sorar "Ekmek var mı?"

.....

Arkadaşlar, aşağıdaki metinlerin türünü bulalım ve noktalı yerlere yazalım.
(Roman, Tiyatro, Anı, Deneme, Makale, Eleştiri, Biyografi, Mektup, Tutanak, İlân)

Hz. Mevlânâ (k.s.) 30 Eylül 1207 yılında Afganistan'ın Belh şehrinde doğmuştur. Şâir ve mutasavvıftır. Anadolu Selçuklu Devleti Dönemi'nde yaşamıştır. "Mesnevi" eseri birçok insanı derinden etkilemiştir. Hayatını "Hamdım, piştım, yandım." şeklinde özetleyen Hz. Mevlânâ (k.s.), 17 Aralık 1273'te Konya'da vefat etmiştir.

.....

Geçenlerde bir tane sanatçı müsveddesi çıkmış diyor ki "21. yüzyılda yaşıyoruz hâlâ dini inancı olan insanlar var." Sormak gerekiyor bu zata "İyi de bu yüzyılın diğer yüzyıllardan farkı ne? Yok yani 9 ay olan hamilelik süreci 3 aya mı düşürüldü? Yaşlanmayı önleyecek ilaç mı var elinizde? Ölüme çare buldunuz da haberimiz mi yok?"

.....

Valideciğim,
Nasihat dolu emanetini Divrin Ovası gibi güzel, yeşillik bir ovacığın ortasından geçen derenin kenarındaki armut ağacının gölgesinde otururken aldım. Tabiatın yeşillikleri içinde mest olmuş ruhumu bir kat daha takviye ettim. Okudum, okudukça büyük büyük dersler aldım...

.....

Abdest, insanların vücudunu mikroplardan uzak tutar. Solunum yollarındaki bakterileri temizleyerek kişinin hastalanmasını önler, rahatça nefes almasını sağlar. Gözlerde, dişlerde, kulaklarda iltihaplanmayı engeller. Deri üzerinde birikip gözenekleri tıkayan maddeleri (ter, toz, yağ vb.) yok eder. Vücutta biriken fazla elektriği atarak beden sağlığını korur.

.....

(Kızın elinde bomboş bir kâğıt vardır.)
Baba: Ne resmi yapıyorsun canım kızım?
Kızı: Çimenlikte bir keçi resmi yaptım.
Baba: (Şaşkıncıdır.) İyi de çimenler nerede?
Kızı: Keçi hepsini yedi çimenlerin.
Baba: Peki, keçi nerede?
Kızı: (Gülüyor.) Yiyecek bir şey kalmayınca o da gitti.

.....

06/09/2021 Pazartesi günü müdür yardımcısı ve nöbetçi öğretmenler olarak yaptığımız kontrollerde pencerelerde güvenlik kilitlerinin olduğu, kitaplıkların duvara monteli olduğu, sınıf ve koridorların temiz olduğu, öğrencilere yetecek oranda dezenfektan ve maske olduğu, okulumuzun eğitim-öğretime hazır olduğu tespit edilmiştir.

.....

İki adam köyümüze bal satmaya gelmişti. Adamlar balı veresiye olarak satıyorlardı, köydeki çoğu kişi pazarlık bile yapmadan aldı. Dedem ise pazarlığa tuştı. Adamlar "Hiç kimse pazarlık yapmadı, sen niye yapıyorsun?" dediler. Dedem "İyi de onlar borcunu ödemeyecek, ben ödeyeceğim." dedi. Gerçekten bir sene sonra borcunu sadece dedem ödedi.

.....

Yeniden dirilmeye inanırım. Kış geldiğinde beyaz kefenini giydiğinde Dünya; kurumuş ağaçların dalları çiçek açmayı bekler, sararmış çayırların otları yeşermeyi bekler, ekilmiş bahçelerin tohumları açmayı bekler, ıssızlaşmış yeryüzü canlanmayı bekler. Ben de Kıyamet Günü gömüldüğüm topraktan çıkmayı elbette beklerim.

.....

Hayali denizlerin altında gezmekti. İnternette araştırılmalar yapıyordu. Çok ilginç bilgiler öğrenmişti: Denizaltıların içerisinde su tankları olduğunu, bu tanklara su dolunca aracın denizin altına girdiğini ve tanklardaki su tahliye edilince yüzeye çıktığını; denizaltının camlarının deniz basıncını tüm uçlara eşit dağıtan yuvarlak camdan yapıldığını...

.....

Sizler sayesinde bilmem kaçınıcı mağazamızı da açıyoruz. Sosyal medyada akrabalarınıza, arkadaşlarınıza vb. hava atacağım diye mağazamızın içinde, dışında fotoğraflar çektilerik paylaşmanız bizi daha da popüler yaptı. Onlar da sizden geri kalmamak için buraya geldi. Biz de üç liralık malı yüz liraya sattık. Sizlere teşekkür ediyoruz. Açılışa davetlisiniz!

.....

Arkadaşlar, aşağıdaki metinlerin türünü bulalım ve noktalı yerlere yazalım.

[Fabl, Destan, Anı, Sohbet, Fıkra (Köşe Yazısı), Nutuk, Röportaj, Gezi Yazısı, Mektup, Reklam]

Bizanslılar ve Araplar arasında 300 yıl kadar süren kanlı savaşlar olur. Bu savaşlarda Türkler arasında Battal (Kahraman) Gazi adıyla bilinen, benimsenen Müslüman ve Arap bir komutan vardır. Battal Gazi özellikle Malatya ve çevresinde Bizanslılara karşı savaşır. İslâmiyet'i yaymak için birçok kahramanlıklar yapar.

.....

2020 Ağustos'unda eşimle 1. durağımız Tokat, Balıca Mağarası'ydı. Navigasyon sağ olsun uçurumun kenarındaki toprak yoldan bizi buraya getirerek yolculuğumuza heyecan kattı. 2. durağımız Gürün, Gökpınar'dı. Gölün maviliği ve enfes çay... 3. durağımız Darende, Hz. Somuncu Baba'nın (k.s.) Türbesi'ydi. Burada gerçekten manevi bir huzur var.

.....

Yeni çıkardığımız telefon modelinin özelliklerini merak ediyorsunuz? Cevabınız "evet" ise boşuna merak ediyorsunuz çünkü önceki modelden pek bir farkı da yok! Rakip telefon modellerinin özellik olarak yarısı, fiyat olarak iki katıdır. Marka takıntınız olduğunu bildiğimiz için fiyatlar böyle. Telefon modelimizin sloganı "Çalışıyorsa kurcalama!"

.....

Babam Afganistan'da çalışıyordu, bize para göndermişti. Annem, parayı çekmek için ilçeye gelmişti. Ben lise bire gidiyordum ve ilk dönem sona erdiği için beraber köye dönecektik. Minibüse bindiğimizde annem derslerimi sordu. Gözlerim doldu "İki za-yıfım var, fizik ve kimya bir düşüyor." dedim. Annem güldü "Ben, sana güveniyorum oğlum." dedi.

.....

Bir akrep nehirden karşı kıyıya geçmek ister. Kurbağaya der ki "Beni karşı kıyıya taşıyana sırtında." Kurbağa "İyi de sen beni zehirlersin." deyince akrep "Ben yüzme bilmem, suda sana zarar veririm ben de ölürüm." der. Kurbağa, akrebi sırtına alıp karşıya geçirirken sırtında bir acı hissetmiş. Akrep "Affet kurbağa kardeş, zehirlenmek benim huyum." demiş.

.....

Görücü usulü evliliklerde neden kahvenin içine tuz atılmış, biliyor musunuz? Kendisini istemeye gelen delikanlıyı beğenmeyen genç kız, kahvenin içine tuz atarak onu beğenmediğini belli edermiş. Delikanlı mesajı alır ve bir daha gelmezmiş. Günümüzde ise anlamı değişti, hem o tuzlu kahveyi içiyoruz hem de o kahveden dolayı kırk yıl hatırlıyoruz.

.....

Bugünlerde cep telefonumuzun pil ömrünü nasıl uzatabiliriz diye insanlar düşünüyor çünkü uygulamalar, sosyal medya, videolar vb. çok fazla pil harcıyor. Pili ömrünü uzatmak için oturup kitap okuyabilirsiniz, ağlayan çocuğunuzu kucağınıza alıp sevebilirsiniz, eşinizle çay eşliğinde sohbet edebilirsiniz, anne ve babanızı ziyaret edebilirsiniz...

.....

Sunucu: Ne yapıyorsunuz?
İşçi: Bu soruya "İyiyiz." diyoruz hep, bu yüzden kimse bu iş yerinde ne yaptığımızı bilmiyor.
Sunucu: Nerede oturuyorsunuz?
İşçi: Sandalyede oturuyorum.
Sunucu: Burada çalışan ile çalışmayanın farkı ne?
İşçi: Çalışanın işi, çalışmayanın maaşı artıyor.

.....

Kardeşler, Hemşireler!
Daha bir sene evvel kırmızı rengi ile başımızda dalgalanan ulu sancağımız; görüyorsunuz ki siyahlara, matemlere büründü. Vatan ve din uğrunda binlerce evladımızı gömdükten sonra haktan, adaletten bahsedilen Avrupalıların bir seneden beri yenildik diye başımıza açmadıkları felaket kalmadı...

.....

Değerli Arkadaşım,
Uzun zamandır senden haber alamadım. Merak ediyorum, hiç aklına gelir miydi şu an yaşadığın şehirde öğretmenlik yapacağın? Hiç aklına gelir miydi şimdi yanında olan insanla evli olacağın? Hiç aklına gelir miydi böyle çoluk çocuğa karışacağın? Benim hiç aklıma gelmezdi ama aklına hiç gelmeyeceğim.

.....

Arkadaşlar, aşağıdaki metinlerin türünü bulalım ve noktalı yerlere yazalım.

[Masal, Tiyatro, Fıkra (Güldürü Yazısı), Günlük, Anı, Makale, Eleştiri, Röportaj, İlan, Tekerleme]

Bir varmış bir yokmuş. Meraklı bir adam varmış. Aklındaki soruları sormak için bir bilgeye gitmiş. Bilgeye sormuş "Tavuk mu yumurtadan çıkar, yumurta mı tavuktan?" Bilge "Tavuktan yumurta çıkar, yumurtadan ise civciv çıkar. Anlayacağın canlı olan tavuktan cansız olan yumurta, cansız olan yumurtadan da canlı olan civciv çıkar." demiş.

.....

Bugün sabah yine erken uyandım. Okula gittim. Okulda çiçeklerin güzel kokmasının asıl sebebinin arıları, kelebekleri vb. kendilerine çekip o canlıların kanatlarına, ayaklarına polenlerinin yapışmasını sağlamış böylece polenleri diğer çiçeklere taşıyormuş. İkindiye doğru eve geldim. Demin ödevlerimi yaptım. Saatte 22.00'ye geliyor.

.....

Muhabir: Size iki sorumuz var, bilerseniz para ödülü alacaksınız. Damadin para verip tuttuğu, benzinini koyduğu, süslediği aracın adı nedir?
Vatandaş: Gelin arabası.
Muhabir: Damat ve gelin nikâh masasına oturunca nikâh memuru ne demiş?
Vatandaş: Lütfen masadan inip sandalyeye oturun!

.....

İlçemizde 3+1'e ne dersiniz? "Tabii ki 4 deriz." diyorsanız öyle olmadığını gözünüzle görmek için kiralık evimize buyurun. Mutfağı, banyoyu vb. oda yapıyoruz. Evin deprem sigortasını siz ödüyorsunuz. Ev boyasız ancak çıkarken siz boyayıp da çıkıyorsunuz. Verdiğiniz depozitoyu da bir bahaneyle vermeyeceğiz. Eve girmek değil evden çıkmak mesele, bilin.

.....

2016 yılının ocağında babaannem hastalanmıştı. "Yaşlılığın mı etkisiydi yoksa on gün önce amcam kanserden vefat etmişti, ona mı dayanamadı anne yüreği?" bilemiyorum. Babaannem, eşine yıldırım düştüğü için genç yaşında dul kalmıştı ancak yeniden evlenmeyip çocuklarına sahip çıkmıştı. Martta babaannem hayatını, babam çocukluğunu kaybetti.

.....

Turist: Aaa! Ne güzel danalar, kaç aylık bunlar?
Çiftçi: 12 aylık oldular.
Turist: Adları ne bu danaların?
Çiftçi: Bilmiyorum ki konuşamadıkları için bana adlarını söylemediler.
Turist: Yerim ya çok tatlılar, yerim, yerim!.. (Çiftçi, turiste mangalda dana eti pişiriyor.)

.....

Geçenlerde haberlerde diyor ki "Gençlerin evlenme yaşı yükseldi, gençler evlenmek istemiyor ya da evlenseler bile boşanıyorlar." İyi de güzel kardeşim; sen kız tarafı olarak binlerce liralık altın iste, bol israfı düğün yaptır, bir kere olacak diye saçma sapan paralar harcat... Eee! Sonuç ne peki? Evlenemeyen, evlenince de borç yüzünden boşanan gençlerimiz...

.....

Şu yağurdu Samsun sarımsağıyla sarımsaklamalı da mı saklamalı yoksa Samsun sarımsağıyla sarımsaklamamalı da mı saklamalı? Bu bodrumu Adana kireciyle badanalı da mı kullanmalı yoksa Adana kireciyle badanalı da mı kullanmalı? O kavağı Kırıkkale keseriyle budamalı da ilaçlamalı yoksa Kırıkkale keseriyle budamamalı da ilaçlamalı?

.....

Cimri bir adam varmış. Oğlu, para istemek için gelmiş. Babasına demiş ki "Baba bana 500 lira verebilir misin?" Baba, oğluna "Ne 400 lira mı istiyorsun? Ne yapacaksın 300 lirayı? 200 lira neyin yetmiyor? Al şu 100 lirayı." deyip cebinden 50 lira çıkararak verir. Oğlu gülerken "Zaten 50 lira lazımdı." Babası "Vay, uyanık! Sahte para vermesek bizi kandırarak."

.....

Fosil yakıtlar dediğimiz şey adı üstünde milyonlarca yıl toprağın altında fosilleşen bitki ve hayvanlardan elde edilen yakıtlardır. Ağaçlar kömüre, dinazorlar petrol ve doğal gaz dönüşmüş olarak karşımıza çıkarlar. Doğal gazın normalde kokusu yoktur, insanlar zehirlendiğini hissetsin diye sonradan koku eklenir. Yenilenemez enerjidirler yani bitti mi biter.

.....

Arkadaşlar, aşağıdaki metinlerin türünü bulalım ve noktalı yerlere yazalım.

[Hikâye, Roman, Fabl, Efsane, Fıkra (Köşe Yazısı), Nutuk, Otobiyografi, Haber Yazısı, Röportaj, Bilmece]

Çocuklar!

Dininizi iyi öğrenin. Öyle güzel öğrenin ki münafıklar yani beyninize nifak tohumu ekmek isteyenler başarılı olmasın. İnsanların söylediklerinden çok yaptıklarına dikkat edin. Her duyduğunuza inanmayın, doğruluğunu araştırın. Unutmayın, şu an bir sınavdayız ve kâğıdımız her an elimizden alınabilir.

.....

11 Mart 2020 Perşembe günü Sağlık Bakanlığı tarafından yapılan açıklamada Türkiye’de ilk koronavirüs vakasının tespit edildiği açıklandı. Covid-19 ismi verilen bu hastalık ilk olarak Çin’in Vuhan Eyaleti’nde 2019 yılının Aralık ayında solunum yolu belirtileri (ateş, öksürük, nefes darlığı) olan hastalarda yapılan araştırmalar sonucu tanımlanmıştır.

.....

Kızılırmak Nehri üzerinde kurulu uzun bir köprü vardır. Üç kişi bu köprüden karşı tarafa geçecektir. Birinci kişi köprüyü görür, köprüye basar ve karşıya geçer. İkinci kişi köprüyü görür, köprüye basmaz, bu şekilde karşıya geçer. Üçüncü kişi köprüyü görmez, köprüye basmaz ancak yine de karşıya geçer. Kimdir bu kişiler?

.....

Yaşlı bir adam, incecik bir zincirle kocaman bir fili ağaca bağlamıştı. Yaşlıya “Fil bu zinciri kırıp kaçmaz mı?” dedi. Adam gülerken “Kaçmaz, kaçamaz çünkü yavru bir fil iken onu kalın zincirlerle bağladık. O ise kalın zinciri kırmak için günlerce uğraştı, kıramadı ve en sonunda pes etti. Şimdi ise incecik bir zinciri bile kırmayı denemiyor.” dedi.

.....

Birileri çok kızdırmış arı kuşunu. O da bütün ormanı dolaşıp demiş ki “Çok kızgınım, ne yapsam geçmez. Kızgınlığım geçsin diye denizi yakıp karşısında keyifleneceğim.” Bazı açığözler “Arı kuşu denizi yarsa içindeki balıklar da pişer, biz de balık çorbası içeriz.” diye düşünüp denizin kenarına gitmişler. Akşama kadar beklemişler; gelen, giden olmamış.

.....

Çok eski zamanlarda insanlar gökyüzünün mavi olmasından dolayı Dünya’nın kötülüklerden korunduğuna inanmış. Aileler özellikle erkek bebeklerini baştan aşağı mavi elbiseler giydirerek onları korumaya çalışmışlar. Kız bebeklerine ise baştan aşağı pembe elbiseler giydirilmesinin sebebi onların pembe çiçekler gibi güzel olmalarınıymış.

.....

Günümüzde yapay zekâ birçok alanda kullanılmaya başladı. Makinelerin zekâsı olarak tanımlayabileceğimiz bu zekâ insanların izlediği videodan, tıkladığı internet sitesinden, konuştuğu konudan vb. çıkarımlar yapıp ona göre karşısına reklamlar çıkarıyor. Oyun oynayabiliyor, araç sürebiliyor, varlıkları tanıyabiliyor... Bu konuya önem vermeliyiz.

.....

İsmim Cahit Zarifoğlu. 1 Temmuz 1940’ta Ankara’da doğdum. Babamın görevi sebebiyle ilkokul, ortaokul ve liseyi farklı farklı illerde okudum. İstanbul Üniversitesi Alman Dili ve Edebiyatı Bölümü’nden mezun oldum. Şiirler, hikâyeler, romanlar, mektuplar, denemeler yazdım özellikle çocuk edebiyatı alanında yazdığım hikâyeler çok beğenildi.

.....

On yaşında bile değildi. Evlerinin önündeki toprakla uğraşmayı çok seviyordu çünkü vücudunda biriken elektriği toprak çekiyordu. Aynı toprağa ekilen tohumlardan çıkan meyvelerin bazısının acı, bazısının tatlı, bazısının ekşi olmasını hayretle karşılıyordu. Toprak kokusu çok hoştu acaba bu güzel kokunun sebebi toprağın içerisinde sevdikleri olduğu...

.....

Muhabir: Nasıl zengin oldunuz?
Fabrikatör: Yerde bir domates buldum, o domatesi temizleyip sattım. O paraya iki domates aldım. Onları da satıp bir kasa yaptım. Sonra manav açtım.
Muhabir: Öyle mi zengin oldunuz?
Fabrikatör: Yok!.. Bizim hanıma miras kaldı babasından öyle zengin olduk.

.....

Arkadaşlar, aşağıdaki metinlerin türünü bulalım ve noktalı yerlere yazalım.
[Hikâye, Masal, Destan, Anı, Deneme, Sohbet, Biyografi, Mektup, Dilekçe, Tekerleme]

Hz. Yûnus Emre'nin (k.s.) 1238'de Eskişehir'in Sivrihisar ilçesinde doğduğu düşünülmektedir. Şâir ve mutasavvıftır. Anadolu Selçuklu Devleti Dönemi'nde yaşamıştır. "Risâletü'n-Nushiyye" ve "Dîvân" isimli eserleri vardır. Hz. Tapduk Emre (k.s.) hocasıdır. "Yaratılanı sev, Yaratan'dan (c.c.) ötürü." sözü çok güzeldir. 1321'de vefat ettiği düşünülmektedir.

.....

Sosyal Güvenlik Kurumu'na 3006XXXXXX T.C. kimlik numarası ile 01.07.1978 tarihinde 4/A sigorta girişiyle kayıt oldum. Yaşım 58 ve bugün itibarıyla toplam 5000 günün üzerinde sigortalı çalıştığım gün sayısı var. Emeklilik için gerekli şartları tamamladım. Emeklilik işlemlerimin başlatılmasını istiyorum. Gereğini bilgilerinize arz ederim.

.....

Yağmur bulutlarını koyun güder gibi önüne katıp götüren rüzgârların nasıl oluştuğunu hep merak etmişimdir. Öğrendim "Sıcak hava ve soğuk hava karşılaşınca ağır olan soğuk hava aşağı iniyor, hafif olan sıcak hava yukarı çıkıyor ve birbirlerine yol veriyor-muş." Sınıfın kapısını açıp yukarıda ve aşağıda tuttuğumuz iki mumla yaptığımız deneyi yeni anladım.

.....

Bolu'da insanlara zulmeden bir bey vardır. Seyisinden, güzel bir tay bulmasını ister. Bey, bulunan tayı beğenmez ve seyisin gözlerine mil çektirir. Seyis, çok küçük yaşta ki oğlu Ruşen Ali'yi delikanlılık çağına kadar eğitir ayrıca bulduğu taya çok güzel bakar. Ruşen Ali, Kırat'ıyla Çamlıbel'de zulme karşı durur. En sonunda Ruşen Ali, Bolu Beyi'ni öldürür.

.....

Saygıdeğer ilkokul Öğretmenim, Nasılsınız? İyisinizdir umarım. Yirmi altı yıl sonra fotoğrafınızı internette gördüm. İnanın, gözlerim doldu. Fatsa İlçe Milli Eğitim Müdürü olmuştunuz. Biliyorum, şu an bu yazıyı okurken benim adıma bile hatırlamayacaksınız ancak ben sizin adınızı ölene kadar unutmayacağım. Ellerinizden öpüyorum.

.....

Mart 2020'de kardeşimle alışverişten geldik. Sonra yüzüm ateşlenmeye başladı, aynaya baktım ki sol gözüm kızarmış. O akşam haberlerde sunucu "Göz kızarıklığı korona belirtisi mi?" deyince şöyle bir yutkundum tabii. Sonraki iki gün "ateş, uykusuzluk, nefes darlığı, vicdan azabı, pişmanlık, şükür" ile geçti. Evde nefes alamayıp balkona çıktınız mı siz hiç?

.....

Ocak yakıp kıvılcımlandırıcılardan mısınız, cezve pişirip köpürdeticilerden mısınız, kapı açıp gıcirdatıcılardan mısınız yoksa kahve içip höpürdeticilerden mısınız? Ne ocak yakıp kıvılcımlandırıcılardanım ne cezve pişirip köpürdeticilerdenim ne kapı açıp gıcirdatıcılardanım ne de kahve içip höpürdeticilerdenim ben.

.....

Yabancı bir adam, okulun önünde bekleyen 6 yaşındaki çocuğa dedi ki "Bazı aksilikler oldu, annen beni yolladı, benimle gelmelisin." Çocuk "Pekâlâ o zaman şifreyi söyle, nedir?" diye sordu. Adam hiç beklemediği bu soruyu duyunca şaşırıp ve hızlıca oradan kaçtı. Annesi, çocuğuna belirlediği şifreyi bilmeyenlerle gitmemesini söylemişti.

.....

Mucizelere inanır mısınız? İnanmıyorsanız eğer hemen aynaya bakın. Karşınızda bir damla sudan oluşmuş ve beyin denilen et parçasıyla kendini yöneten, göz denilen et parçasıyla gören, burun denilen et parçasıyla kokuları ayırt eden, dil denilen et parçasıyla konuşan ve tatları tanıyan, kalp denilen et parçasıyla seven bir canlıyı görüyor musunuz?

.....

Bir varmış bir yokmuş. Cimri bir adam varmış. İyilik yaptığı insanlar "Sana nasıl teşekkür ederiz?" deyince "Lidyalılar buna binlerce yıl önce çözüm bulmuş." dermiş. Evlenmeden önce Roma'yı yakarken evlenince kombiyi bile yakmamış. Ölürken "Helvama ceviz koymayın." demiş. Adam ölmüş. Vasiyetinde tüm parasını yine kendine bıraktığı yazıyormuş.

.....

Arkadaşlar, aşağıdaki metinlerin türünü bulalım ve noktalı yerlere yazalım.
(Hikâye, Masal, Efsane, Tiyatro, Deneme, Eleştiri, Otobiyografi, Tutanak, İlan, Bilmece)

Anne, babasına ve büyüklerine karşı saygılı; bitkilere, hayvanlara ve insanlara karşı merhametli; akrabalarına ve dostlarına karşı vefalı; kendi ülkesinden olmayanlara karşı hoşgörülü vb. özellikleri olan insanlığımızı kaybettik. Bulan kişiler lütfen cep telefonlarından "insanlık" yazıp boşluk bırakıp hiçbir yere göndermesinler, insanlık onlarda kalsın.

.....

Saatin içindeki akrep ve yelkovanın günümüzdeki şekilde dönmesinin Mısır'da yani Kuzey Yarımküre'de bulunması olduğu söylenir. Eski Mısır'da toprağa bir çubuk dikilmiş. Çubuğun gölgesi sabah batıya, öğle kuzeye, akşam ise doğuya düşmüş. Saat eğer Güney Yarımküre'de bulunsaymış, bugünkü döndüğü yönün tam tersi yönde dönecekti.

.....

Bir varmış bir yokmuş. Genç bir adam varmış. Geniş bir düzlükte giderken ormanların kralı olarak bilinen ancak ormanda hiç yaşamayan aslanla karşılaşmış. O sırada vücudu adrenalin hormonu salgılamış böylece kalbi daha hızlı çarpmış, vücudundaki kan dolaşımı hızlanmış, ellerine ve ayaklarına çok miktarda kan dolduğu için kaçıp kurtulmuş.

.....

Elinizde bir beyzbol topu var. Bu beyzbol topunu çok hızlı bir şekilde fırlatıyorsunuz ancak beyzbol topu size tekrar geri geliyor. Bilmeniz gereken şu ki "Bu beyzbol topunu kimse yakalayıp size tekrar atmıyor, beyzbol topu hiçbir cisme çarpıp size geri dönmüyor." Bu bilgilerden yola çıkarak sizce bu beyzbol topu nasıl geri geliyor size?

.....

Müşteri: 22 ayar ile 24 ayar altının farkı nedir?
Kuyumcu: 24 ayar altın saftır, içerisinde başka hiçbir maden yoktur, takılarda kullanılmaz çünkü akışkan. 22 ayar altında %8 oranında gümüş madeni vardır.
Müşteri: Demir dışarıda kalınca paslanır, peki altın dışarıda kalırsa ne olur?
Kuyumcu: (Düşünür.) Çalınır tabii ki...

.....

İsmim Seyit Ali Çabuk. 1889'un Eylül ayında Balıkesir'de doğdum. 1909 yılında Osmanlı Ordusu'na katıldım. 1. Dünya Savaşı'nın başlaması ile 1914 yılında Çanakkale'de topçu eri olarak görev yaptım. Savaşta top mermisini taşıyan vinç bozulunca 215 kiloluk mermiyi tek başıma kaldırıp Ocean'ı denizin dibine gönderdim. Bana onbaşılık rütbesi verildi.

.....

Üniversiteye başladığım ilk günün sabahında hocamız bizi önünde kaynayan bir tencere ve birkaç kurbağa ile karşıladı. Elindeki kurbağaları kaynayan suya attı. Kurbağalar hemen tencereden dışarı zıpladılar. Bu sefer hocamız içinde soğuk su olan tencereye attı kurbağaları ve altından ateş yaktı. Kurbağalar tencerenin içinde öylece bekledi ve öldüler.

.....

Geçen gün fark ettim, sayılar hayatımda ne kadar da çok yer kaplıyor: Doğum tarihim, kaç yaşındayım, kaç kardeşim, kaç kiloyum, kaç santimim, kimlik numaram, okuldaki numaram, ayakkabı numaram, kaç beden giyiyorum, telefon numaram, apartman ve daire numaram, bu yazıyı yazarken şu anda geçip giden zamanım?..

.....

16/03/2020 Pazartesi günü köyümüze şehir dışından gelen kişilere pandemi sebebiyle on dört gün boyunca karantina altında oldukları, dışarıya çıkmamaları gerektiği, salgın hastalık belirtilerinden bir ya da birkaçı kendilerinde görüldüğünde tarafımıza bilgi verilmesi gerektiği köy muhtarı ve iki ihtiyar meclis üyesi tarafından tebliğ edilmiştir.

.....

Zengin bir adam düşünün. Zenginliğinin kaynağı, başka insanların canına kastedip mallarını zorla almak olsun. O adama saygı duyar mısınız? Cevap: Tabii ki hayır... Zengin bir medeniyet(!) ülkesi düşünün. Zenginliğinin kaynağı, başka ülkelerdeki insanların canına kastedip mallarını zorla almak olsun. O ülkeye saygı duyar mısınız? Cevap: Kem küm!..

.....

Arkadaşlar, aşağıdaki metinlerin türünü bulalım ve noktalı yerlere yazalım.

[Roman, Fabl, Fıkra (Güldürü Yazısı), Günlük, Makale, Nutuk, Biyografi, Gezi Yazısı, Reklam, Tekerleme]

Anaokulundan beri itfaiyeci olmak istiyordu. Çizdiği resimlerde itfaiye araçları vardı. Okuldaki yangın tüplerinin içinde su değil kimyasal toz olduğunu öğrenmişti. Bu toz; ateş ile oksijenin bağlantısını kesiyormuş. Oksijen olmadan da ateş yanamazmış. Bazen kendi kendine "Uzayda da oksijen yok, milyonlarca derece sıcaklıktaki Güneş nasıl oluyor da..."

.....

Hz. Hacı Bayrâm-ı Velî'nin (k.s.) 1352'de Ankara'nın Altındağ ilçesinde doğduğu düşünülmektedir. Şâir ve mutasavvıftır. Osmanlı Devleti Dönemi'nde müderrislik yapmıştır, birçok âlimin yetişmesini sağlamıştır. Hz. Hamid-i Velî (k.s.) hocasıdır. "Dili, dini, rengi ne olursa olsun; iyiler iyidir." sözü etkileyicidir. 1430'da Ankara'da vefat ettiği söylenir.

.....

Bakteriler tek bir hücreden oluşur. Süt dolu kovanın ağzı açıkken uygun bakteri düşün, bakteri bölünerek o sütü yoğurt yapar. Turşunun içinde onları öldüren tuz olmasın bakteriler o turşuyu yenmez hâle getirir. Yiyecekler saklama kabına konulmasın bakteriler o yiyeceğin üzerine inip onu tüketmek için parçalara ayırır, bozulmasına neden olur.

.....

Şu tarlaya bir şinik kekere mekere ekmişler. Bu tarlaya da bir şinik kekere mekere ekmişler. Şu tarlaya ekilen bir şinik kekere mekereye boz ala, boz başlı bir porsuk dadanmış. Bu tarlaya da ekilen bir şinik kekere mekereye de boz ala, boz başlı bir porsuk dadanmış. Şu tarlaya ekilen kekere mekereye dadanan boz ala, boz başlı porsuk; bu tarlaya...

.....

Gençler!
Ben sizlerin hayalini kurup çizdiği sanal oyunları keyifle oynamak, sizlerin tasarlayıp geliştirdiği araçlara güvenle binmek, sizlerin yazıp yayımladığı kitapları heyecanla okumak, sizlerin kazanıp getirdiği kupaları sevinçle alkışlamak istiyorum. Çok mu şey istiyorum? Sizler birer hazinesiniz.

.....

Zayıf bir kurt, besili bir köpeğe "Ben bu kadar zayıfken sen nasıl bu kadar besilisin?" der. Köpek "Sahibim bana bakıyor, istersen sana da bakar." der. Kurt kabul eder. Yolda kurt, köpeğin boynundaki yara izini görür. Kurt, köpeğe "Bu yara izi ne?" der. Köpek "Sahibim beni zincirle bağlıyor." der. Kurt "Özgürlüğü, açlığa tercih ederim." der ve geri döner.

.....

Bu sabah uyku tutmadı. Düşüncelere daldım. Düşündüm ki "Şimdi yaşayan insanların hemen hemen hiçbiri yüz yıl sonra yok. Nice korku duyulan zalimler ve nice onlardan korkan mazlumlar geçti Dünya'dan, toprak oldular." Alarm sesiyle kendime geldim. Aç karnına sıcak çay içtim, midem altüst oldu. Çarşıya gittim, kalabalıktı. Eve döndüğümde akşamdı.

.....

Adamın biri doktora gitmiş. Doktora demiş ki "Doktor bey her tarafım kırık gibi ağrıyor. Parmakla dizime dokunuyorum ağrıyor, koluma dokunuyorum ağrıyor, alınma dokunuyorum ağrıyor, kaburgalarım dokunuyorum ağrıyor..." Doktor hastayı muayene etmiş ve demiş ki "İyi de sizin parmağınız kırılmış."

.....

Temizlik ürünümüz ülkemizin %99'u tarafından kullanılıyor ancak her ne hikmetse biz geri kalan %1 için tanıtımlarımıza devam ediyoruz. Ürünümüz diğer sıradan temizlik ürünlerine göre dört kat daha iyi temizlik falan da sağlamıyor, onlarla aynı. Fiyat olarak onların dört katıyız. Bizi tercih edin, bizi daha da zengin edin.

.....

Arkadaşımın 2018'de Kangal, Divriği, İmranlı, Gölöva, Refahiye, Akıcılar ve Suşehri'ni gezdik ilk gün. Suşehri'nde mola verdik. Suşehri mart ayının soğukunda buz şehri olmuştu. Orada öğretileninde kaldık. İnsanları çok yardımsever. Lokantaları güzel yemek yapıyor. İkinci gün Koyulhisar, Hafik ve Yıldızeli'ne gittik. Doğanşar'a ise gitmek nasip olmadı.

.....

Şiir (Nazım) Bilgisi	Temel Bilgiler	<p>Şiir (Nazım): Zengin sembollerle, ritimli sözlerle, seslerin uyumlu kullanımıyla ortaya çıkan; hece ve durak bakımından genellikle uyumlu olan mısralar hâlindeki edebi anlatım biçimidir.</p>	<p>Şiirde Konu: “Şiirde ne anlatılıyor?” sorusuna cevap verir.</p> <p>*İnsanlar vatanlarını savunmak için savaşmaları</p> <p>*İnsanların gurbette memleketlerini düşünmeleri</p>	<p>Şiirde Ana Duygu: “Şiirde hangi duygu var?” sorusuna cevap verir.</p> <p>*Vatan sevgisi (“Sevgi” bir duygudur.)</p> <p>*Memleket özlemi (“Özlem” bir duygudur.)</p>
	Şiirde Ahenk	<p>Kafiye (Uyak): Şiirde, dizelerin sonundaki kelimelerin kök ya da gövdelerinde ses benzerliği olmasıdır.</p> <p>“Kök”lere dikkat et!</p>	<p>Yarım Kafiye</p> <p>Dize sonlarındaki tek sesin benzerliğidir.</p> <p>*Aldım çantamı elime, düştüm gurbetin yoluna. } “ı” Bilseydim, böyle sevmezdim; düştüm el âlem diline. } (Yarım Kafiye)</p> <p>Tam Kafiye</p> <p>Dize sonlarındaki iki sesin benzerliğidir.</p> <p>*Hey! On beşli, on beşli; Tokat yolları taşlı. } “aş” On beşliler gidiyor, kızların gözü yaşlı. } (Tam Kafiye)</p> <p>Zengin Kafiye</p> <p>Dize sonlarındaki üç veya daha fazla sesin benzerliğidir.</p> <p>*Hacel Obası’nı engin mi sandın? } “engin” Ayağında potini var, zengin mi sandın? } (Zengin Kafiye)</p> <p>Cinaslı Kafiye</p> <p>Dize sonlarındaki söylenişleri ve yazılışları aynı, anlamları ayrı iki sözün ses benzerliğidir.</p> <p>*Sandıklarım, sandıklarım; açıldı sandıklarım. } “sandıklarım” Hayvandan beter çıktı, insandır sandıklarım. } (Cinaslı Kafiye)</p>	
	<p>Redif: Şiirde kafiye den sonra tekrarlanan, aynı harflerden oluşan kelimeler veya eklerdir.</p> <p>“Ek”lere dikkat et!</p>	<p>*Yüksek yüksek tepelere ev kurmasınlar, Aşrı aşrı memlekete kız vermesinler, Annesinin bir tanesini hor görmesinler. Uçan da kuşlara malum olsun, ben annemi özledim.</p> <p>} “mesinler” (Redif)</p>		
	Şiirde Ölçü	<p>Aruz Ölçüsü: Hecelerin kısalığına ve uzunluğuna göre oluşturulur. Ünlü harfle biten heceler kısa(.), ünsüz harfle biten heceler uzundur(-). Birçok kalıbı vardır.</p>	<p>Kalıp: Fa i la tün / fe i la tün / fe i la tün / fe i lün (fa’lün)</p> <p>*Korkma, sönmez bu şafaklarda yüzen al sancak; - . . - - / . . - - / . . - - / - - Sönmeden yurdumun üstünde tüten en son ocak. - . . - - / . . - - / . . - - / . . - (Mehmet Âkif Ersoy)</p> <p>} Aruz Ölçüsü</p>	
	<p>Hece Ölçüsü: Dizelerin hepsinin hece sayısı eşittir. 7’li, 8’li, 11’li, 14’lü vb. hece ölçüleri vardır.</p>	<p>*Sokaktayım, kimsesiz bir sokak ortasında; (14) Yürüyorum, arkama bakmadan yürüyorum. (14) Yolumun karanlığa saplanan noktasında (14) Sanki beni bekleyen bir hayal görüyorum. (14) (Necip Fazıl Kısakürek)</p> <p>} “14’lü” Hece Ölçüsü</p>		
	<p>Serbest Ölçü: Dizelerde herhangi bir ölçü (aruz ölçüsü, hece ölçüsü) yoktur.</p>	<p>*Küçücük bir çocuktum, büyüdüğümü hissediyordum; (17) Tonus sokaklarında dün hızlı hızlı koşarken... (15) Kocaman adam oldum, yaşlandığımı hissediyorum; (17) Altınyayla sokaklarında bugün yavaş yavaş yürürken... (18)</p> <p>} Serbest Ölçü</p>		

Şiir Türleri	<p>Didaktik Şiir: Herhangi bir konuda bilgi vermek, öğüt vermek amacıyla yazılan şiirlerdir.</p>	<p>*Mal sahibi, mülk sahibi; Hani bunun ilk sahibi? Mal da yalan, mülk de yalan. Var, biraz da sen oyalan. [Hz. Yunus Emre (k.s.)]</p>	<p>ÖĞRETİCİ</p>
	<p>Satirik Şiir: Herhangi bir konudaki eksiklikleri, hataları alaycı bir dille anlatan şiirlerdir.</p>	<p>*Adalet kalmadı, hep zulüm doldu; Geçti, şu baharın gülleri soldu. Dünyanın gidişi acayip oldu, Koyun belli değil kurt belli değil. (Âşık Ruhsatı)</p>	<p>ELEŞTİREL</p>
	<p>Lirik Şiir: Konusu aşk, sevgi, coşku, heyecan, ayrılık, ölüm, yalnızlık, özlem gibi duygular olan şiirlerdir.</p>	<p>*Ayrılıkla başım belada. Gözlerini çevir gözlerime Yoksa ben sensiz bu sessizlikle Deliler gibiyim, sensiz bu sessizlikle... (Cahit Zarifoğlu)</p>	<p>DUYGUSAL</p>
	<p>Epik Şiir: Konusu savaş, kahramanlık, yiğitlik, yurt sevgisi gibi kavramlar olan şiirlerdir.</p>	<p>*Dur, yolcu! Bilmeden gelip bastığın Bu toprak, bir devrin battığı yerdir. Eğil de kulak ver, bu sessiz yığın Bir vatan kalbinin attığı yerdir. (Necmettin Halil Onan)</p>	<p>DESTANSI</p>
	<p>Pastoral Şiir: Konusu doğa güzellikleri, çoban, kır yaşamı gibi kavramlar olan şiirlerdir.</p>	<p>*Benim köyümdür Taşlıhöyük; Yazları soğuktur, kışları ise daha soğuk. Sürüleri otlatırdım yazın yaylalarda, Ya nezle ya grip olurdu o soğuk havalarda. (Ünal Yılmaz)</p>	<p>DOĞAL</p>
Şiirde Kafiye Örgüsü (Şeması)	<p>Düz Kafiye: 1 ve 2. dize ile 3 ve 4. dize veya dörtlükteki tüm mısralar kendi aralarında kafiyelidir.</p> <p>...a ...a ...a ...a ...a ...a ...a ...a ...b ...a ...b ...b</p>	<p>*Ağlasam yaşlar akar mı gözümde? Yansam küller kalır mı közümde? Söylesen eller anlar mı sözümde? Bilmezler ki gözlerim yüreğimin dilidir.</p>	<p>(a) (a) } (Düz Kafiye) (a) (b)</p>
	<p>Çapraz Kafiye: 1. dize ile 3. dize kendi aralarında; 2. dize ile 4. dize kendi aralarında kafiyelidir.</p> <p>...a ...b ...a ...b</p>	<p>*Aslında ne kadar da güzeldir Bir insanın yüreğinde olabilmek. Gerçekten ne kadar da zordur O yürekte daima kalabilmek.</p>	<p>(a) (b) } (Çapraz Kafiye) (a) (b)</p>
	<p>Sarmal Kafiye: 1. dize ile 4. dize kendi aralarında; 2. dize ile 3. dize kendi aralarında kafiyelidir.</p> <p>...a ...b ...b ...a</p>	<p>*Her zaman bekledim seni Bazen bir pencere kenarında, Bazen ise bir kaldırım taşında. İnan, öylece durup bekledim seni.</p>	<p>(a) (b) } (Sarmal Kafiye) (b) (a)</p>

TÜRKÜ

⇒ Bireysel (aşk, ayrılık, ölüm...) ve toplumsal (savaş, göç, deprem...) konularda yazılan şiiirlerdir.
⇒ Hece ölçüsü genellikle 7, 8 ve 11'li olur.
⇒ Kafiye şeması genellikle "a,a,a,b" şeklindedir.

*Çanakkale içinde Aynalı Çarşı,
Ana ben gidiyom düşmana karşı;
Off, gençliğim eyvah!..

} Asıl Bölüm
} Nakarat

Çanakkale içinde bir uzun selvi,
Kimimiz nişanlı kimimiz evli;
Off, gençliğim eyvah!..

Çanakkale içinde bir kırık testi,
Analar, babalar ümidi kesti;
Off, gençliğim eyvah!..

Çanakkale üstünü duman bürüdü,
On üçüncü fırka harbe yürüdü;
Off, gençliğim eyvah!..

Çanakkale Boğazı dardır geçilmez,
Al kan olmuş suları, bir tas içilmez;
Off, gençliğim eyvah!..

Çanakkale içinde vurdular beni,
Ölmeden mezara koydular beni;
Off, gençliğim eyvah!..

Çanakkale içinde sıra sıra söğütler,
Altında yatıyor aslan yiğitler;
Off, gençliğim eyvah!..

Anonim Halk Şiiirleri

MANİ

⇒ Başta aşk olmak üzere hemen hemen her konuda yazılabilen şiiirlerdir.

Düz (Tam) Mani

⇒ Kafiye şeması "a,a,b,a" şeklindedir.
⇒ Hece ölçüsü 7'dir.

*Karpuz kestim yiyen yok,
"Niye kestim?" bilen yok.
**Ben yârime kavuştum,
"Gözün aydın!" diyen yok.**

} Hazırlık Bölümü
} Asıl Bölüm

Kesik (Cinaslı) Mani

⇒ Kafiye şeması "a,a,b,a" şeklindedir.
⇒ Hece ölçüsü 7 değil çünkü ilk dize 7'den eksiktir.

*Kara gözler,
Karadır **kara gözler**.
Gemim deryada kaldı,
Gözlerim **kara gözler**.

} Eksik (4 heceli)
} Cinaslı

Yedekli (Artık) Mani

⇒ Kafiye şeması "a,a,b,a,c,a" şeklindedir.
⇒ Hece ölçüsü 7'dir

*İlkbahara yaz derler,
Şirin söze naz derler.
Kime derdim söylesem
Bu dert sana az derler.
**Kendin ettin kendine,
Yana yana gez derler.**

} İki dize daha eklenmiş.

NİNİ

⇒ Annenin, çocuğuna ilişkin istekleri; kendi sevinç ve üzüntüleri ile ilgili konularda yazdığı şiiirlerdir.

*Dandini dandini dastana,
Danalar girmiş bostana.
Kov bostancı danayı,
Yemesin lahanayı.

**Eee eee eee eee!..
Pişş pişş pişş pişş!..**

} Kalıplaşmış.
(Nakarat)

Biner atın iyisine,
Düşer yolun kıyısına.
Haber verin dayısına,
Şeker alsın kuzusuna.

**Eee eee eee eee!..
Pişş pişş pişş pişş!..**

AĞIT

⇒ Ölen kişinin değeri, iyilikleri, ölümünden dolayı duyulan üzüntü ile ilgili konularda yazılan şiiirlerdir.

*Bak şehidim adın yaşıyor,
Soğuk taşlarda olsa da...
O güzel siman yansıyor bayrağa,
Göklerde olsa da...

Düşmez elden dedim bu bayrak,
Kalan son asker olsa da...
Anam, **Hasan** koymuş adını;
Sonradan şehidim olsa da...

} Genellikle kişinin adı geçer.

Hasan Subaşı 28. 02. 1977'de Sivas'ın Altınyayla ilçesine bağlı Kürkçüyurt köyünde (Altınyurt Mahallesi) doğmuştur. 20. 05. 1998'de Tunceli'nin Hozat ilçesinde şehit olmuştur. İnşallah, şehitlik bize de nasip olur.

Arkadaşlar, kelime ya da kelime gruplarını uygun açıklamalar ile eşleştirelim.
(Kelime ya da kelime gruplarının başındaki sayıyı noktalı yerlere yazalım.)

1.	1. dize ile 4. dize kendi aralarında; 2. dize ile 3. dize kendi aralarında kafiyelidir.	K.
2.	Konusu doğa güzellikleri, çoban, kır yaşamı gibi kavramlar olan şiir türüdür.	...
3.	"Şiirde ne anlatılıyor?" sorusuna cevap verir.	...
4.	Annenin, çocuğuna ilişkin istekleri; kendi sevinç ve üzüntüleri ile ilgili konularda yazdığı anonim halk şiiridir.	...
5.	Şiirde kafiyeden sonra tekrarlanan, aynı harflerden oluşan kelimeler veya eklerdir.	...
6.	Konusu savaş, kahramanlık, yiğitlik, yurt sevgisi gibi kavramlar olan şiir türüdür.	...
7.	Şiirde, dizelerin sonundaki kelimelerin kök ya da gövdelerinde ses benzerliği olmasıdır.	...
8.	Bireysel (aşk, ayrılık, ölüm...) ve toplumsal (savaş, göç, deprem...) konularda yazılan anonim halk şiiridir.	...
9.	Herhangi bir konudaki eksiklikleri, hataları alaycı bir dille anlatan şiir türüdür.	...
10.	1 ve 2. dize ile 3 ve 4. dize veya dördünlükteki tüm mısralar kendi aralarında kafiyelidir.	...
11.	Herhangi bir konuda bilgi vermek, öğüt vermek amacıyla yazılan şiir türüdür.	...
12.	Dizelerin hepsinin hece sayısı eşittir.	...
13.	Ölen kişinin değeri, iyilikleri, ölümünden dolayı duyulan üzüntü ile ilgili konularda yazılan anonim halk şiiridir.	...
14.	"Şiirde hangi duygu var?" sorusuna cevap verir.	...
15.	1. dize ile 3. dize kendi aralarında; 2. dize ile 4. dize kendi aralarında kafiyelidir.	...
16.	Dizelerde herhangi bir ölçü (hece ölçüsü, aruz ölçüsü) yoktur.	...
17.	Konusu aşk, sevgi, coşku, heyecan, ayrılık, ölüm, yalnızlık, özlem gibi duygular olan şiir türüdür.	...
18.	Başta aşk olmak üzere hemen hemen her konuda yazılabilen anonim halk şiiridir.	...

A. Konu
B. Ana Duygu
C. Kafiye
Ç. Redif
D. Hece Ölçüsü
E. Serbest Ölçü
F. Didaktik Şiir
G. Satirik Şiir
Ğ. Lirik Şiir
H. Epik Şiir
I. Pastoral Şiir
İ. Düz Kafiye
J. Çapraz Kafiye
K. Sarmal Kafiye
L. Türkü
M. Mani
N. Ninni
O. Ağıt

Arkadaşlar, aşağıdaki şiirlerin özelliklerini noktalı yerlere yazalım.

Gözüm gördü, gönlüm sevdi; aklım, deli misali...
Duâlarım da gözyaşlarıyla isterdim seni.
Gitmezdi ki hiçbir yerde gül yüzünün hayali.
Korkardım bir gün ya sevmekten vazgeçersen beni?

Kurtuluş Savaşı'ndaki kahramanlar
Kan verdiler bu toprağa bir zamanlar.
Bilsinler, boşa akmadı o al kanlar;
Dedelerinin izinde genç fidanlar.

Konu: Seven bir insandaki duygusal değişim		Ölçü: 15'li hece ölçüsü		Konu:		Ölçü:	
Ana Duygu: Sevdiğine kavuşma isteği ve tedirginlik		Kafiye Örgüsü: "a,a,a,a" - Düz		Ana Duygu:		Kafiye Örgüsü:	
Kafiye: "al" ve "en" Tam Kafiye	Redif: "i"	Türü: Lirik Şiir		Kafiye:	Redif:	Türü:	

Sürülerle beraber çikalım yaylaya.
Çadırları kuralım, ateşler yakalım.
Sütleri de sağalım, peynirler yapalım.
Üç ay sonra tekrar dönelim Şarkışla'ya.

Nedense Batı'ya karşı hayran,
Kendi ecdadına ise düşman.
Tarihini sorsan çok da bilmez;
Bildiği, yanıldığına yetmez.

Konu:		Ölçü:		Konu:		Ölçü:	
Ana Duygu:		Kafiye Örgüsü:		Ana Duygu:		Kafiye Örgüsü:	
Kafiye:	Redif:	Türü:		Kafiye:	Redif:	Türü:	

Araçtaki hız göstergen olmasın iki yüz,
Hoşnutsuz bakmasın insanlara karşı o yüz,
Sağlıklı yaşamak için her gün bir saat yüz.
Dinle anne ve babanın bu öğütlerini.

Bir kez görebilmek için yüzünü
Gözlerim her yerde seni arardı.
Ne vakit etseler senin sözünü
Konuşamazdım, yüreğim çarpardı.

Konu:		Ölçü:		Konu:		Ölçü:	
Ana Duygu:		Kafiye Örgüsü:		Ana Duygu:		Kafiye Örgüsü:	
Kafiye:	Redif:	Türü:		Kafiye:	Redif:	Türü:	

Hiçbir hayvana sakın taş atma;
Onlar da can taşıyor, sakın unutma.
Bir tas su ver yaz günü,
Bir kap yemek ver kış günü.

Uzaktan geliyordu bir çağlayanın sesi.
Sivas'ın kuru ayazı kesiyordu nefesi.
Kurt ulumaları korkutuyordu koyunları.
Yarıda kalıyordu kuzuların oyunları.

Konu:		Ölçü:		Konu:		Ölçü:	
Ana Duygu:		Kafiye Örgüsü:		Ana Duygu:		Kafiye Örgüsü:	
Kafiye:	Redif:	Türü:		Kafiye:	Redif:	Türü:	

Arkadaşlar, aşağıdaki şiirlerin hangi anonim halk şiiri olduğunu bulup noktalı yerlere yazalım.
(Türkü, Ninni, Mani, Ağıt)

Kırıkkale'de bağlar, Bağrında bülbülü var. Kızlar gelin giderken Analar durmaz, ağlar. (Mani)	İpek mendil dane dane; Yudular, serdiler güne. Ana Celâl'imi yudular Baş ucunda döne döne. (.....)	Atem, tutem; men, seni. Şekere gatem; men, seni. Akşam baben gelende Önüme atem; men, seni. (.....)
Bir Ay doğar ilk akşamdan, geceden; Neydem, neydem geceden... Şavkı vurur pencereden, bacadan; Dağlar kışımış, yolcu üşümüş... (.....)	Secdeye varan başla Gözlerden akan yaşla Müslüman arkadaşla Ne güzeldir Ramazan. (.....)	Ben bir göçmen kızı gördüm Tuna boyunda, Elinde bir besli kuzu hem kucağında. Doğru söyle göçmen kızı, annen var mıdır? Ne annem var ne babam, kalmışım öksüz. (.....)
Alma attım yuvarlandı; Gitti, beşiğe dayandı. Bebek uykudan uyandı; Nenni oğul oğul, nenni yavrum yavrum... (.....)	İki keklük bir dere den su içer. Dertli de keklük, dertsizlere dert açar. Buna da kara sevda derler, tez geçer. Yazması oyalı, kundurası boyalı... (.....)	Binsene, binsene; Yağız ata binsene. Sensiz geçen bir günüm Gelir bana bin sene. (.....)
Salım geldi, musallaya dayandı. Kar beyaz tenim al kanlara boyandı. Aman, Vehbi'm! Öyle de böyle olur mu? Ah! Ben ölürsem Dünya sana kalır mı? (.....)	Minik minik kolları Düşmüş iki yanına. Başı düşmüş yastığa; Uyuyor tatlı tatlı, mişil mişil. (.....)	İskeleden çıktım yan basa basa. Magosa'ya vardım kan kusa kusa. Uyan Ali'm uyan, uyanmaz oldun; Yedi bıçak yarasına dayanmaz oldun. (.....)
Ana başta taç imiş, Her derde ilaç imiş. Bir evlat pir olsa da Anaya muhtaç imiş. (.....)	Acın yürekler dağıldı. Anan, baban kan ağladı. Sevdiğin kara bağladı. Uyan Mehmet'im uyan. (.....)	Gesi Bağları'nda dolanıyorum; Yitirdim yarimi, amman aranıyorum. Bir çift selâmına güveniyorum; Gel otur yanıma, hâllarımı söyleyim. (.....)
Dandini dandini, danalı bebek; Elleri, kolları kınalı bebek. Annesi, babası çok sever; Uyur da büyür nazlı bebek. (.....)	Eren iyi ki varsın. Sen bir aslan parçasısın. Senin kanını döken kansızlar Bedel ödeyecek, unutmasınlar! (.....)	Havada bulut yok, bu ne dumandır? Mahlede ölen yok, bu ne figandır? Ah o Yemen'dir, gülü çemendir! Giden gelmiyor, acep nedendir? (.....)
Yârim İstanbul'u mesken mi tuttun? Gördün güzelleri, beni unuttun. Gayrı dayanacak özüm kalmadı, Mektuba yazacak sözüm kalmadı. (.....)	Oyarım, oyarım; Bütün değil o yarım. Ülkeme göz dikenin Gözlerini oyarım. (.....)	Uyu yavrum, yine sabah oluyor. Uyumazsan güzel rengin soluyor. Babacığın gelmiş, bize bakıyor. Uyu yavrum, yine sabah oluyor. (.....)
Bizim köyün kızları Sürmelidir gözleri. Ben onlara bakarken Kaçtırdım öküzleri. (.....)	Çamlıbel'den çıktım yayan. Dayan, ey dizlerim dayan! Kardaş atlı, bacı yayan. Bebeğimin beşiği çamdan. (.....)	Eklemedir koca konak, ekleme. Nazlı da yârim yine yine geldi aklıma. Nasıl edeyim başımdaki sevdaya? Amman amman dostlar yoldan geldim... (.....)
Çamlığın başında tüter bir tütün; Acı çekmeyenin yüreği bütün. Ziya'nın atını pazara tutun; Gelen geçen Ziya'm ölmüş, desinler. (.....)	Altın yüzüğüm kırıldı hey!.. Suya düştü, su duruldu hey!.. Dediler, yârin de gelmiş; İnce de bellerim kırıldı. (.....)	Asmaya kurdum salıncak, Verdim eline de oyuncak. Yine de uyumadı, gitti Şu küçücük yumurcak. (.....)

Benzetme (Teşbih)

İki kavramın, iki varlığın, iki durumun ortak özelliklerinden yola çıkarak birinin diğerine benzetildiği cümlelerdir. Burada “kendisine benzetilen”in, “benzetme edatı”ndan hemen önceki kelime olduğunu çok iyi bilmeliyiz.

***Babaannemin elleri yumuşaktır pamuk kadar.**

Dizlerinde yatarken saçlarını ve yüzünü okşar.
⇒ “El” yumuşaklığı yönü ile “pamuğa” benzetilmiştir.

***Rüzgâr gibi hızlı geçti vakit.**

Yaklaştı evin eşyasının taksit.
⇒ “Vakit” hızlı geçmesi yönünden “rüzgâra” benzetilmiştir.

Kişileştirme (Teşhis)

İnsan dışındaki varlıklara (bitki, hayvan, doğa) insana ait özelliklerin verilmesidir. Burada “teşhis” kelimesinin aslında Arapçada kişi anlamına gelen “şahıs” kelimesinin kökünden geldiğini çok iyi bilmeliyiz.

*Kar yağıyor, karları savuruyor fırtına.
Besbelli **yorgun evler, titriyor** soğukta.
⇒ “Yorgunluk, titremek” eve değil insana ait bir özelliktir.

***Tilkinin tek hayali** varmış

O da “Bol tereyağlı tavuk kebabıymış.”
⇒ “Hayal kurmak” tilkiye değil insana ait bir özelliktir.

Konuşturma (İntak)

İnsan dışındaki varlıklara (bitki, hayvan, doğa) insana ait konuşma özelliğinin verilmesidir. Burada “İntak” söz sanatının olduğu her yerde aynı zamanda “teşhis” söz sanatının da olduğunu çok iyi bilmeliyiz.

*Eşeği düğüne çağırılmış komşusu.
Eşek demiş **“Ya odun lazım ya da su.”**
⇒ “Konuşmak” eşeğe değil insana ait bir özelliktir.

***Dertsiz masa örtüsüyüm diye**

Beni sakın sen dertsiz sanma.
⇒ “Konuşmak” masa örtüsüne değil insana ait bir özelliktir.

Eğretileme (İstiare)

Sözcüğün benzetme amacıyla başka bir sözcük yerine kullanılmasıdır. Burada sadece “kendisine benzetilen”in olduğu bir yerde “açık istiare”nin, sadece “benzeyen”in olduğu bir yerde “kapalı istiare”nin olduğunu çok iyi bilmeliyiz.

*Benim **kuzum** beşikte **uyuyor.**
Uykusunda gülüp duruyor.
⇒ “Kuzu gibi uyuyan bebek.” Kuzu, kendisine benzetilendir.

*Ormandaki yaşlanmış **çınarlar**

Geçmiş günleri **konuşurlar.**
⇒ “İnsan gibi konuşan çınar.” Çınar, benzeyendir.

Ad Aktarması (Mecâz-ı Mürsel)

Benzetme amacı olmadan bir sözcüğün başka bir sözcük yerine kullanılmasıdır. Burada “parça” verilip “bütün”ün; “iç” verilip “dış”ın; “yer” verilip “halk”ın; “şâir” verilip “eser”in; “neden” verilip “sonuç”un kastedildiğini çok iyi bilmeliyiz.

***Mehmet Âkif’i** bütün nesiller **okusun.**
Kalmasın bu edebi zevkten yoksun.
⇒ Mehmet Âkif’in (şâir) kitaplarını (eser) okusunlar.

***Sobayı yaktım,** çayı demledim;
Dört gözle yolunu bekledim.
⇒ Sobadaki (dış) kömürü (iç) yaktım.

İğneleme (Tariz)

Bir sözün görünürdeki anlamının tam tersi amaçlanarak kullanılmasıdır. Burada söylenmek istenen sözün “nükteli” yani “ince anlamlı, şakalı, düşündürücü, güldürücü” bir üslup ile karşıya söylendiğini çok iyi bilmeliyiz.

*Tabii ki canım, o gerçekten çok **kaliteli bir hekim**
Lâkin ameliyat sonrası **teşekkür etmeye giden yok** nitekim.
⇒ Doktorun ameliyat ettiği hiçbir hasta yaşamamış.

***Cimri değiller,** üşüseler bir mumun etrafında toplanırlar;
Daha da üşüseler **elbette o mumu yakarlar.**
⇒ Aslında üşüdüklerinde mumu yakmayacak kadar cimriler.

Değınmece (Kinaye)

Bir sözün hem gerçek hem de mecaz anlamını düşündürecek biçimde kullanılmasıdır. Burada sözcük grubu hâlinde olan “deyimler”in ve cümle hâlinde olan “atasözleri”nin anlamlarını çok iyi bilmeliyiz.

*Sivaslıların **gözü karadır.**
Türkiye’de herkes bunu çok iyi bilir.
⇒ Gerçekte “gözün siyahlığı”, mecazen “cesaretli olma”dır.

***İşleyen demir pas tutmaz.**
Öğüt isteyen kişi bir sözü unutmaz.
⇒ Gerçekte “demirin ışıldaması”, mecazen “çalışkanlık”tır.

Uygunluk (Tenasüp)

Aynı kavram alanına giren kelimelerin bir arada kullanılmasıdır. Burada kelimelerin hangi kavram alanları ile “bitkiler, hayvanlar, taşlar, eşyalar, gök cisimleri vb.” alakalı olduğunu çok iyi bilmeliyiz.

***Test kitabı, defter, kalem, silgi;**
Öğrencilerden beklerler biraz ilgi.
⇒ “Kırtasiye eşyaları”nın isimleri bir arada kullanılmıştır.

***İnekler** çayırdadır, **koyunlar** bayırdadır;
Keçiler ahırdan çok uzaklardadır.
⇒ “Hayvan” isimleri bir arada kullanılmıştır.

Hatırlatma (Telmih)

Herkesin çok iyi bildiği geçmişteki tarihi bir olaya, ünlü bir kişiye, kabul gören bir inanışa, dilden dile dolaşan bir hikâyeye söz arasında yer vermektir. Burada kişi şiir yazarken kendi adını yani "mahlas"ını kullanabilir, bunun "telmih" söz sanatı olarak alınamayacağını çok iyi bilmeliyiz.

*Evlilik ister sevgi, saygı, emek...

Mecnun gibi sevip **Leyla** gibi beklemek...

⇒ "Leyla ile Mecnun" hatırlatılmış.

*Yedi düvelin savaşı nedense bizle hiç bitmedi

Demek ki **Çanakkale** akıllarını başlarına getirmede.

⇒ "Çanakkale Savaşı" hatırlatılmış.

Çift Anlamlılık (Tevriye)

Bir kelimenin ya da kelime grubunun söz arasında kullanıldığında iki farklı gerçek anlamı kastetmesidir. Burada "kinaye" söz sanatındaki kelime gruplarının hem gerçek hem mecaz anlamı, "tevriye" söz sanatındaki kelime gruplarının sadece gerçek anlamının olduğunu çok iyi bilmeliyiz.

*Lütfen artık inkâr etme, sen de çok iyi **biliyorsun**.

Bıçak bilemek çok kolay görüyorsun.

⇒ Biliyorsun derken "bilmek" ve "bilemek" anlamındadır.

*Sıcak günlerde o hep böyle **susarmış**.

İnsanlarla konuşup bir bardak su bile istemezmiş.

⇒ Susarmış derken "susmak" ve "susamak" anlamındadır.

Bilmezlikten Gelme (Tecâhül-i Ârif)

Herkesin çok iyi bildiği bir gerçeğin bilinmiyormuş gibi söylenmesidir. Burada "tecâhül" kelimesinin aslında Arapçada ki bilgisiz anlamına gelen "cahil" kökünden geldiğini, "ârif" kelimesinin de Arapçada "bilgili" demek olduğunu çok iyi bilmeliyiz.

***Bir gün sen de ölecek misin?**

Dünya'yı terk edip gidecek misin?

⇒ Evet, insanoğlu ölümlüdür. Cevabı kendi de biliyor.

***Meğer sol yanımda bir kalbim varmış.**

Ben bunu fende değil sende öğrendim.

⇒ Evet, sol yanımda kalp var. Cevabı kendi de biliyor.

Soru Sorma (İstifham)

Sevinç, üzüntü, sitem, özlem vb. duyguların karşı tarafa daha güçlü şekilde aktarılması için cevap gerektirmeyen sözde sorular sorulmasıdır. Burada "istifham" söz sanatının olduğu yerde genellikle sözde sorular sorulduğu için "tecâhül-i ârif" söz sanatının da olabileceğini çok iyi bilmeliyiz.

***Kim** istemez okuldaki arkadaşlarla tekrar buluşmayı?

Hepsine ayrı ayrı sormak isterdim yaşadıkları hayatı.

⇒ "Özlem" duygusu soru yoluyla dile getirilmiştir.

***Nedir** bu son dakikada yediğimiz goller?

Ah, ben olacağım ki bu takımın başında teknik direktör!

⇒ "Üzüntü" duygusu soru yoluyla dile getirilmiştir.

Zıtlık (Tezat)

Birbirinin zıttı olan duyguların, düşüncelerin, durumların, kavramların ya da olayların bir arada kullanılmasıdır. Burada "tezat" kelimesinin aslında Arapçada karşıtlık anlamına gelen "zıt" kelimesinden geldiğini çok iyi bilmeliyiz.

*Eskiden anne, baba evin **içinde**; köpekler evin **dışındaydı**.

Şimdilerde köpekler evin **içinde**; anne, baba evin **dışında**.

⇒ "İç" ve "dış" zıt kavramlardır.

*Sen yazarsın **ağlaya ağlaya**,

Elin evladı okur **güle güle**.

⇒ "Ağlamak" ve "gülmek" zıt duygulardır.

Güzel Nedene Bağlama (Hüsn-i Ta'îl)

Nedeni herkes tarafından bilinen olay ya da durumun, gerçek nedenini bir yana bırakılıp farklı bir nedene bağlanmasıdır. Burada "hüsn" kelimesinin aslında Arapçada "güzel" demek olduğunu çok iyi bilmeliyiz.

***Seni görünce güneş utandı,**

Bulutların arkasına saklandı.

⇒ Güneş'in bulutların arkasında kaybolması doğa olayıdır.

***Gelmedin sen, bu durum bir tek beni üzmedi.**

Bak, sümbüllerin de boynu bükük kaldı.

⇒ Sümbüllerin boynunun bükük olması doğa olayıdır.

Abartma (Mübalağa)

Duyguların, düşüncelerin, durumların, kavramların ya da olayların olduğundan daha çok ya da daha az gösterilmesidir. Burada mantığın sınırlarının sonuna kadar zorlanması gerektiğini çok iyi bilmeliyiz.

*Bir fili üç hamlede nasıl buzdolabına koyarsın?

Kapağı açar, fili dolaba koyar, kapağı kapatırım.

⇒ Bir filin buzdolabına sığması pek mümkün değil.

*Dayımın kaşında yara bandı varmış.

Helikopterden helikoptere atlarken pervane çarpmış.

⇒ Helikopterden helikoptere atlamak pek mümkün değil.

Beklenmedik Son (Terdit)

Sözün beklenmedik bir sonla bitirilerek karşı tarafa sürpriz yapılmasıdır. Burada özellikle tahmin edilmeyen bir sonuca bağlanarak "hayrete düşürme" duygusunun ön planda olduğunu çok iyi bilmeliyiz.

*Sen gittikten sonra **hiçbir şeyin tadı, tuzu kalmadı.**

Haydi, itiraf et; **sen mi götürdün tuzluğu?**

⇒ Sözün "tuzluğa" bağlanması hayrete düşürmüştür.

*Yazdığın mektubu **baştan aşağı okudum.**

Söyler misin, mektubu **neden Japonca yazdın?**

⇒ Sözün "Japonca"ya bağlanması hayrete düşürmüştür.

Yineleme (Tekrir)

Sözün etkisini güçlendirmek, duyguyu karşı tarafa kolayca iletebilmek, akılda kalıcılığı sağlamak için kelime ya da kelime gruplarının yinelenmesidir. Burada “tekrrir” kelimesinin aslında Arapçada “geri dönmek” anlamına gelen “tekrar” kelimesi ile aynı kökten geldiğini çok iyi bilmeliyiz.

*Anne ahtapot ilkokuldaki oğluyla karşıdan karşıya geçiyor.
El ele, el ele, el ele, el ele...

⇒ “El ele” kelime grubu tekrarlanmıştır.

***Sen, sen, sen** yalnızlık nedir bilir misin **sen**?
Yazım hatasıdır, doğrusu yalnızlık olacak bilsen.
⇒ “Sen” kelimesi tekrarlanmıştır.

Seslenme (Nidâ)

Sözün etkisini güçlendirmek, yoğun yaşanan duyguları karşı tarafa kolayca iletebilmek için kelime ya da kelime gruplarıyla seslenilmesidir. Burada sonuna “ünlem (!)” işareti konulması gereken “ey, hey” gibi ifadelerin olduğu yerlere dikkat etmek gerektiğini çok iyi bilmeliyiz.

***Ey!** Benim gamlı gönlüm.
Senin bulduğunu aramakla geçti ömrüm.

⇒ “Ey” kelimesi ile seslenilmiştir.

***Hey!** Sakın unutma yaşadığımız o güzel günleri.
Bana bakma, ben unuttum bile dün ne yediğimizi.
⇒ “Hey” kelimesi ile seslenilmiştir.

Atasözü Kullanma (İrsâl-i Mesel)

Sözün inandırıcılığını artırmak, söylenen düşüncüyü pekiştirmek amacıyla atasözünün kullanılmasıdır. Burada “ders alınacak bir söz” anlamına gelen “mesel” kelimesinin aslında Arapçada “örnek vermek” anlamına gelen “mesela” kelimesi ile aynı kökten geldiğini çok iyi bilmeliyiz.

*Bazen dertler insanı bunaltır.
Üzülme **“Gün doğmadan neler doğar.”**
⇒ Atasözü ile bir düşünce desteklenmiştir.

*Ailendeki sırları başkasına söyleme.
Kol kırılır, yen içinde; baş yarılır, fes içinde...
⇒ Atasözü ile bir düşünce desteklenmiştir.

Söz Simetrisi (Leff ü Neşr)

Beyitlerin birinci dizesinde birkaç şeyden (duygu, düşünce, kavram, durum, olay vb.) kelime ya da kelime grubu olarak bahsedildikten sonra ikinci dizesinde bunlarla ilgili benzerliklere ya da karşılıklara yer verilmesidir. Burada kelime ya da kelime gruplarının anlamlarını çok iyi bilmeliyiz.

*Sanki sen ahırda **tavuk, kedi, köpek** besledin;
Birine **“kışt!”**, diğerine **“pist!”**, ötekine **“hoşt!”** dedim.
⇒ “Hayvanlar” ve “söylenen sözler” arasında alaka var.

*Bir tarafta **asansör**, bir tarafta **merdiven...**
Kimisi **basamak basamak** yükselir kimisi **aniden**.
⇒ “Varlıklar” ile “yararları” arasında alaka var.

Harf Tekrarı (Aliterasyon)

Sözün kendi içerisinde ahenk oluşturmak için aynı ünsüz harflerin çok fazla tekrarlanmasıdır. Burada “asonans” söz sanatının da aynı ünlü harflerin çok fazla tekrarlanması olduğunu çok iyi bilmeliyiz.

*Közün külünde kalınca kirpi,
Kir oldu kirpinin kirpikleri.
⇒ Şiirde “k” ünsüz harfi çok fazla tekrarlanmıştır.

*Serçe ile söyleşenin sesi,
Semadan sekiz saniye sonra döner geri.
⇒ Şiirde “s” ünsüz harfi çok fazla tekrarlanmıştır.

Yansıma (Akis)

Anlamlı bir sözde kullanılan kelime ya da kelime gruplarının sözün devamında yerlerinin değiştirilerek yine anlamlı bir sözün ortaya çıkarılmasıdır. Burada kelime ya da kelime gruplarının iki kere geçip geçmediğini çok iyi bilmeliyiz.

***Sakladım sırrımı ben, ben sırrımı sakladım.**
Desem inanmazdın zaten, zaten inanmazdın desem.
⇒ Kelimeler kendi aralarında yer değiştirilmiştir.

***Gitti, gelmez** gençliğim; **geldi, gitmez** yaşlılığım.
Sarığımın içinde durur benim kefenim.
⇒ Kelimeler kendi aralarında yer değiştirilmiştir.

Ses Benzerliği (Cinas)

Yazılışları ve okunuşları aynı, anlamları farklı olan kelime ya da kelime gruplarının bir arada kullanılmasıdır. Burada “tevrîye” söz sanatındaki kelimelerin bir kere “cinas” söz sanatındaki kelimelerin iki kere kullanıldığını çok iyi bilmeliyiz.

*Oduncuların vardır elbet **baltası**,
Balcıların vardır elbet **bal tası**.
⇒ Kelime ve kelime grubu iki farklı anlama gelmektedir.

*Matematik dersini kaynatmak için getirme yanında **kazan**.
İyi çalış derslerine evladım, sınavlarını **kazan**.
⇒ Kelimeler iki farklı anlama gelmektedir.

Dudak Değmez (Lebdeğmez)

Bir sözde “b, f, p, m, v” harflerine hiç yer verilmemesidir. Burada “leb” kelimesinin aslında Farsçada “dudak” anlamına geldiğini, “lebdeğmez” söz sanatında kişinin iki dudağının arasına iğne koyulduğunu çok iyi bilmeliyiz.

*Eğer akıllı olursa er kişi,
Danışır yaşlı insanlara her işi.
⇒ Şiirde “b, f, p, m, v” harflerine hiç yer verilmemiştir.

*Yürüdüğün yol doğru değilse
Nasıl ulaşacaksın ki gayene?
⇒ Şiirde “b, f, p, m, v” harflerine hiç yer verilmemiştir.

Arkadaşlar, aşağıdaki söz sanatlarının Türkçe karşılıklarını bulup noktalı yerlere yazalım.

-Benzetme	-Kişileştirme	-Konuşturma	-Eğretileme	-Ad Aktarması	-Güzel Nedene Bağlama
-İğneleme	-Değınmece	-Uygunluk	-Hatırlatma	-Çift Anlamlılık	-Bilmezlikten Gelme
-Soru Sorma	-Zıtlık	-Abartma	-Yineleme	-Seslenme	-Atasözü Kullanma
-Söz Simetrisi	-Harf Tekrarı	-Yansıma	-Ses Benzerliğı	-Dudak Değmez	-Beklenmedik Son

Kinaye	Değınmece	Tecâhül-i Ârif
Tezat	Hüsn-i Ta'lîl
Nidâ	Akis
Teşbih	Tenasüp
Cinas	Lebdeğmez
Tariz	Teşhis
İrsâl-i Mesel	İstiare
Tevriye	Tekrir
İntak	İstifham
Telmih	Mübalâğa
Aliterasyon	Leff ü Neşr
Terdit	Mecâz-ı Mürsel

Arkadaşlar, aşağıdaki şiirlerde geçen söz sanatlarını bulup uygun sayıları noktalı yerlere yazalım.

- | | | |
|----------------------------------|---|--------------------------------------|
| 1. Teşbih (Benzetme) | 9. Telmih (Hatırlatma) | 17. Tekrir (Yineleme) |
| 2. Teşhis (Kişileştirme) | 10. Tevriye (Çift Anlamlılık) | 18. Nidâ (Seslenme) |
| 3. İntak (Konuşurma) | 11. Tecâhül-i Ârif (Bilmezlikten Gelme) | 19. İrsâl-i Mesel (Atasözü Kullanma) |
| 4. İstiare (Eğretileme) | 12. İstifham (Soru Sorma) | 20. Leff ü Neşr (Söz Simetrisi) |
| 5. Mecâz-ı Mürsel (Ad Aktarması) | 13. Tezat (Zıtlık) | 21. Aliterasyon (Harf Tekrarı) |
| 6. Tariz (İğneleme) | 14. Hüsn-i Ta'îl (Güzel Nedene Bağlama) | 22. Akis (Yansıma) |
| 7. Kinaye (Değınmece) | 15. Mübalağa (Abartma) | 23. Cinas (Ses Benzerliđi) |
| 8. Tenasüp (Uygunluk) | 16. Terdit (Beklenmedik Son) | 24. Lebdeğmez (Dudak Değmez) |

17	Gök mavi , deniz mavi , çiçekler mavi ... Ne güzel bir gün değil mi?	...	Zalimden korkma, mazlumun yanında dur; Cesurun bakışı, korkağın kılıcından keskindir.
12	Benim köyümdür buralar, Suları buz gibi soğuk akar.	...	Bir varmış , beş yokmuş ; Karne günü dinlenen masal da buymuş.
...	Kulağımda çınlar, gözümde tüter anne; Duysam tatlı sesini, görsem güzel yüzünü yine...	...	Getirseler çiçeklerden gül , menekşe , hanımeli ; Vazoya değil tencereye koyar, yaparım reçeli .
...	Senin akrabaların akbabalar gibi vefalı , Ölene kadar hiç başından ayrılmazlar ki...	...	Ey! Benim akılsız başım, Nefsin sana düşman bilmez misin?
...	Kırk küpün kırkının da kulpları Kırklareli'nde kalabalıkta kırıldı.	...	Tezgâhta dizili çatalı , bıçağı , kaşığı ... Ben yıkayacağım bu dağ kadar bulaşığı .
...	Ciğerin taştan mı, demirden mi, etten mi? Yarına kalır lâkin yanına kalmaz ettiğın.	...	Limanda duruyor eski bir gemi , Özlüyor Kırıkkale'de geçen o güzel günleri.
...	Yağmur yağdı ince ince , Altınyayla'da katıldı bu sevince.	...	Beyaz, beyaz, beyaz, beyaz, beyaz ... "İnekler ne içer?" düşün biraz.
...	Sen öyle mesajıma geç cevap verince Ne bileyim, ben de evlendim işte.	...	Şirin için Ferhat dağları delmiş; Ne yapsak beğenilmiyor, çıtayı çok yükseltmiş.
...	Benim adım kırkayak, Çok zor oluyor çocuklarımlın ayaklarını yıkamak.	...	Yolda düşündüm durdum, durdum düşündüm ; Kaç ekmek alacaktım ki ben marketten?
...	Geçip gittin diye sen buralardan Sonbaharda kuşlarda göçüp gitti ardından.	...	Dişçi bir dayı varmış, işini çok güzel yaparmış; Müşterilerinin ağzı açık kalırmış.
...	Yeşil domatesleri kızarsın diye Çıkardım bahçedeki güneşli bir yere.	...	Koyunları bulmuştu sayıca yüzü ; Yine de somurtuyor, gülmüyordu yüzü .
...	Sen derdini söylersin insanlara, Unuturlar onlar on dakika sonra.	...	Yıllar sonra gördüm ya seni! Yüreğim kanatlanıp uçacaktı sanki.

Arkadaşlar, aşağıdaki şiirlerde geçen söz sanatlarını bulup uygun sayıları noktalı yerlere yazalım.

- | | | |
|----------------------------------|---|--------------------------------------|
| 1. Teşbih (Benzetme) | 9. Telmih (Hatırlatma) | 17. Tekrir (Yineleme) |
| 2. Teşhis (Kişileştirme) | 10. Tevriye (Çift Anlamlılık) | 18. Nidâ (Seslenme) |
| 3. İntak (Konuşurma) | 11. Tecâhül-i Ârif (Bilmezlikten Gelme) | 19. İrsâl-i Mesel (Atasözü Kullanma) |
| 4. İstiare (Eğretileme) | 12. İstifham (Soru Sorma) | 20. Leff ü Neşr (Söz Simetrisi) |
| 5. Mecâz-ı Mürsel (Ad Aktarması) | 13. Tezat (Zıtlık) | 21. Aliterasyon (Harf Tekrarı) |
| 6. Tariz (İğneleme) | 14. Hüsni Ta'îl (Güzel Nedene Bağlama) | 22. Akis (Yansıma) |
| 7. Kinaye (Değince) | 15. Mübalağa (Abartma) | 23. Cinaz (Ses Benzerliği) |
| 8. Tenasüp (Uygunluk) | 16. Terdit (Beklenmedik Son) | 24. Lebdeğmez (Dudak Değmez) |

19	Baktın ki geçinemiyorsun, orayı terk eyle; İnsan doğduğu yerde değil doyduğu yerde...	...	Ben kaçarım o kovalar, o kovalar ben kaçarım; Dünya bir gölge gibi, var bundan haberim.
17	Bin dereden su getirmekle yorulmayalım, İstersen bahçeye iğneyle kuyu kazalım.	...	Kedi uzanamadığı ciğere "Murdar!" demiş, Sonra konuşan kedi olarak ünlenmiş.
...	Kim demiş, o kadın kocasını yapamaz milyoner? Unuttukları bir nokta var, o adam milyarder.	...	Hey! İyi günümün dostları Artık gelin, kötü günlerim geride kaldı.
...	Tonus'ta hava soğuyunca üşüdü elleri, ayakları; Hemen dolaptan çıkardı eldivenleri, çorapları.	...	Sormuşlar sana Anadolu'nun tapusunu, Soranlara içir Miryokefalon'un suyunu.
...	Doğupınar'da yaşlı bir teyze, bana dedi ki "Canından çok sev bu dalgalanan hilâli."	...	Saçlarına takarsın çiçekli tacını, Çiçekler kıskanır o güzel saçını.
...	Berber babam bizimle beraber Büyük bir berber dükkânı bakıyor.	...	Kaya kadar sağlamdı bileği, Tek eliyle kaldırırdı ineği.
...	Akşam oldu, sabah güneş yeniden doğar mı? Kış bitiyor, bunun sonu ilkbahar mı?	...	Hani bendim düşündüğün her nefeste? İnanmam artık senin hiçbir tatlı sözüne.
...	Sen hiç aramazdın ki beni, Söyle hangi dağda kurt öldü?	...	Hasta oldum, doktor yazdı reçete; İlaç almak için aradım Şarkışla'da nöbetçi eczane.
...	Ta uzaklardan duyuldu çiftçilerin ayak sesleri, Görölmeye değerdi toprağın neşesi.	...	Senin dedenin düşmanı olanlar Sanma, sana dost olurlar.
...	Ders çalışmamak için bir değil üç neden sayarım "Neden, neden, neden."	...	Tatlı suyun başı kalabalık olur, Yüzün sirke satarken sen bal satarsan işin zor.
...	Aslanlarımız bekler bu vatani, Düşmanlarımız korkudan kaldıramaz kafayı.	...	Başını yastığa koyduğunda o geliyorsa aklına; Yastıksız uyu, onu da mı ben söyleyeyim sana?
...	Zorluklar karşısında can dayanıyor, Kolay değil tabii ki can da yanıyor.	...	Bastığı köprüyü, baktığı aynayı tekrar görmüştü; Kimi karalar bağlamış kimi sırlarını dökmüştü.

Yabancı Dilden Alınan!..	Türkçesi Varken!..	Yabancı Dilden Alınan!..	Türkçesi Varken!..	Yabancı Dilden Alınan!..	Türkçesi Varken!..
Abluka	Kuşatma	Fast food	Hazır yemek	Natürel	Doğal
Absürt	Saçma	Filtre	Süzgeç	Nickname	Takma ad
Agresif	Saldırgan	Finans	Para	No-frost	Karlanmaz
Aktüel	Güncel	Finiş	Varış	Nüans	İnce ayırım
Alternatif	Seçenek	First-class	Birinci sınıf	Ofansif	Atağa dayalı
Analiz	Çözümleme	Fonksiyon	İşlev	On-line	Çevrim içi
Anons	Duyuru	Format	Biçim	Organize	Düzenleme
Antre	Giriş	Fragman	Tanıtım filmi	Panel	Açık oturum
Argüman	Kanıt	Global	Küresel	Paradoks	Çelişki
Aut	Dışarı	Gramer	Dil bilgisi	Parametre	Değişken
Aroma	Hoş koku	Hacker	Bilgisayar korsanı	Partikül	Parçacık
Avantaj	Üstünlük	Handikap	Engel	Part-time	Yarım gün
Averaj	Sayı farkı	Hipotez	Varsayım	Patent	Buluş belgesi
Balans	Denge	Hit	Liste başı	Periyot	Dönem
Bandaj	Sargı	İce-tea	Buzlu çay	Perspektif	Bakış açısı
Blender	Karıştırıcı	İllegal	Yasa dışı	Plaza	İş merkezi
Bodyguard	Koruma	İmitasyon	Taklit	Popülasyon	Nüfus
Bravo	Aferin	İnisiyatif	Öncelik	Pozisyon	Durum
Brifing	Bilgilendirme	İnteraktif	Etkileşimli	Prestij	Saygınlık
Brüt	Kesintisiz	İroni	Gülmece	Printer	Yazıcı
Centilmen	Görgülü	İskonto	İndirim	Prodüksiyon	Yapım
Data	Veri	İtalik	Eğik yazı	Prömiyer	İlk gösteri
Defans	Savunma	İzolasyon	Yalıtım	Puzzle	Yapboz
Deforme	Biçimi bozulmak	Jakuzi	Sağlık havuzu	Randiman	Verim
Dejenere	Yozlaşmış	Jenerasyon	Kuşak	Reaksiyon	Tepki
Dekont	Hesap belgesi	Joy-stick	Kumanda kolu	Reel	Gerçek
Departman	Bölüm	Kalifiye	Nitelikli	Referandum	Halk oylaması
Deplasman	Dış saha	Kamuflej	Gizleme	Relaks	Rahatlama
Detay	Ayrıntı	Kokpit	Pilot kabini	Restorasyon	Yenileme
Dijital	Sayısal	Kombine	Toplu	Revize	Düzeltilme
Dinamik	Hareketli	Komple	Tamamen	Rezervasyon	Yer ayırtma
Diskalifiye	Yarış dışı	Kompleks	Karmaşık	Rötar	Gecikme
Distribütör	Dağıtıcı	Komplo	Tuzak	Rutin	Sıradan
Dizayn	Tasarım	Komünikasyon	İletişim	Seans	Oturum
Doktrin	Öğreti	Konfeksiyon	Hazır giyim	Sektör	Bölüm
Dominant	Baskın	Konsensüs	Uzlaşma	Selfie	Özçekim
Dublaj	Seslendirme	Kontrast	Karşıt	Sempozyum	Bilgi şöleni
Dubleks	İki Katlı	Kontrat	Sözleşme	Semptom	Belirti
E-mail	E-posta	Korner	Köşe	Sezon	Mevsim
Editör	Yayımcı	Kriter	Ölçüt	Simülasyon	Benzetim
Efor	Çaba	Lansman	Tanıtım	Single	Tekli
Egoist	Bencil	Laptop	Dizüstü	Sirkülasyon	Dolaşım
Egzersiz	Alıştırma	Likit	Sıvı	Skor	Sonuç
Eksper	Bilirkişi	Literatür	Edebiyat	Sömestir	Yarıyıl
Ekstra	Fazladan	Lokal	Yerel	Spesiyal	Özel
Ekstre	Hesap Özeti	Mantaliye	Anlayış	Spontane	Anlık
Elit	Seçkin	Marjinal	Aykırı	Sponsor	Destekleyici
Emperyalist	Yayılmacı	Master	Yüksek lisans	Star	Yıldız
Empoze	Dayatmak	Megakent	Büyükşehir	Şov	Gösteri
Endeks	Gösterge	Melankoli	Hüzün	Terapi	Tedavi
Enjektör	İğne	Metafor	Mecaz	Tiraj	Baskı sayısı
Enstrümantal	Sözsüz	Metot	Yöntem	Transfer	Aktarma
Entelektüel	Aydın	Misyon	Görev	Trend	Eğilim
Ergonomik	Kullanışlı	Mobil	Taşınabilir	Tolerans	Hoşgörü
Etap	Aşama	Monoton	Tekdüze	Ultraviyole	Morötesi
Fair play	Dürüst oyun	Montaj	Kurgu	Üniversal	Evrensel
Faktör	Etken	Mouse	Fare	Versiyon	Sürüm
Fantastik	Hayali	Multimedya	Çoklu ortam	Viyadük	Köprü yol

Arkadaşlar, aşağıdaki cümlelerde geçen yabancı kelimeleri ve Türkçe karşılıklarını bulup noktalı yerlere yazalım.

Şarkışla'dan **dubleks** bir ev satın almış.

dubleks

iki katlı

Gerekli belgeleri e-mailden size gönderdim.

.....

.....

Aldığı no-frost derin dondurucu 25 günde eline ulaştı.

.....

.....

Kitabı hazırlarken iki laptop elimde kaldı.

.....

.....

Otomobilin balans ayarını sanayide yaptırdım.

.....

.....

İlçemizdeki caminin restorasyon çalışmaları sona erdi.

.....

.....

Belgede italik ile yazılmış hiç kelime yoktu.

.....

.....

Sömestir tatilinde Kırıkkale'deki öğretmenevinde kalacağız.

.....

.....

Anahtarı antredeki masanın üstüne bırakacak.

.....

.....

Fantastik öğelerin olduğu film ilgi çekiyordu.

.....

.....

Tonus Yayınevi'den çıkan bu kitabın tirajı oldukça iyiydi.

.....

.....

Hastalığın semptomları arasında boğaz ağrısı da vardı.

.....

.....

Yakan top oyununda diskalifiye olunca ağladı.

.....

.....

Beklediğim tren tam dört saat rötarlı geldi.

.....

.....

Eşi imitasyon eşyalardan hiç hoşlanmıyordu.

.....

.....

Entelektüel kişilerin vatansever olması gereklidir.

.....

.....

Bizim misyonumuz dünden daha iyi olabilmektir.

.....

.....

Altınyayla'daki karşılaşmada korner vuruşundan gol attım.

.....

.....

Gazze kentindeki kardeşlerimiz abluka altındalar.

.....

.....

Yeni jenerasyona "z kuşağı" diyorlarmış.

.....

.....

Oyunun yeni versiyonu epeyce beğeni topladı.

.....

.....

Geçen gün köydeki evin izolasyonunu yaptık.

.....

.....

Kira kontratını sene sonunda tekrar yenilemedi.

.....

.....

Üniversitedeyken part-time bir işte çalışıyordu.

.....

.....

Emperyalist devletlerin geçim kaynağı sömürgeciliktir.

.....

.....

Sivas megakent olma yolunda emin adımlarla ilerliyor.

.....

.....

Arkadaşlar, aşağıdaki kelimelerin Türkçe karşılıklarını bulup noktalı yerlere yazalım. (Ağaç dallarını boyayalım.)

 Plaza İş merkezi	 Absürt	 Konfeksiyon	 Natürel
 Transfer	 Ultraviyole	 Brüt	 Ergonomik
 Literatür	 Global	 Mobil	 Melankoli
 Komünikasyon	 On-line	 Aktüel	 Filtre
 Şov	 Centilmen	 Skor	 Viyadük
 Lansman	 Monoton	 Defans	 First-class
 Bandaj	 Hipotez	 Prestij	 Joy-stick
 Ekstra	 Dijital	 İskonto	 İnisiyatif

Arkadaşlar, aşağıdaki kelimelerin Türkçe karşılıklarını bulup noktalı yerlere yazalım. (Ağaç dallarını boyayalım.)

 Nickname	 Kalifiye	 Trend	 Brifing
 Sezon	 Rutin	 Finans	 Kriter
 Analiz	 Nüans	 Hit	 Deplasman
 Sponsor	 Sirkülasyon	 Argüman	 Likit
 Patent	 Efor	 Organize	 Relaks
 Master	 Tolerans	 Puzzle	 Metot
 Dejenere	 Finiş	 Etap	 İroni
 Gramer	 Popülasyon	 Bravo	 Revize